

Model No.ADP10 Interchangeable Adapter

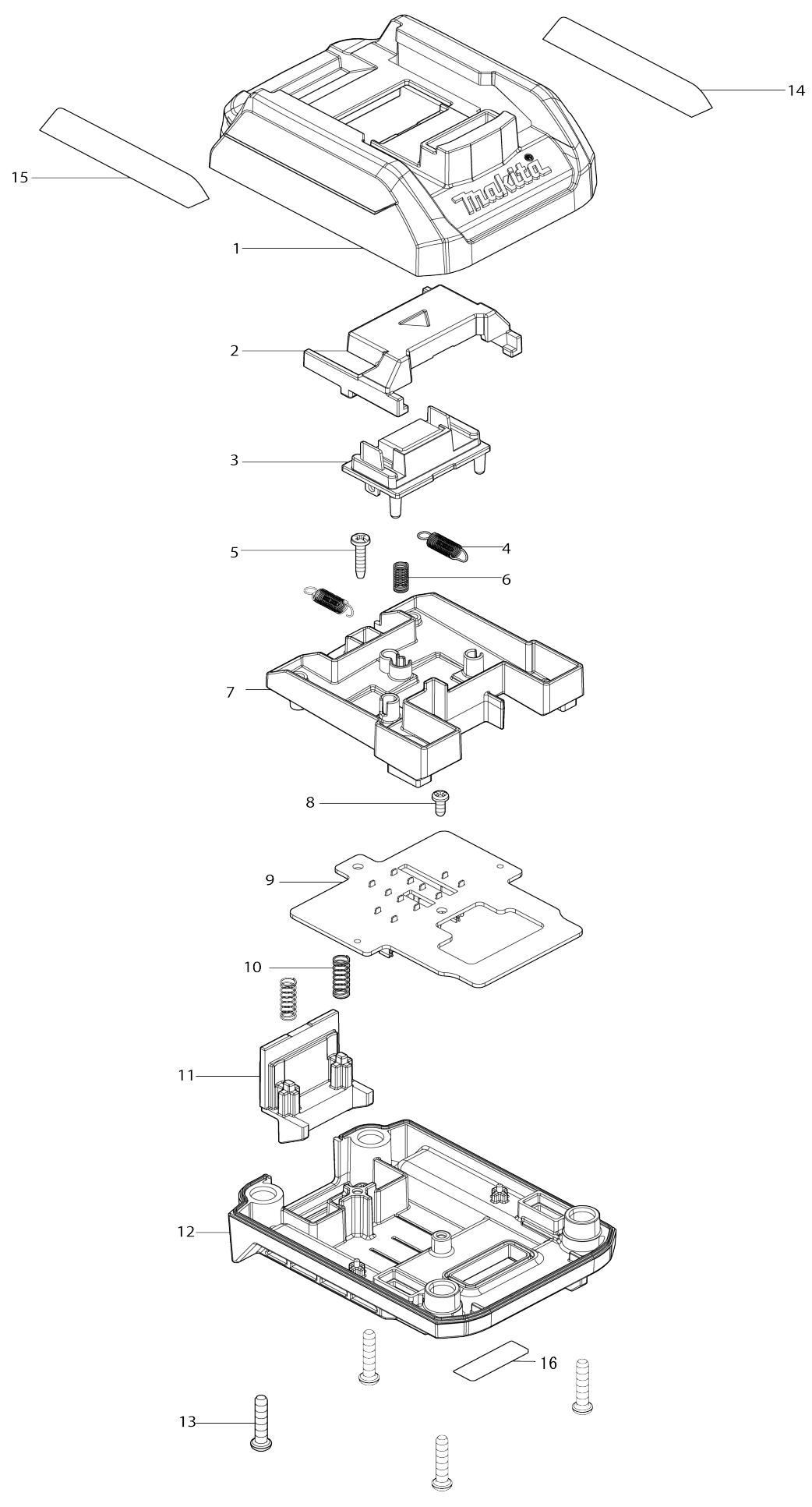

Model No.ADP10 Interchangeable Adapter

Artike l-Nr.	Teile-Nr.	Beschreibung	Austa uschb arkeit	Anzah l	Neu/A lt	Notiz 1	Notiz 2
001	459737-0	Adaptergehäuse		1			
002	459740-1	Anschlussabdeckung		1			
003	632N92-1	Klemmeneinheit		1			
004	232604-2	Zugfeder 5		2			
005	265B03-5	Zylinderschraube 3X16		1			
006	232603-4	Druckfeder 4		1			
007	459739-6	Kontaktplattenhalter		1			
008	265B02-7	Zylinderschraube 3X8		1			
009	620B80-8	Adapterschaltung		1			
010	232603-4	Druckfeder 4		2			
011	459741-9	Einhängebügel		1			
012	459738-8	Abdeckung für adaptergehäuse		1			
013	265B01-9	Zylinderschraube 4X20		4			
014	8004U3-3	Hinweisaufkleber L		1			
015	8004U4-1	Hinweisaufkleber R		1			
016	857F49-5	Typenschild ADP10		1			

Bitte geben Sie bei Ihrer Bestellung die Teile-Nr. an.

Druckdatum 05/06/2024