

EN	Dust Collection System	INSTRUCTION MANUAL	5
PTBR	SISTEMA DE COLETA DE PÓ	MANUAL DE INSTRUÇÕES	7
FR	Système D'aspiration Des Poussières	MANUEL D'INSTRUCTIONS	10
DE	Staubabsaugung	BETRIEBSANLEITUNG	13
IT	Sistema di raccolta polveri	ISTRUZIONI PER L'USO	16
NL	Stofopvangsysteem	GEBRUIKSAANWIJZING	19
ES	Sistema de Recolección de Polvo	MANUAL DE INSTRUCCIONES	22
PT	SISTEMA DE COLETA DE PÓ	MANUAL DE INSTRUÇÕES	25
DA	System til støvopsamling	BRUGSANVISNING	28
EL	Σύστημα συλλογής σκόνης	ΕΓΧΕΙΡΙΔΙΟ ΟΔΗΓΙΩΝ	30
TR	Toz Toplama Sistemi	KULLANMA KILAVUZU	33
SV	Dammuppsamlingssystem	BRUKSANVISNING	35
NO	Støvpopsamlingssystem	BRUKSANVISNING	37
FI	Pölynkeräysjärjestelmä	KÄYTTÖOHJE	39
LV	Putekļu savākšanas sistēma	LIETOŠANAS INSTRUKCIJA	41
LT	Dulkių surinkimo sistema	NAUDOJIMO INSTRUKCIJA	43
ET	Tolmukogumissüsteem	KASUTUSJUHEND	45
PL	System Zbierania Pyłu	INSTRUKCJA OBSŁUGI	47
HU	Porgyűjtő rendszer	HASZNÁLATI KÉZIKÖNYV	50
SK	Systém na zber prachu	NÁVOD NA OBSLUHU	52
CS	Systém odsávání prachu	NÁVOD K OBSLUZE	54
SL	Sistem za zbiranje prahu	NAVODILA ZA UPORABO	56
SQ	Sistemi i grumbullimit të pluhurit	MANUALI I PËRDORIMIT	58
BG	Прахоуловител	РЪКОВОДСТВО ЗА ЕКСПЛОАТАЦИЯ	61
HR	Sustav za sakupljanje prašine	PRIRUČNIK S UPUTAMA	64
MK	Систем за собирање прав	УПАТСТВО ЗА УПОТРЕБА	67
SR	Систем за скупљање прашине	УПУТСТВО ЗА УПОТРЕБУ	70
RO	Sistem de colectare a prafului	MANUAL DE INSTRUCȚIUNI	73
UK	Система збирання пилу	ІНСТРУКЦІЯ З ЕКСПЛУАТАЦІЇ	76
RU	Система Пылеулавливания	РУКОВОДСТВО ПО ЭКСПЛУАТАЦИИ	79
KK	Шаң түтү жүйөсү	ПАЙДАЛАНУ ЖӨНІНДЕГІ НҮСҚАУЛЫҚ	82
ZHCN	集尘系统	使用说明书	85
ZHTW	集塵裝置系統	使用說明書	87
KO	집진기	취급 설명서	89
ID	Sistem Pengumpul Debu	PETUNJUK PENGGUNAAN	91
VI	Hệ Thống Hút Bụi	TÀI LIỆU HƯỚNG DẪN	94
TH	ระบบดักฝุ่น	คู่มือการใช้งาน	96
MS	Sistem Pengumpulan Habuk	MANUAL ARAHAN	99
FA		سیستم گردگیر	دفترچه راهنما 103
AR		نظام جمع الغبار	دليل الإرشادات 105

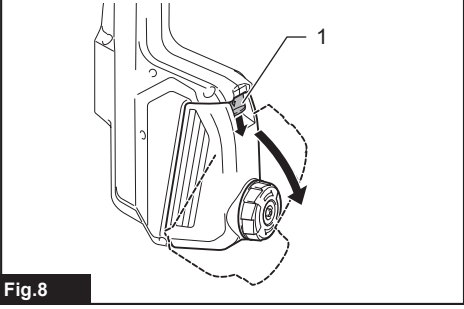

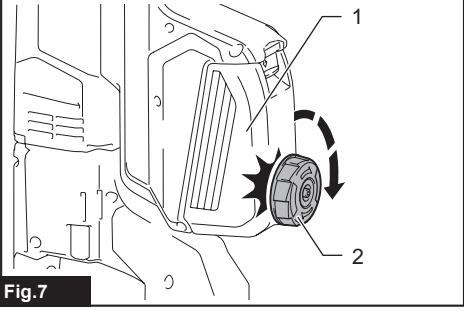

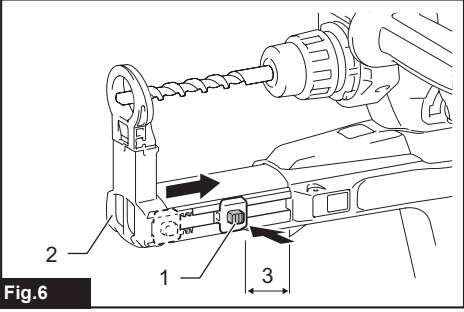
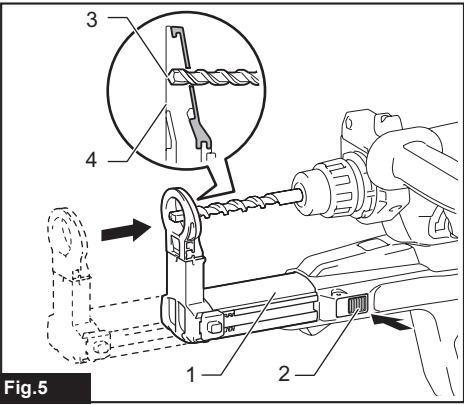
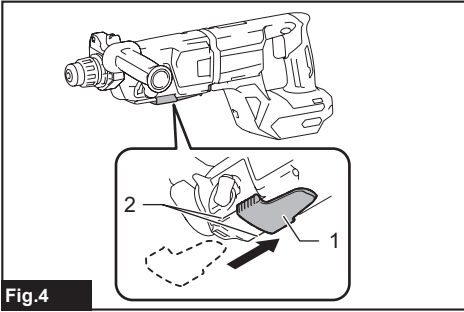
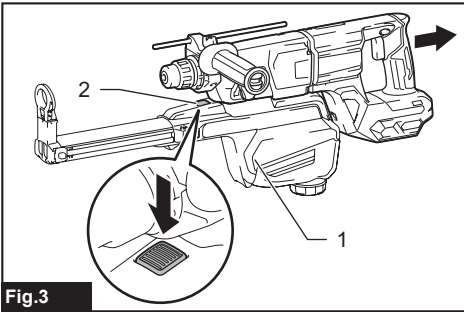
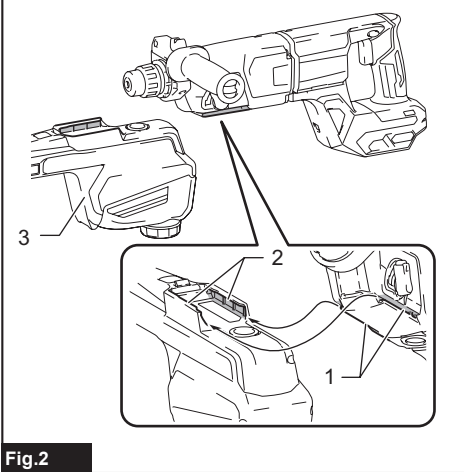
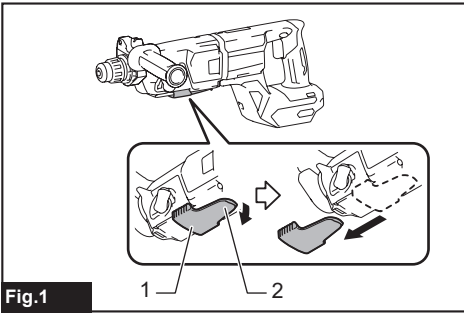
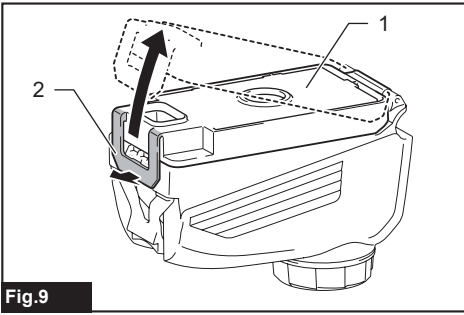

Fig.9

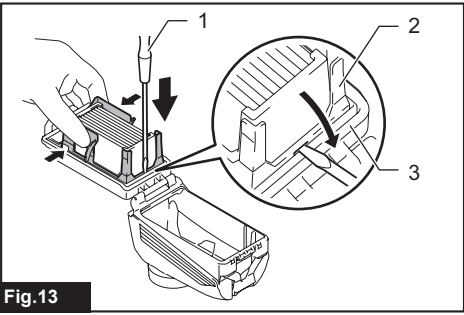

Fig.13

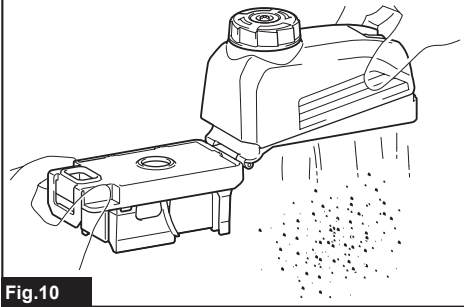

Fig.10

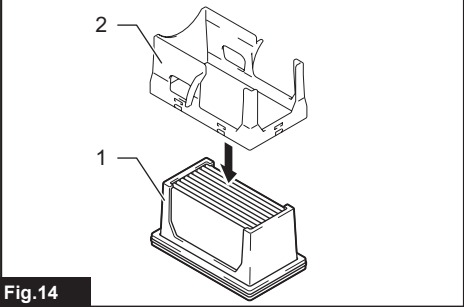

Fig.14

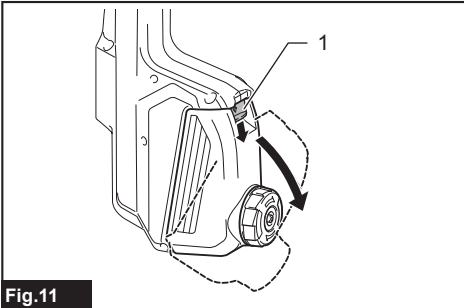

Fig.11

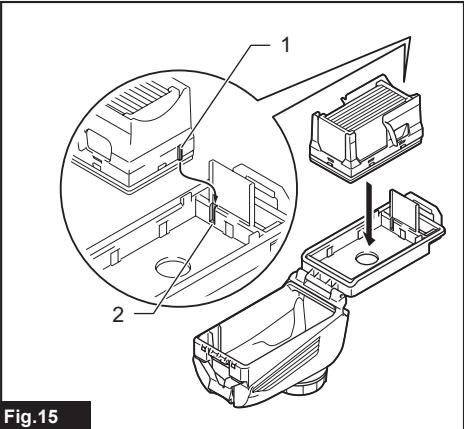

Fig.15

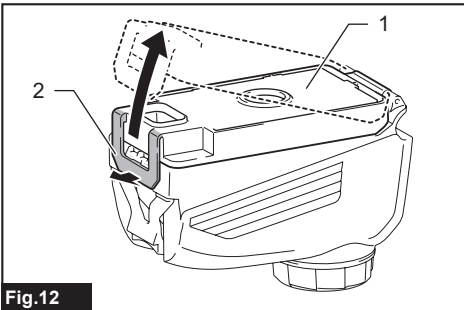

Fig.12

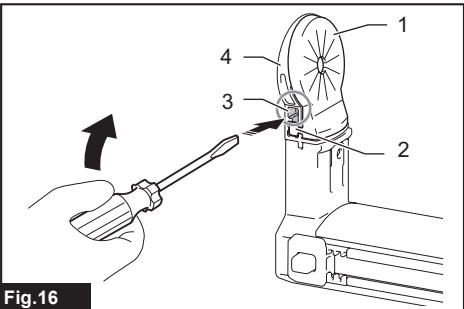

Fig.16

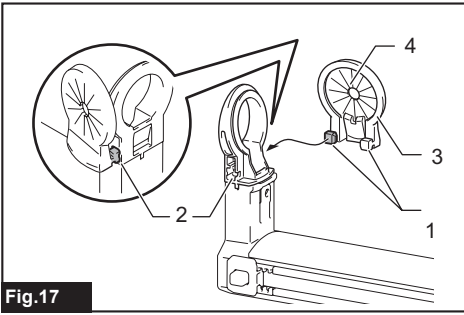

Fig.17

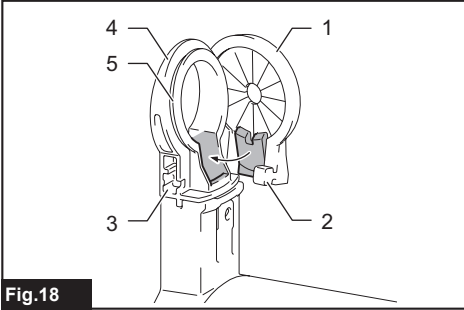

Fig.18

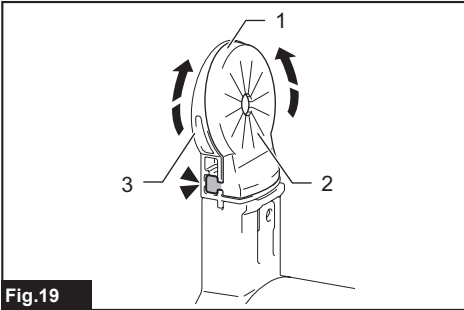

Fig.19

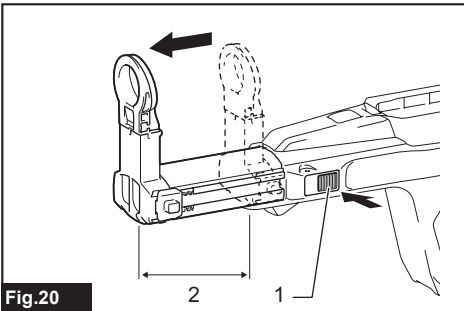

Fig.20

INTRODUCTION

The accessory is designed to be used with following Makita Combination Hammer to extract concrete dust while drilling.

HR007G
GRH07

SAFETY WARNINGS

Read all safety warnings, instructions, illustrations and specifications provided with your power tool before using this dust collection system with your power tool.

⚠ CAUTION:

- The dust collection system is intended for drilling in concrete only. Do not use the dust collection system for drilling in metal or wood.
- Always be sure that the tool is switched off and the battery cartridge is removed before carrying out any work on the tool.
- When using the tool with the dust collection system, be sure to attach the filter to the dust collection system to prevent dust inhalation.
- Before using the dust collection system, check that the filter is not damaged. Failure to do so may cause dust inhalation.
- Do not use the dust collection system for drilling in wet concrete or use this system in wet environment. Failure to do so may cause malfunction.
- Do not point the nozzle at yourself or others when releasing the nozzle by pushing the guide adjustment button.
- Always follow national laws, regulations and ordinance which prescribe working with materials hazardous to health.
- Wear respiratory protection when emptying the dust case.

⚠ NOTICE:

- Do not use the dust collection system for core drilling or chiseling.
- Before installing the dust collection system, make sure that the attachment points and power tool itself are free from dust and foreign matter. After installing the dust collection system, also make sure that it is securely installed.
- Do not touch the filter section when cleaning it.
- Do not use a brush or air duster to clean the filter section. Using a brush or compressed air may damage the filter.
- Never use gasoline, benzine, thinner, alcohol or the like for maintenance. Discoloration, deformation or cracks may result.

ASSEMBLY

Installing dust collection system

1. Slide the air duct cap out of the motor housing while lifting the lock tab up to the unlocked position.
▶ Fig.1: 1. Air duct cap 2. Lock tab
2. Mount the tool onto the dust collection system by sliding the guide grooves on bottom surface of the gear housing over the guide rails on top surface of the dust collection system until it locks in place with a click.
▶ Fig.2: 1. Guide grooves 2. Guide rails 3. Dust collection system

Removing dust collection system

1. Dismount the tool from the dust collection system by sliding the tool away off while pressing the lock off button on the dust collection system.
▶ Fig.3: 1. Dust collection system 2. Lock off button
2. Slide the air duct cap back along the guide grooves on gear housing until it locks in place with a click.
▶ Fig.4: 1. Air duct cap 2. Guide grooves

NOTICE: Make sure to place the air duct cap back over the air duct after detaching the dust collection system from the tool. Tool performance can be affected if it is operated without the air duct cap in place.

OPERATION

Adjusting nozzle position

Slide in and out the nozzle guide while pressing the guide adjustment button, and then release the button at an exact position where the tip of the bit sits just behind the front surface of the nozzle.

- ▶ Fig.5: 1. Nozzle guide 2. Guide adjustment button
3. Tip of bit 4. Front surface of nozzle

NOTE: Before adjusting the nozzle position, press the guide adjustment button to release the tension on the nozzle guide and set it free into a fully extended position.

Adjusting drilling depths

Drilling depth can be adjusted by changing the lengths between the depth adjustment button and rear end of the nozzle guide. Press and hold the depth adjustment button and slide it to your desired position.

- ▶ Fig.6: 1. Depth adjustment button 2. Nozzle guide
3. Drilling depths

Beating dust on the filter

CAUTION: Do not turn the dial on the dust case while the dust case is removed from the dust collection system. Doing so may cause dust inhalation.

CAUTION: Always switch off the tool when turning the dial on the dust case. Turning the dial while the tool is running may result in the loss of control of the tool.

► Fig.7: 1. Dust case 2. Dial

Disposing of dust

CAUTION: Be sure to wear dust mask when disposing of dust.

CAUTION: Empty the dust case regularly before the dust case becomes full. Failure to do so may decrease the dust collection performance and cause dust inhalation.

CAUTION: The performance of dust collection decreases if the filter in the dust case become clogged. Replace the filter with new one after approximately 200 times of dust fulfillment as a guide. Failure to do so may cause dust inhalation.

1. Remove the dust case while pressing down the latch lever of the dust case.

► Fig.8: 1. Latch lever

2. Lift the lock tab slightly outwards and open the dust case cover.

► Fig.9: 1. Dust case cover 2. Lock tab

3. Dispose of the dust, and then clean the filter.

► Fig.10

NOTICE: When cleaning the filter, tap the case of the filter gently by hand to remove dust. Do not tap the filter directly; touch the filter with brush or similar; or blow compressed air on the filter. Doing so may damage the filter.

MAINTENANCE

Replacing filter of dust case

1. Remove the dust case while pressing down the latch lever of the dust case.

► Fig.11: 1. Latch lever

2. Lift the lock tab slightly outwards and open the dust case cover.

► Fig.12: 1. Dust case cover 2. Lock tab

3. Insert a flat-blade screwdriver in between the filter case and dust case cover as shown in the figure. Press the side walls of the filter case inwards, and lift the filter case up off using the flat-blade screwdriver.

► Fig.13: 1. Flat-blade screwdriver 2. Filter case
3. Dust case cover

4. Push the filter out of the filter case as shown in the figure.

► Fig.14: 1. Filter 2. Filter case

5. Replace a new filter in the filter case. Set the filter case back onto the dust case aligning the guide projection on the filter case with the groove in the dust case.

► Fig.15: 1. Guide projection 2. Groove

6. Close the dust case cover, and then reassemble the dust case to the dust collection system.

Replacing sealing cap

1. Insert a flat-blade screwdriver, with its flat surfaces vertical, into one of the release holes placed on the sides of the nozzle head. Tilt the flat-blade screwdriver at an angle to squeeze and pop the cube hook of the sealing cap out of the molded receptacle. Then peel the rubber edges of the sealing cap away from the rims of the nozzle head opening.

► Fig.16: 1. Sealing cap 2. Cube hook 3. Release hole 4. Nozzle head

2. Set one of cube hooks of a renewed sealing cap into the molded receptacle in the nozzle head with a recessed surface of the sealing cap facing forwards.

► Fig.17: 1. Cube hooks 2. Receptacles 3. Sealing cap 4. Recessed surface

3. Place the other hook into the receptacle on the opposite side of the nozzle head, while repositioning the sealing cap to fit finely to the nozzle head.

► Fig.18: 1. Sealing cap 2. Cube hook 3. Receptacle 4. Nozzle head 5. Rims

4. Gently lay the rubber edges of the sealing cap down over the rims of the nozzle head opening from bottom to top.

► Fig.19: 1. Rubber edges 2. Sealing cap 3. Nozzle head

Storage

NOTICE: When not in use for a certain period of time, the nozzle guide needs to be extended to approximately 100 mm (3-15/16") from its fully shortened position. Failing to do so may damage the duct hose pre-installed in the nozzle guide.

► Fig.20: 1. Guide adjustment button 2. Approx. 100 mm (3-15/16")

INTRODUÇÃO

O acessório se destina ao uso com os seguintes Marteletos Combinados Makita para extrair pó de concreto durante a perfuração.

HR007G
GRH07

AVISOS DE SEGURANÇA

Leia todos os avisos de segurança, instruções, ilustrações e especificações fornecidos com sua ferramenta elétrica antes de usar este sistema de coleta de pó com ela.

⚠️PRECAUÇÃO:

- O sistema de coleta de pó foi concebido apenas para perfuração em concreto. Não use o sistema de coleta de pó para perfuração em metal ou madeira.
- Verifique sempre se a ferramenta está desligada e se a bateria está retirada antes de realizar qualquer trabalho na ferramenta.
- Ao usar a ferramenta com o sistema de coleta de pó, não se esqueça de colocar o filtro do sistema de coleta de pó para evitar inalação de poeira.
- Antes de usar o sistema de coleta de pó, confira se o filtro não está danificado. Caso contrário, pode haver inalação de poeira.
- Não use o sistema de coleta de pó para perfuração em concreto úmido, nem use o sistema em ambientes úmidos. Caso contrário, pode haver mau funcionamento.
- Não aponte o bocal para si mesmo ou para outras pessoas ao saltá-lo pressionando o botão de ajuste da guia.
- Siga sempre as leis, regulamentações e portarias federais que determinam como trabalhar com materiais perigosos à saúde.
- Use proteção respiratória para esvaziar o reservatório de pó.

⚠️OBSERVAÇÃO:

- Não use o sistema de coleta de pó em perfurações com broca-coroa ou talha.
- Antes de instalar o sistema de coleta de pó, certifique-se de que os pontos de acoplamento e a ferramenta elétrica estão livres de poeira e materiais estranhos. Depois de instalar o sistema de coleta de pó, certifique-se também de que ele está acoplado com firmeza.
- Não toque na seção filtrante enquanto a estiver limpando.
- Não utilize escovas ou aerossol de ar comprimido para limpar a seção filtrante. O uso de escovas ou de aerossol de ar comprimido pode danificar o filtro.

- Nunca use gasolina, benzina, diluente, álcool ou produtos semelhantes. Pode ocorrer descoloração, deformação ou rachaduras.

MONTAGEM

Instalação do sistema de coleta de pó

1. Deslize a tampa do duto de ar para fora do alojamento do motor enquanto levanta a aba de travamento para colocá-la na posição destravada.

► Fig.1: 1. Tampa do duto de ar 2. Aba de travamento

2. Para instalar a ferramenta no sistema de coleta de pó, deslize as ranhuras de orientação na superfície inferior do alojamento das engrenagens sobre os trilhos-guia da superfície superior do sistema de coleta de pó até travar em posição com um clique.

► Fig.2: 1. Ranhuras de orientação 2. Trilhos-guia 3. Sistema de coleta de pó

Remoção do sistema de coleta de pó

1. Para retirar a ferramenta do sistema de coleta de pó, deslize-a para fora enquanto pressiona o botão de desengate no sistema de coleta de pó.

► Fig.3: 1. Sistema de coleta de pó 2. Botão de desengate

2. Deslize a tampa do duto de ar de volta ao longo das ranhuras de orientação no alojamento das engrenagens até ela travar em posição com um clique.

► Fig.4: 1. Tampa do duto de ar 2. Ranhuras de orientação

OBSERVAÇÃO: Certifique-se de colocar a tampa do duto de ar de volta sobre o duto de ar depois de desacoplar o sistema de coleta de pó da ferramenta. O desempenho da ferramenta pode ser afetado se ela for operada sem a tampa do duto de ar posicionada.

OPERAÇÃO

Como ajustar a posição do bocal do sistema de coleta de pó

Deslize a guia do bocal para dentro e para fora enquanto pressiona o botão de ajuste da guia e solte o botão na posição exata onde a ponta da broca fica logo atrás da superfície dianteira do bocal.

► Fig.5: 1. Guia 2. Botão de ajuste da guia 3. Ponta da broca 4. Superfície dianteira do bocal

NOTA: Antes de ajustar a posição do bocal, pressione o botão de ajuste da guia para aliviar a tensão na guia do bocal e liberá-la na posição totalmente estendida.

Ajuste da profundidade de perfuração

A profundidade de perfuração pode ser ajustada regulando-se o comprimento entre o botão de ajuste da profundidade e a extremidade traseira da guia do bocal. Pressione e segure o botão de ajuste da profundidade e deslize até a posição desejada.

► **Fig.6:** 1. Botão de ajuste da profundidade 2. Guia do bocal 3. Profundidade de perfuração

Batimento de pó do filtro

⚠PRECAUÇÃO: Não gire o seletor no reservatório de pó enquanto o reservatório de pó estiver retirado do sistema de coleta de pó. Fazer isso pode provocar a inalação de pó.

⚠PRECAUÇÃO: Desligue sempre a ferramenta quando for girar o seletor no reservatório de pó. Girar o seletor com a ferramenta em funcionamento pode resultar na perda de controle da ferramenta.

► **Fig.7:** 1. Reservatório de pó 2. Seletor

Descarte do pó

⚠PRECAUÇÃO: Sempre use máscara contra pó ao descartar o pó.

⚠PRECAUÇÃO: Esvazie regularmente o reservatório de pó para que não fique cheio. Caso contrário, pode haver diminuição do desempenho de coleta de pó e consequente inalação de poeira.

⚠PRECAUÇÃO: O desempenho da coleta de pó diminui se o filtro no reservatório de pó ficar entupido. Substitua o filtro por um novo depois que ficar cheio de pó aproximadamente 200 vezes. Caso contrário, pode haver inalação de poeira.

1. Retire o reservatório de pó enquanto pressiona a trava do reservatório de pó.

► **Fig.8:** 1. Trava

2. Levante a aba de travamento ligeiramente para fora e abra a tampa do reservatório de pó.

► **Fig.9:** 1. Tampa do reservatório de pó 2. Aba de travamento

3. Descarte a poeira e depois limpe o filtro.

► **Fig.10**

OBSERVAÇÃO: Quando limpar o filtro, bata delicadamente no reservatório deste com a mão para remover o pó. Não bata no filtro diretamente, não toque no filtro com uma escova ou semelhante, nem use jatos de ar comprimido. Fazer isso poderia danificar o filtro.

MANUTENÇÃO

Substituir o filtro do reservatório de pó

1. Retire o reservatório de pó enquanto pressiona a trava do reservatório de pó.

► **Fig.11:** 1. Trava

2. Levante a aba de travamento ligeiramente para fora e abra a tampa do reservatório de pó.

► **Fig.12:** 1. Tampa do reservatório de pó 2. Aba de travamento

3. Insira uma chave de fenda entre o porta-filtro e a tampa do reservatório de pó, conforme mostrado na figura. Pressione as paredes laterais do porta-filtro para dentro e levante-o usando a chave de fenda.

► **Fig.13:** 1. Chave de fenda 2. Porta-filtro 3. Tampa do reservatório de pó

4. Empurre o filtro para fora do porta-filtro conforme mostrado na figura.

► **Fig.14:** 1. Filtro 2. Porta-filtro

5. Coloque um filtro novo no porta-filtro. Recoloque o porta-filtro no reservatório de pó alinhando a aba de orientação do reservatório de pó à ranhura no reservatório de pó.

► **Fig.15:** 1. Aba de orientação 2. Ranhura

6. Feche a tampa do reservatório de pó e reinstale o reservatório de pó no sistema de coleta de pó.

Substituir o diafragma de vedação

1. Insira uma chave de fenda, com a parte chata na posição vertical, em um dos furos de desengate existentes nas laterais do cabeçote do bocal. Incline a chave de fenda em ângulo para pressionar e soltar o engate cúbico do diafragma de vedação dos encaixes moldados. Puxe as bordas de borracha do diafragma de vedação para retirá-las dos aros da abertura do cabeçote do bocal.

► **Fig.16:** 1. Diafragma de vedação 2. Engate cúbico 3. Furo de desengate 4. Cabeçote do bocal

2. Prenda um dos engates cúbicos de um diafragma de vedação novo no encaixe moldado do cabeçote do bocal, com a superfície rebaixada do diafragma de vedação voltada para frente.

► **Fig.17:** 1. Engates cúbicos 2. Encaixes 3. Diafragma de vedação 4. Superfície rebaixada

3. Coloque o outro gancho no encaixe do lado oposto do cabeçote do bocal enquanto reposiciona o diafragma de vedação para que se ajuste bem ao cabeçote do bocal.

► **Fig.18:** 1. Diafragma de vedação 2. Engate cúbico 3. Encaixe 4. Cabeçote do bocal 5. Aros

4. Com cuidado, assente as bordas de borracha do diafragma de vedação sobre os aros da abertura do cabeçote do bocal, da parte inferior para a superior.

► **Fig.19:** 1. Bordas de borracha 2. Diafragma de vedação 3. Cabeçote do bocal

Armazenamento

OBSERVAÇÃO: Caso não vá ser utilizado por um certo período de tempo, a guia do bocal precisa ser estendida até cerca de 100 mm (3-15/16") em relação à sua posição quando totalmente recolhido. Deixar de fazer isso pode danificar a mangueira do duto pré-instalada na guia do bocal.

- **Fig.20:** 1. Botão de ajuste da guia 2. Cerca de 100 mm (3-15/16")

INTRODUCTION

L'accessoire est conçu pour être utilisé avec le marteau Combi Makita suivant pour extraire la poussière de béton lors du perçage.

HR007G
GRH07

CONSIGNES DE SÉCURITÉ

Lisez toutes les consignes de sécurité, instructions, illustrations et spécifications accompagnant avec votre outil électrique avant d'utiliser ce système de collecte des poussières avec votre outil électrique.

⚠ ATTENTION :

- Le système de collecte des poussières est exclusivement conçu pour le perçage du béton. N'utilisez pas le système de collecte des poussières pour le perçage du métal ou du bois.
- Assurez-vous toujours que l'outil est hors tension et que sa batterie est retirée avant d'effectuer toute tâche dessus.
- Lorsque vous utilisez l'outil avec le système de collecte des poussières, veillez à y fixer le filtre pour éviter d'inhaler des poussières.
- Avant d'utiliser le système de collecte des poussières, vérifiez que le filtre n'est pas endommagé. Le non-respect de cette règle peut entraîner une inhalation de poussières.
- N'utilisez pas le système de collecte des poussières pour le perçage dans du béton humide ou dans un environnement humide. Le non-respect de cette règle peut entraîner un dysfonctionnement.
- Ne dirigez pas la buse vers vous-même ou d'autres personnes lorsque vous la dégagez en poussant le bouton de réglage du guide.
- Respectez toujours les lois, réglementations et ordonnances nationales en matière de travail avec des matériaux dangereux pour la santé.
- Portez une protection pour les voies respiratoires lorsque vous videz le logement à poussières.

⚠ REMARQUE :

- N'utilisez pas le système de collecte des poussières pour le perçage avec un trépan ou le burinage.
- Avant d'installer le système de collecte des poussières, assurez-vous que les points clés de l'accessoire et l'outil électrique lui-même sont exempts de poussières ou de corps étrangers. Après l'installation du système de collecte des poussières, assurez-vous également qu'il est solidement fixé.

- Ne touchez pas la section du filtre lors de son nettoyage.
- N'utilisez pas de brosse ou de souffleur de poussières pour nettoyer la section du filtre. L'utilisation d'une brosse ou d'air comprimé peut endommager le filtre.
- N'utilisez jamais d'essence, benzine, diluant, alcool ou autre produit similaire. Cela risquerait de provoquer la décoloration, la déformation ou la fissuration de l'outil.

ASSEMBLAGE

Installation du système de collecte des poussières

1. Faites glisser le capuchon du conduit d'aération hors du carter du moteur tout en soulevant la languette de verrouillage jusqu'à la position déverrouillée.

- Fig.1: 1. Capuchon du conduit d'aération
2. Languette de verrouillage

2. Montez l'outil sur le système de collecte des poussières en faisant glisser les rainures de guidage sur la surface inférieure du carter d'engrenage sur les rails de guidage sur la surface supérieure du système de collecte des poussières jusqu'à ce qu'il se verrouille en place avec un dé clic.

- Fig.2: 1. Rainures de guidage 2. Rails de guidage
3. Système de collecte des poussières

Retrait du système de collecte des poussières

1. Démontez l'outil du système de collecte des poussières en le faisant glisser vers l'extérieur tout en appuyant sur le bouton de déverrouillage du système de collecte des poussières.

- Fig.3: 1. Système de collecte des poussières
2. Bouton de déverrouillage

2. Faites glisser le capuchon du conduit d'aération le long des rainures de guidage du carter d'engrenage jusqu'à ce qu'il se verrouille en place avec un dé clic.

- Fig.4: 1. Capuchon du conduit d'aération
2. Rainures de guidage

REMARQUE : Veillez à bien remettre en place le capuchon du conduit d'aération sur le conduit d'aération après avoir retiré le système de collecte des poussières de l'outil. Les performances de l'outil peuvent être affectées s'il est utilisé sans le capuchon du conduit d'aération en place.

UTILISATION

Réglage de la position de la buse du système de collecte des poussières

Faites glisser le guide du raccord d'avant en arrière tout en appuyant sur le bouton de réglage du guide, puis relâchez le bouton à une position exacte où la pointe du foret se trouve juste derrière la surface avant de la buse.

- **Fig.5:** 1. Guide 2. Bouton de réglage du guide
3. Pointe du foret 4. Surface avant de la buse

NOTE : Avant de régler la position de la buse, appuyez sur le bouton de réglage du guide pour relâcher la tension sur le guide du raccord et le dégager en position complètement déployée.

Réglage des profondeurs de perçage

La profondeur de perçage peut être réglée en modifiant les longueurs entre le bouton de réglage de la profondeur et l'extrémité arrière du guide du raccord. Appuyez longuement sur le bouton de réglage de la profondeur et puis faites-le glisser jusqu'à la position souhaitée.

- **Fig.6:** 1. Bouton de réglage de la profondeur
2. Guide du raccord 3. Profondeurs de perçage

Battre la poussière sur le filtre

⚠ATTENTION : Ne tournez pas le cadran sur le logement à poussières alors que le logement à poussières est détaché du système de collecte des poussières. Vous risqueriez d'inhaler la poussière.

⚠ATTENTION : Éteignez toujours l'outil lorsque vous tournez le cadran sur le logement à poussières. Si vous tournez le cadran alors que l'outil fonctionne, vous risquez de perdre la maîtrise de l'outil.

- **Fig.7:** 1. Logement à poussières 2. Cadran

Élimination des poussières

⚠ATTENTION : Veillez à porter un masque anti-poussière lorsque vous éliminez les poussières.

⚠ATTENTION : Videz régulièrement le logement à poussières avant qu'il soit plein. Le non-respect de cette règle peut réduire les performances de collecte des poussières et entraîner une inhalation des poussières.

⚠ATTENTION : Les performances de la collecte des poussières réduisent si le filtre présent dans le logement à poussières est obstrué. Pour référence, remplacez le filtre par un filtre neuf après environ 200 remplissages. Le non-respect de cette règle peut entraîner une inhalation de poussières.

1. Retirez le logement à poussières en appuyant sur son levier de fermeture.

► **Fig.8:** 1. Levier de fermeture

2. Soulevez légèrement la languette de verrouillage vers l'extérieur et ouvrez le couvercle du logement à poussières.

► **Fig.9:** 1. Couvercle du logement à poussières
2. Languette de verrouillage

3. Éliminez la poussière, puis nettoyez le filtre.

► **Fig.10**

REMARQUE : Lorsque vous nettoyez le filtre, tapotez légèrement à la main son étui pour retirer la poussière. Ne tapotez pas directement le filtre ; touchez-le avec une brosse ou un objet similaire, ou soufflez de l'air comprimé sur le filtre. Vous risqueriez d'endommager le filtre.

ENTRETIEN

Remplacement du filtre du logement à poussières

1. Retirez le logement à poussières en appuyant sur son levier de fermeture.

► **Fig.11:** 1. Levier de fermeture

2. Soulevez légèrement la languette de verrouillage vers l'extérieur et ouvrez le couvercle du logement à poussières.

► **Fig.12:** 1. Couvercle du logement à poussières
2. Languette de verrouillage

3. Insérez un tournevis à lame plate entre le logement du filtre et le couvercle du logement à poussières, comme illustré sur la figure. Poussez les parois latérales du logement du filtre vers l'intérieur et soulevez le logement du filtre pour le sortir avec le tournevis à lame plate.

► **Fig.13:** 1. Tournevis à lame plate 2. Logement du filtre 3. Couvercle du logement à poussières

4. Poussez le filtre pour le sortir du logement du filtre comme illustré sur la figure.

► **Fig.14:** 1. Filtre 2. Logement du filtre

5. Remplacez avec un filtre neuf dans le logement du filtre. Remettez le logement du filtre en place sur le logement à poussières en alignant la partie saillante du guide sur le logement du filtre avec la rainure sur le logement à poussières.

► **Fig.15:** 1. Partie saillante du guide 2. Rainure

6. Fermez le couvercle du logement à poussières, puis remontez le logement à poussières sur le système de collecte des poussières.

Remplacement du bouchon hermétique

1. Insérez un tournevis à lame plate, avec ses surfaces planes à la verticale, dans l'un des orifices de dégagement situés sur les côtés de la tête de la buse. Inclinez le tournevis à lame plate en angle de manière à comprimer et extraire le crochet en forme de cube du bouchon hermétique hors du réceptacle moulé. Retirez ensuite les bords en caoutchouc du bouchon hermétique des bords de l'ouverture de la tête de la buse.

► **Fig.16:** 1. Bouchon hermétique 2. Crochet en forme de cube 3. Orifice de dégagement 4. Tête de la buse

2. Placez l'un des crochets en forme de cube d'un bouchon hermétique neuf dans le réceptacle moulé de la tête de la buse, avec une surface encastrée du bouchon hermétique tournée vers l'avant.

► **Fig.17:** 1. Crochets en forme de cube 2. Réceptacles 3. Bouchon hermétique 4. Surface encastrée

3. Placez l'autre crochet dans le réceptacle du côté opposé de la tête de la buse, tout en repositionnant le bouchon hermétique pour qu'il s'adapte parfaitement à la tête de la buse.

► **Fig.18:** 1. Bouchon hermétique 2. Crochet en forme de cube 3. Réceptacle 4. Tête de la buse 5. Bords

4. Posez délicatement les bords en caoutchouc du bouchon hermétique sur les bords de l'ouverture de la tête de la buse, de bas en haut.

► **Fig.19:** 1. Bords en caoutchouc 2. Bouchon hermétique 3. Tête de la buse

Rangement

REMARQUE : Lorsqu'il n'est pas utilisé pendant un certain temps, le guide du raccord doit être déployé à environ 100 mm (3-15/16") de sa position complètement raccourcie. Autrement, vous risquez d'endommager le tuyau du conduit pré-installé dans le guide du raccord.

► **Fig.20:** 1. Bouton de réglage du guide 2. Environ 100 mm (3-15/16")

EINLEITUNG

Das Zubehör ist für den Gebrauch mit dem folgenden Makita Kombihammer vorgesehen, um Betonstaub während des Bohrens abzusaugen.

HR007G
GRH07

SICHERHEITSWARNUNGEN

Lesen Sie alle Sicherheitswarnungen, Anweisungen, Darstellungen und Spezifikationen, die mit Ihrem Werkzeug bereitgestellt werden, um dieses Staubabsaugsystem mit Ihrem Elektrowerkzeug zu verwenden.

⚠VORSICHT:

- Das Staubabsaugsystem ist nur für Bohren in Beton vorgesehen. Benutzen Sie das Staubabsaugsystem nicht zum Bohren in Metall oder Holz.
- Vergewissern Sie sich vor der Ausführung von Arbeiten am Werkzeug stets, dass das Werkzeug ausgeschaltet und der Akku abgenommen ist.
- Wenn Sie das Werkzeug mit dem Staubabsaugsystem verwenden, bringen Sie unbedingt den Filter am Staubabsaugsystem an, um Einatmen von Staub zu verhindern.
- Bevor Sie das Staubabsaugsystem benutzen, stellen Sie sicher, dass der Filter nicht beschädigt ist. Anderenfalls kann es zu Einatmen von Staub kommen.
- Verwenden Sie das Staubabsaugsystem nicht zum Bohren in nassem Beton, und benutzen Sie dieses System auch nicht in nasser Umgebung. Anderenfalls kann es zu einer Funktionsstörung kommen.
- Richten Sie die Düse nicht auf sich selbst oder andere, wenn Sie die Düse durch Drücken des Führungseinstellknopfes freigeben.
- Beachten Sie stets die nationalen Gesetze, Vorschriften und Verordnungen, die den Umgang mit gesundheitsgefährdenden Stoffen vorschreiben.
- Tragen Sie beim Entleeren des Staubsammelbehälters einen Atemschutz.

⚠ANMERKUNG:

- Verwenden Sie das Staubabsaugsystem nicht für Kernbohr- oder Stemmarbeiten.
- Stellen Sie vor der Installation des Staubabsaugsystems sicher, dass die Befestigungspunkte und das Elektrowerkzeug selbst frei von Staub und Fremdkörpern sind. Stellen Sie nach der Installation des Staubabsaugsystems auch sicher, dass es sicher installiert ist.

- **Berühren Sie den Filterabschnitt nicht, wenn Sie ihn reinigen.**
- **Verwenden Sie keine Bürste oder Druckluftspray zum Reinigen des Filterabschnitts.** Durch Verwendung einer Bürste oder Druckluft kann der Filter beschädigt werden.
- **Verwenden Sie auf keinen Fall Benzin, Waschbenzin, Verdünnern, Alkohol oder dergleichen. Solche Mittel können Verfärbung, Verformung oder Rissbildung verursachen.**

MONTAGE

Installieren des Staubabsaugsystems

1. Schieben Sie die Luftkanalkappe aus dem Motorgehäuse heraus, während Sie die Verriegelungslasche nach oben in die entriegelte Position anheben.
▶ **Abb.1:** 1. Luftkanalkappe 2. Verriegelungslasche
2. Montieren Sie das Werkzeug auf das Staubabsaugsystem, indem Sie die Führungsnuten auf der Unterseite des Getriebegehäuses über die Führungsschienen auf der Oberseite des Staubabsaugsystems schieben, bis es mit einem Klick einrastet.
▶ **Abb.2:** 1. Führungsnuten 2. Führungsschienen 3. Staubabsaugsystem

Abnehmen des Staubabsaugsystems

1. Demontieren Sie das Werkzeug vom Staubabsaugsystem, indem Sie das Werkzeug weg-schieben, während Sie den Verriegelungsknopf am Staubabsaugsystem drücken.
▶ **Abb.3:** 1. Staubabsaugsystem 2. Verriegelungsknopf
2. Schieben Sie die Luftkanalkappe entlang den Führungsnuten am Getriebegehäuse zurück, bis sie mit einem Klick einrastet.
▶ **Abb.4:** 1. Luftkanalkappe 2. Führungsnuten

ANMERKUNG: Setzen Sie unbedingt die Luftkanalkappe wieder auf den Luftkanal, nachdem Sie das Staubabsaugsystem vom Werkzeug abgenommen haben. Die Leistung des Werkzeugs kann beeinträchtigt werden, falls es ohne aufgesetzte Luftkanalkappe betrieben wird.

BETRIEB

Einstellen der Düsenposition des Staubabsaugsystems

Schieben Sie die Düsenführung hinein und heraus, während Sie den Führungseinstellknopf drücken, und lassen Sie dann den Knopf an einer exakten Position los, an der die Spitze des Einsatzes gerade hinter der Stirnfläche der Düse sitzt.

- **Abb.5:** 1. Führung 2. Führungseinstellknopf
3. Spitze des Einsatzes 4. Stirnfläche der Düse

HINWEIS: Bevor Sie die Düsenposition einstellen, drücken Sie den Führungseinstellknopf, um die Spannung an der Düsenführung freizugeben und sie in eine vollständig ausgefahrene Position zu bringen.

Einstellen der Bohrtiefen

Die Bohrtiefe kann durch Ändern der Längen zwischen dem Tiefeneinstellknopf und dem hinteren Ende der Düsenführung eingestellt werden. Halten Sie den Tiefeneinstellknopf gedrückt, und schieben Sie ihn in die gewünschte Position.

- **Abb.6:** 1. Tiefeneinstellknopf 2. Düsenführung
3. Bohrtiefen

Ausklopfen des Filters

⚠ VORSICHT: Drehen Sie nicht das Einstellrad am Staubabsaugbehälter, während der Staubabsaugbehälter vom Staubabsaugsystem entfernt ist. Anderenfalls kann es zu Einatmen von Staub kommen.

⚠ VORSICHT: Schalten Sie stets das Werkzeug aus, wenn Sie das Einstellrad am Staubabsaugbehälter drehen. Drehen des Einstellrads bei laufendem Werkzeug kann zum Verlust der Kontrolle über das Werkzeug führen.

- **Abb.7:** 1. Staubabsaugbehälter 2. Einstellrad

Staubentsorgung

⚠ VORSICHT: Tragen Sie beim Entsorgen von Staub unbedingt eine Staubmaske.

⚠ VORSICHT: Leeren Sie den Staubabsaugbehälter regelmäßig, bevor er voll wird. Anderenfalls kann die Staubabsaugleistung nachlassen, so dass es zu Einatmen von Staub kommt.

⚠ VORSICHT: Die Staubabsaugleistung lässt nach, wenn der Filter im Staubabsaugbehälter zugesetzt wird. Ersetzen Sie den Filter als Richtlinie nach etwa 200 Staubfüllungen durch einen neuen. Anderenfalls kann es zu Einatmen von Staub kommen.

1. Entfernen Sie den Staubsammelbehälter, während Sie den Rasthebel des Staubsammelbehälters nach unten drücken.

- **Abb.8:** 1. Rasthebel

2. Heben Sie die Verriegelungslasche geringfügig nach außen an, und öffnen Sie die Staubsammelbehälterabdeckung.

- **Abb.9:** 1. Staubsammelbehälterabdeckung
2. Verriegelungslasche

3. Entsorgen Sie den Staub, und reinigen Sie dann den Filter.

- **Abb.10**

ANMERKUNG: Klopfen Sie zum Reinigen des Filters **sachte mit der Hand auf das Filtergehäuse, um Staub zu entfernen. Klopfen Sie nicht direkt auf den Filter, berühren Sie den Filter nicht mit einer Bürste oder dergleichen, und blasen Sie auch keine Druckluft auf den Filter. Dadurch kann der Filter beschädigt werden.**

WARTUNG

Austauschen des Filters des Staubsammelbehälters

1. Entfernen Sie den Staubsammelbehälter, während Sie den Rasthebel des Staubsammelbehälters nach unten drücken.

- **Abb.11:** 1. Rasthebel

2. Heben Sie die Verriegelungslasche geringfügig nach außen an, und öffnen Sie die Staubsammelbehälterabdeckung.

- **Abb.12:** 1. Staubsammelbehälterabdeckung
2. Verriegelungslasche

3. Führen Sie einen Flachklingen-Schraubendreher zwischen das Filtergehäuse und die Staubsammelbehälterabdeckung ein, wie in der Abbildung gezeigt. Drücken Sie die Seitenwände des Filtergehäuses nach innen, und heben Sie das Filtergehäuse mit Hilfe des Flachklingen-Schraubendrehers ab.

- **Abb.13:** 1. Flachklingen-Schraubendreher
2. Filtergehäuse
3. Staubsammelbehälterabdeckung

4. Schieben Sie den Filter aus dem Filtergehäuse heraus, wie in der Abbildung gezeigt.

- **Abb.14:** 1. Filter 2. Filtergehäuse

5. Setzen Sie einen neuen Filter in das Filtergehäuse ein. Setzen Sie das Filtergehäuse wieder auf den Staubabsaugbehälter, und richten Sie dabei den Führungsvorsprung am Filtergehäuse auf die Nut im Staubabsaugbehälter aus.

- **Abb.15:** 1. Führungsvorsprung 2. Nut

6. Schließen Sie die Staubsammelbehälterabdeckung, und montieren Sie dann den Staubabsaugbehälter wieder am Staubabsaugsystem.

Austauschen der Dichtkappe

1. Führen Sie einen Flachklingen-Schraubendreher mit den flachen Flächen senkrecht in eines der Freigabelöcher an den Seiten des Düsenkopfs ein. Kippen Sie den Flachklingen-Schraubendreher schräg, um den Würfelhaken der Dichtkappe zu quetschen und aus der Formaufnahme herauszudrücken. Ziehen Sie dann die Gummiränder der Dichtkappe von den Rändern der Düsenkopfföffnung ab.

► **Abb.16:** 1. Dichtkappe 2. Würfelhaken
3. Freigabeloch 4. Düsenkopf

2. Setzen Sie einen der Würfelhaken einer erneuerten Dichtkappe in die geformte Aufnahme im Düsenkopf ein, so dass eine vertiefte Fläche der Dichtkappe nach vorne zeigt.

► **Abb.17:** 1. Würfelhaken 2. Aufnahmen
3. Dichtkappe 4. Vertiefte Fläche

3. Setzen Sie den anderen Haken in die Aufnahme auf der gegenüberliegenden Seite des Düsenkopfs ein, während Sie die Dichtkappe wieder so positionieren, dass sie gut am Düsenkopf anliegt.

► **Abb.18:** 1. Dichtkappe 2. Würfelhaken 3. Aufnahme
4. Düsenkopf 5. Ränder

4. Legen Sie die Gummiränder der Dichtkappe vorsichtig von unten nach oben über die Ränder der Düsenkopfföffnung.

► **Abb.19:** 1. Gummiränder 2. Dichtkappe
3. Düsenkopf

Lagerung

ANMERKUNG: Wenn die Düsenführung eine bestimmte Zeitlang nicht benutzt wird, muss sie aus ihrer vollständig verkürzten Position auf ca. 100 mm (3-15/16") ausgefahren werden. Bei Nichtbeachtung kann der in der Düsenführung vorinstallierte Kanalschlauch beschädigt werden.

► **Abb.20:** 1. Führungseinstellknopf 2. Ca. 100 mm (3-15/16")

INTRODUZIONE

L'accessorio è progettato per essere utilizzato con il Tassellatore combinato Makita seguente per estrarre le polveri di calcestruzzo durante la foratura.

HR007G

GRH07

AVVERTENZE DI SICUREZZA

Prima di utilizzare questo sistema di raccolta polveri con l'utensile elettrico utilizzato, leggere tutte le avvertenze di sicurezza, le istruzioni, le figure e i dati tecnici forniti insieme all'utensile elettrico utilizzato.

⚠ATTENZIONE:

- Il sistema di raccolta polveri è destinato esclusivamente alla foratura nel calcestruzzo. Non utilizzare il sistema di raccolta polveri per la foratura nel metallo o nel legno.
- Accertarsi sempre che l'utensile sia spento e che la cartuccia della batteria sia stata rimossa, prima di effettuare qualsiasi intervento sull'utensile.
- Quando si intende utilizzare l'utensile con il sistema di raccolta polveri, accertarsi di montare il filtro sul sistema di raccolta polveri, per evitare l'inalazione delle polveri.
- Prima di utilizzare il sistema di raccolta polveri, verificare che il filtro non sia danneggiato. La mancata osservanza di questa indicazione potrebbe causare l'inalazione delle polveri.
- Non utilizzare il sistema di raccolta polveri per la foratura nel calcestruzzo bagnato, né utilizzare questo sistema in ambiente bagnato. La mancata osservanza di questa indicazione potrebbe causare un malfunzionamento.
- Non puntare la bocchetta verso se stessi o altri quando si intende sbloccare la bocchetta premendo il pulsante di regolazione della guida.
- Attenersi sempre alle normative nazionali, ai regolamenti e alle ordinanze che regolamentano il lavoro con materiali pericolosi per la salute.
- Indossare una protezione respiratoria quando si intende svuotare il contenitore polveri.

⚠AVVISO:

- Non utilizzare il sistema di raccolta polveri per i carotaggi o la cesellatura.
- Prima di installare il sistema di raccolta polveri, accertarsi che i punti di montaggio e l'utensile elettrico stesso siano privi di polveri e corpi estranei. Dopo aver installato il sistema di raccolta polveri, accertarsi anche che sia installato in modo saldo.

- Non toccare la sezione del filtro quando si pulisce quest'ultimo.
- Non utilizzare spazzole né bombolette di aria compressa per pulire la sezione del filtro. L'utilizzo di una spazzola o di una bomboletta di aria compressa potrebbe danneggiare il filtro.
- Non utilizzare mai benzina, benzene, solventi, alcol o altre sostanze simili. In caso contrario, si potrebbero causare scolorimenti, deformazioni o crepe.

MONTAGGIO

Installazione del sistema di raccolta polveri

1. Far scorrere via il cappuccio del condotto dell'aria dall'alloggiamento del motore mentre si solleva la linguetta di blocco sulla posizione sbloccata.

- Fig.1: 1. Cappuccio del condotto dell'aria
2. Linguetta di blocco

2. Montare l'utensile sul sistema di raccolta polveri facendo scorrere le scanalature guida presenti sulla superficie inferiore dell'alloggiamento degli ingranaggi sui binari guida presenti sulla superficie superiore del sistema di raccolta polveri, fino a quando l'utensile si innesta in sede con uno scatto.

- Fig.2: 1. Scanalature guida 2. Binari guida
3. Sistema di raccolta polveri

Rimozione del sistema di raccolta polveri

1. Smontare l'utensile dal sistema di raccolta polveri facendo scorrere via l'utensile per rimuoverlo mentre si tiene premuto il pulsante di sblocco del sistema di raccolta polveri.

- Fig.3: 1. Sistema di raccolta polveri 2. Pulsante di sblocco

2. Riapplicare il cappuccio del condotto dell'aria facendolo scorrere lungo le scanalature guida sull'alloggiamento degli ingranaggi, fino a quando si innesta in sede con uno scatto.

- Fig.4: 1. Cappuccio del condotto dell'aria
2. Scanalature guida

AVVISO: Accertarsi di riapplicare il cappuccio del condotto dell'aria su quest'ultimo dopo aver sganciato il sistema di raccolta polveri dall'utensile. Le prestazioni dell'utensile potrebbero subire un effetto negativo, qualora l'utensile venga utilizzato senza il cappuccio del condotto dell'aria applicato.

FUNZIONAMENTO

Regolazione della posizione della bocchetta del sistema di raccolta polveri

Far scorrere verso l'interno e verso l'esterno la guida della bocchetta mentre si tiene premuto il pulsante di regolazione della guida, quindi rilasciare il pulsante alla posizione precisa in cui l'estremità della punta si trovi subito dietro la superficie anteriore della bocchetta.

- **Fig.5:** 1. Guida 2. Pulsante di regolazione della guida 3. Estremità della punta 4. Superficie anteriore della bocchetta

NOTA: Prima di regolare la posizione della bocchetta, premere il pulsante di regolazione della guida per rilasciare la tensione sulla guida della bocchetta e liberarla in una posizione completamente allungata.

Regolazione delle profondità di foratura

È possibile regolare la profondità di foratura modificando le lunghezze tra il pulsante di regolazione della profondità e l'estremità posteriore della guida della bocchetta. Premere e tenere premuto il pulsante di regolazione della profondità e farlo scorrere sulla posizione desiderata.

- **Fig.6:** 1. Pulsante di regolazione della profondità 2. Guida della bocchetta 3. Profondità di foratura

Abbattimento delle polveri presenti sul filtro

ATTENZIONE: Non ruotare la manopola sul contenitore polveri mentre quest'ultimo è rimosso dal sistema di raccolta polveri. In caso contrario, si potrebbe causare l'inalazione delle polveri.

ATTENZIONE: Spegnerne sempre l'utensile quando si intende ruotare la manopola sul contenitore polveri. Qualora si ruoti la manopola mentre l'utensile è in funzione, si potrebbe causare la perdita di controllo dell'utensile.

- **Fig.7:** 1. Contenitore polveri 2. Manopola

Smaltimento delle polveri

ATTENZIONE: Quando si intende smaltire le polveri, accertarsi di indossare una maschera antipolvere.

ATTENZIONE: Svuotare a intervalli regolari il contenitore polveri prima che diventi pieno. La mancata osservanza di questa indicazione potrebbe ridurre le prestazioni di raccolta delle polveri e causare l'inalazione delle polveri.

ATTENZIONE: Le prestazioni di raccolta delle polveri si riducono, qualora il filtro nel contenitore polveri diventi intasato. Come riferimento, sostituire il filtro con uno nuovo dopo circa 200 riempimenti di polveri. La mancata osservanza di questa indicazione potrebbe causare l'inalazione delle polveri.

1. Rimuovere il contenitore polveri tenendo premuta la leva del dispositivo di chiusura del contenitore polveri.

- **Fig.8:** 1. Leva del dispositivo di chiusura

2. Sollevare leggermente verso l'esterno la linguetta di blocco e aprire lo sportellino del contenitore polveri.

- **Fig.9:** 1. Sportellino del contenitore polveri
2. Linguetta di blocco

3. Smaltire le polveri, quindi pulire il filtro.

- **Fig.10**

AVVISO: Quando si intende pulire il filtro, dare dei delicati colpetti con la mano sul contenitore del filtro per rimuovere le polveri. Non dare colpetti direttamente sul filtro né toccarlo con una spazzola o simili, e non soffiare aria compressa sul filtro. In caso contrario, si potrebbe danneggiare il filtro.

MANUTENZIONE

Sostituzione del filtro del contenitore polveri

1. Rimuovere il contenitore polveri tenendo premuta la leva del dispositivo di chiusura del contenitore polveri.

- **Fig.11:** 1. Leva del dispositivo di chiusura

2. Sollevare leggermente verso l'esterno la linguetta di blocco e aprire lo sportellino del contenitore polveri.

- **Fig.12:** 1. Sportellino del contenitore polveri
2. Linguetta di blocco

3. Inserire un cacciavite a punta piatta tra il contenitore del filtro e lo sportellino del contenitore polveri, come indicato nella figura. Premere le pareti laterali del contenitore del filtro verso l'interno, e sollevare il contenitore del filtro per staccarlo utilizzando il cacciavite a punta piatta.

- **Fig.13:** 1. Cacciavite a punta piatta 2. Contenitore del filtro 3. Sportellino del contenitore polveri

4. Spingere il filtro fuori dal contenitore del filtro, come indicato nella figura.

► **Fig.14:** 1. Filtro 2. Contenitore del filtro

5. Inserire un nuovo filtro nel contenitore del filtro. Rimettere il contenitore del filtro sul contenitore polveri, allineando la parte sporgente guida sul contenitore del filtro con la scanalatura sul contenitore polveri.

► **Fig.15:** 1. Parte sporgente guida 2. Scanalatura

6. Chiudere lo sportellino del contenitore polveri, quindi riassemblare il contenitore polveri sul sistema di raccolta polveri.

Sostituzione del cappuccio sigillante

1. Inserire un cacciavite a punta piatta, con le sue superfici piatte orientate verticalmente, in uno dei fori di sgancio posizionati sui lati della testa della bocchetta. Inclinare il cacciavite a punta piatta ad angolo per schiacciare e far fuoriuscire il gancio a cubo del cappuccio sigillante dall'alloggiamento sagomato. Quindi, staccare i bordi in gomma del cappuccio sigillante dai margini dell'apertura della testa della bocchetta.

► **Fig.16:** 1. Cappuccio sigillante 2. Gancio a cubo
3. Foro di sgancio 4. Testa della bocchetta

2. Inserire uno dei ganci a cubo di un nuovo cappuccio sigillante nell'alloggiamento sagomato nella testa della bocchetta, con la superficie incassata del cappuccio sigillante rivolta in avanti.

► **Fig.17:** 1. Ganci a cubo 2. Alloggiamenti
3. Cappuccio sigillante 4. Superficie incassata

3. Inserire l'altro gancio nell'alloggiamento sul lato opposto della testa della bocchetta, riposizionando al tempo stesso il cappuccio sigillante per inserirlo con precisione sulla testa della bocchetta.

► **Fig.18:** 1. Cappuccio sigillante 2. Gancio a cubo
3. Alloggiamento 4. Testa della bocchetta
5. Margini

4. Disporre delicatamente i bordi in gomma del cappuccio sigillante sui margini dell'apertura della testa della bocchetta, dal basso verso l'alto.

► **Fig.19:** 1. Bordi in gomma 2. Cappuccio sigillante
3. Testa della bocchetta

Conservazione

AVVISO: Quando non deve essere utilizzata per un determinato periodo di tempo, è necessario allungare la guida della bocchetta a circa 100 mm (3-15/16") dalla sua posizione completamente accorciata. In caso contrario, si potrebbe danneggiare il tubo flessibile del condotto preinstallato nella guida della bocchetta.

► **Fig.20:** 1. Pulsante di regolazione della guida
2. Circa 100 mm (3-15/16")

INLEIDING

Het accessoire is ontworpen om te worden gebruikt met de volgende combinatiehamers van Makita voor het afzuigen van betongruis tijdens het boren.

HR007G

GRH07

VEILIGHEIDSWAARSCHUWINGEN

Lees alle veiligheidswaarschuwingen, instructies, afbeeldingen en technische gegevens die bij uw elektrisch gereedschap werden geleverd voordat u dit stofopvangsysteem gebruikt met uw elektrisch gereedschap.

⚠️ LET OP:

- Het stofopvangsysteem is alleen bedoeld voor het boren in beton. Gebruik het stofopvangsysteem niet bij het boren in metaal of hout.
- Zorg altijd dat het gereedschap is uitgeschakeld en de accu ervan is verwijderd alvorens enig werk aan het gereedschap uit te voeren.
- Als u het gereedschap gebruikt met het stofopvangsysteem, zorgt u ervoor dat het filter is bevestigd aan het stofopvangsysteem om inademing van stof te voorkomen.
- Voordat u het stofopvangsysteem gebruikt, controleert u of het filter niet beschadigd is. Als u dit niet doet, kan dat leiden tot inademing van stof.
- Gebruik het stofopvangsysteem niet bij het boren in nat beton en gebruik dit systeem niet in een natte omgeving. Als u dit toch doet, kan dat leiden tot een storing.
- Richt het mondstuk niet op uzelf of anderen wanneer u het mondstuk ontgrendelt door op de ontgrendelknop van de schuifarm te drukken.
- Houd u altijd aan de nationale wet- en regelgeving en richtlijnen die het werken met materialen die gevaarlijk zijn voor de gezondheid beschrijven.
- Gebruik een ademhalingbeschermingsapparaat tijdens het legen van de stofopvangdoos.

⚠️ KENNISGEVING:

- Gebruik het stofopvangsysteem niet bij kernboren of beitelen.
- Alvorens het stofopvangsysteem aan te brengen, verzekert u zich ervan dat de bevestigingspunten en het elektrisch gereedschap zelf vrij zijn van stof en vreemde materialen. Na het aanbrengen van het stofopvangsysteem verzekert u zich ervan dat het dit stevig is aangebracht.
- Raak het filterdeel niet aan wanneer u dit schoonmaakt.

- Gebruik geen borstel of luchtpistool om het filterdeel schoon te maken. Het gebruik van een borstel of perslucht kan het filter beschadigen.
- Gebruik nooit benzine, wasbenzine, thinner, alcohol en dergelijke. Hierdoor kunnen verkleuring, vervormingen en barsten worden veroorzaakt.

MONTAGE

Het stofopvangsysteem aanbrengen

1. Schuif de luchtkanaalafdekking van het motorhuis af terwijl u de vergrendellip optilt om hem te ontgrendelen.

► Fig.1: 1. Luchtkanaalafdekking 2. Vergrendellip

2. Bevestig het gereedschap op het stofopvangsysteem door de geleidergroeven op de onderkant van het motorhuis over de geleiderrails bovenop het stofopvangsysteem te schuiven tot deze met een klik aan elkaar worden vergrendeld.

► Fig.2: 1. Geleidergroeven 2. Geleiderrails
3. Stofopvangsysteem

Het stofopvangsysteem verwijderen

1. Koppel het gereedschap los van het stofopvangsysteem door op de ontgrendelknop op het stofopvangsysteem te drukken en het gereedschap eraf te schuiven.

► Fig.3: 1. Stofopvangsysteem 2. Ontgrendelknop

2. Schuif de luchtkanaalafdekking terug op de geleidergroeven op het motorhuis tot deze met een klik op zijn plaats wordt vergrendeld.

► Fig.4: 1. Luchtkanaalafdekking 2. Geleidergroeven

KENNISGEVING: Vergeet niet om de luchtkanaalafdekking terug te plaatsen over het luchtkanaal nadat het stofopvangsysteem is losgekoppeld van het gereedschap. De prestaties van het gereedschap kunnen worden beïnvloed als het wordt gebruikt zonder dat de luchtkanaalafdekking is aangebracht.

BEDIENING

De stand van het mondstuk van het stofopvangsysteem afstellen

Houd de ontgrendelknop van de schuifarm ingedrukt terwijl u de mondstukgeleider in- en uitschuift en laat de knop los in de exacte stand waarin de punt van het boorbit zich vlak achter het voorvlak van het mondstuk bevindt.

- **Fig.5:** 1. Schuifarm 2. Ontgrendelknop van de schuifarm 3. Punt van het boorbit 4. Voorvlak van het mondstuk

OPMERKING: Voordat u de stand van het mondstuk afstelt, drukt u op de ontgrendelknop van de schuifarm om de spanning van de mondstukgeleider af te halen en deze vrij te zetten in de volledig uitgeschoeven stand.

De boordiepte instellen

De boordiepte kan worden ingesteld door de afstand tussen de instelknop voor de boordiepte en de achterkant van de mondstukgeleider te veranderen. Houd de instelknop voor de boordiepte ingedrukt en schuif deze naar de gewenste stand.

- **Fig.6:** 1. Instelknop voor de boordiepte 2. Mondstukgeleider 3. Boordiepte

Het stof van het filter afkloppen

▲LET OP: Draai de knop op de stofopvangdoos niet terwijl de stofopvangdoos van het stofopvangsysteem af is gehaald. Als u dit toch doet, kan dat leiden tot inademing van stof.

▲LET OP: Schakel het gereedschap altijd uit voordat u de knop op de stofopvangdoos draait. Als u de knop draait terwijl het gereedschap in werking is, kunt u de controle over het gereedschap verliezen.

- **Fig.7:** 1. Stofopvangdoos 2. Knop

Het stof weggoaien

▲LET OP: U moet een stofmasker dragen wanneer u het stof weggoait.

▲LET OP: Maak de stofopvangdoos regelmatig leeg, voordat hij vol is. Als u dit niet doet, wordt het stof mogelijk minder goed opgevangen en kan dat leiden tot inademing van stof.

▲LET OP: Het stof wordt minder goed opgevangen als het filter in de stofopvangdoos verstopt is. Vervang het filter door een nieuwe nadat de stofopvangdoos ongeveer 200 keer is geleegd. Als u dit niet doet, kan dat leiden tot inademing van stof.

1. Houd de vergrendelhendel van de stofopvangdoos omlaag gedrukt en verwijder de stofopvangdoos.

► **Fig.8:** 1. Vergrendelhendel

2. Til de vergrendellip iets naar buiten toe op en open de afdekking van de stofopvangdoos.

► **Fig.9:** 1. Afdekking van de stofopvangdoos 2. Vergrendellip

3. Gooi het stof weg en reinig het filter.

► **Fig.10**

KENNISGEVING: Bij het reinigen van het filter tikt u voorzichtig met uw hand tegen de behuizing van het filter om het stof te verwijderen. Tik niet rechtstreeks tegen het filter, raak het filter niet aan met een borstel of iets dergelijks, en blaas geen perslucht tegen het filter. Als u dit toch doet, kan het filter worden beschadigd.

ONDERHOUD

Het filter in de stofopvangdoos vervangen

1. Houd de vergrendelhendel van de stofopvangdoos omlaag gedrukt en verwijder de stofopvangdoos.

► **Fig.11:** 1. Vergrendelhendel

2. Til de vergrendellip iets naar buiten toe op en open de afdekking van de stofopvangdoos.

► **Fig.12:** 1. Afdekking van de stofopvangdoos 2. Vergrendellip

3. Steek een platkopschroevendraaier tussen het filterhuis en de afdekking van de stofopvangdoos, zoals aangegeven in de afbeelding. Duw de zijwanden van het filterhuis naar binnen en til het filterhuis omhoog en eraf met behulp van een platkopschroevendraaier.

► **Fig.13:** 1. Platkopschroevendraaier 2. Filterhuis 3. Afdekking van de stofopvangdoos

4. Duw het filter uit het filterhuis, zoals aangegeven in de afbeelding.

► **Fig.14:** 1. Filter 2. Filterhuis

5. Breng een nieuw filter aan in het filterhuis. Plaats het filterhuis in de stofopvangdoos en lijn daarbij het uitsteeksel op het filterhuis uit met de groef in de stofopvangdoos.

► **Fig.15:** 1. Uitsteeksel 2. Groef

6. Sluit de afdekking van de stofopvangdoos en bevestig daarna de stofopvangdoos aan het stofopvangsysteem.

De afdichtdop vervangen

1. Steek een platkopschroevendraaier met zijn platte zijde verticaal in één van de ontgrendelgaten aan de zij-kanten van de mondstukkop. Kantel de platkopschroevendraaier onder een hoek om de kubushaak van de afdichtdop los te wrikken uit de voorgevormde uitsparing en eruit te wippen. Pel de rubber randen van de afdichtdop los van de randen van de mondstukopening.

► **Fig.16:** 1. Afdichtdop 2. Kubushaak
3. Ontgrendelingsgat 4. Mondstukkop

2. Plaats één van de kubushaken van de nieuwe afdichtdop in de voorgevormde uitsparing in de mondstukkop zodanig dat het holle oppervlak naar voren is gericht.

► **Fig.17:** 1. Kubushaken 2. Uitsparingen
3. Afdichtdop 4. Holle oppervlak

3. Plaats de andere haak in de uitsparing aan de tegenoverliggende kant van de mondstukkop terwijl u de stand van de afdichtdop aanpast zodat deze goed op de mondstukkop past.

► **Fig.18:** 1. Afdichtdop 2. Kubushaak 3. Uitsparing
4. Mondstukkop 5. Randen

4. Leg voorzichtig de rubber randen van de afdichtdop vanaf onder naar boven over de randen van de mondstukopening.

► **Fig.19:** 1. Rubber randen 2. Afdichtdop
3. Mondstukkop

Opbergen

KENNISGEVING: Wanneer de mondstukgeleider gedurende een bepaalde tijdsduur niet wordt gebruikt, moet de mondstukgeleider worden uitgeschoven naar ongeveer 100 mm (3-15/16") vanaf zijn volledig ingeschoven stand. Als u dit niet doet, kan de kanaalslang worden beschadigd die binnenin de mondstukgeleider is gemonteerd.

► **Fig.20:** 1. Ontgrendelknop van de schuifarm
2. Ongeveer 100 mm (3-15/16")

INTRODUCCIÓN

El accesorio ha sido diseñado para ser utilizado con el martillo rotativo combinado de Makita siguiente para extraer polvo de hormigón durante la perforación.

HR007G
GRH07

ADVERTENCIAS DE SEGURIDAD

Lea todas las advertencias de seguridad, instrucciones, ilustraciones y especificaciones provistas con su herramienta eléctrica antes de utilizar este sistema de recolección de polvo con su herramienta eléctrica.

⚠PRECAUCIÓN:

- El sistema de recolección de polvo está diseñado únicamente para perforar en hormigón. No utilice el sistema de recolección de polvo para perforar en metal o en madera.
- Asegúrese siempre de que la herramienta está apagada y el cartucho de batería retirado antes de realizar cualquier trabajo en la herramienta.
- Cuando utilice la herramienta con el sistema de recolección de polvo, asegúrese de colocar el filtro en el sistema de recolección de polvo para evitar inhalar el polvo.
- Antes de utilizar el sistema de recolección de polvo, compruebe que el filtro no esté dañado. En caso contrario, es posible que inhale polvo.
- No utilice el sistema de recolección de polvo para perforar en hormigón mojado y no lo utilice en un ambiente húmedo. En caso contrario, es posible que funcione mal.
- No apunte con la boquilla hacia usted u otros cuando libere la boquilla empujando el botón de ajuste de la guía.
- Observe siempre las leyes, reglamentos y ordenanzas nacionales que establecen cómo trabajar con materiales peligrosos para la salud.
- Póngase protección respiratoria cuando vacíe el recipiente para polvo.

⚠AVISO:

- No utilice el sistema de recolección de polvo para perforar con corona o cincelar.
- Antes de instalar el sistema de recolección de polvo, asegúrese de que los puntos de fijación y la propia herramienta eléctrica están libres de polvo y materia extraña. Después de instalar el sistema de recolección de polvo, asegúrese también de que está instalado firmemente.
- No toque la sección del filtro cuando lo limpie.

- No utilice un cepillo ni un rociador de aire comprimido para limpiar la sección del filtro. La utilización de un cepillo o aire comprimido puede dañar el filtro.
- No utilice nunca gasolina, bencina, disolvente, alcohol o similares. Podría producir descoloración, deformación o grietas.

MONTAJE

Instalación del sistema de recolección de polvo

1. Deslice la tapa del conducto de aire hacia fuera del alojamiento del motor mientras levanta la lengüeta de bloqueo hasta la posición desbloqueada.

► Fig.1: 1. Tapa del conducto de aire 2. Lengüeta de bloqueo

2. Monte la herramienta sobre el sistema de recolección de polvo deslizando las ranuras guía de la superficie inferior del alojamiento de engranajes sobre los rieles guía de la superficie superior del sistema de recolección de polvo hasta que se bloquee en su sitio con un chasquido.

► Fig.2: 1. Ranuras guía 2. Rieles guía 3. Sistema de recolección de polvo

Desmontaje del sistema de recolección de polvo

1. Desmonte la herramienta del sistema de recolección de polvo deslizando la herramienta hacia afuera mientras presiona el botón de desbloqueo del sistema de recolección de polvo.

► Fig.3: 1. Sistema de recolección de polvo 2. Botón de desbloqueo

2. Deslice la tapa del conducto de aire hacia atrás a lo largo de las ranuras guía del alojamiento de engranajes hasta que se bloquee en su sitio con un chasquido.

► Fig.4: 1. Tapa del conducto de aire 2. Ranuras guía

AVISO: Asegúrese de volver a colocar la tapa del conducto de aire sobre el conducto de aire después de retirar el sistema de recolección de polvo de la herramienta. El rendimiento de la herramienta se puede ver afectado si se utiliza sin la tapa del conducto de aire colocada en su sitio.

OPERACIÓN

Ajuste de la posición de la boquilla del sistema de recolección de polvo

Deslice hacia dentro y hacia afuera la guía de la boquilla mientras presiona el botón de ajuste de la guía, y después libere el botón en la posición exacta donde la punta de la broca esté situada justo por detrás de la superficie delantera de la boquilla.

- **Fig.5:** 1. Guía 2. Botón de ajuste de la guía 3. Punta de la broca 4. Superficie delantera de la boquilla

NOTA: Antes de ajustar la posición de la boquilla, presione el botón de ajuste de la guía para liberar la tensión de la guía de la boquilla y libérela en una posición completamente extendida.

Ajuste de profundidades de perforación

La profundidad de perforación se puede ajustar cambiando las longitudes entre el botón de ajuste de profundidad y el extremo trasero de la guía de la boquilla. Mantenga presionado el botón de ajuste de profundidad y deslicelo hasta la posición que desee.

- **Fig.6:** 1. Botón de ajuste de profundidad 2. Guía de la boquilla 3. Profundidades de perforación

Sacudir el polvo del filtro

⚠PRECAUCIÓN: No gire el dial del recipiente para polvo mientras el recipiente para polvo está retirado del sistema de recolección de polvo. Si lo hace podrá ocasionar inhalación de polvo.

⚠PRECAUCIÓN: Apague siempre la herramienta cuando vaya a girar el dial del recipiente para polvo. Si gira el dial mientras la herramienta está en marcha podrá resultar en la pérdida del control de la herramienta.

- **Fig.7:** 1. Recipiente para polvo 2. Dial

Desechado del polvo

⚠PRECAUCIÓN: Utilice una máscara contra el polvo cuando deseche el polvo.

⚠PRECAUCIÓN: Vacíe el recipiente para polvo con regularidad antes de que el recipiente se llene. En caso contrario, es posible que disminuya el rendimiento de la recolección de polvo y usted inhale polvo.

⚠PRECAUCIÓN: El rendimiento de la recolección de polvo disminuye si el filtro del recipiente para polvo se atasca. Reemplace el filtro por uno nuevo después de que el recipiente se haya llenado unas 200 veces. En caso contrario, es posible que inhale polvo.

1. Retire el recipiente para polvo mientras presiona hacia abajo la palanca de enganche del recipiente para polvo.

- **Fig.8:** 1. Palanca de enganche

2. Levante la lengüeta de bloqueo ligeramente hacia afuera y abra la cubierta del recipiente para polvo.

- **Fig.9:** 1. Cubierta del recipiente para polvo 2. Lengüeta de bloqueo

3. Deseche el polvo y luego limpie el filtro.

- **Fig.10**

AVISO: Cuando limpie el filtro, golpee la caja del filtro suavemente con la mano para retirar el polvo. No golpee el filtro directamente; no toque el filtro con un cepillo o similar; ni sople el filtro con aire comprimido. Si lo hace podrá dañar el filtro.

MANTENIMIENTO

Reemplazo del filtro del recipiente para polvo

1. Retire el recipiente para polvo mientras presiona hacia abajo la palanca de enganche del recipiente para polvo.

- **Fig.11:** 1. Palanca de enganche

2. Levante la lengüeta de bloqueo ligeramente hacia afuera y abra la cubierta del recipiente para polvo.

- **Fig.12:** 1. Cubierta del recipiente para polvo 2. Lengüeta de bloqueo

3. Inserte un destornillador de punta plana entre la caja del filtro y la cubierta del recipiente para polvo como se muestra en la figura. Presione las paredes laterales de la caja del filtro hacia adentro, y levante la caja del filtro utilizando un destornillador de punta plana.

- **Fig.13:** 1. Destornillador de punta plana 2. Caja del filtro 3. Cubierta del recipiente para polvo

4. Empuje el filtro hasta sacarlo de la caja del filtro como se muestra en la figura.

- **Fig.14:** 1. Filtro 2. Caja del filtro

5. Coloque un filtro nuevo en la caja del filtro. Vuelva a poner la caja del filtro en el recipiente para polvo alineando el saliente guía de la caja del filtro con la ranura del recipiente para polvo.

- **Fig.15:** 1. Saliente guía 2. Ranura

6. Cierre la cubierta del recipiente para polvo, y después monte de nuevo el recipiente para polvo en el sistema de recolección de polvo.

Reemplazo de la tapa de sellado

1. Inserte un destornillador de punta plana, con su superficie plana en vertical, en uno de los agujeros de liberación situados en los laterales de la cabeza de la boquilla. Incline el destornillador de punta plana a un ángulo para retorcer y desprender el gancho en cubo de la tapa de sellado y sacarlo del receptáculo moldeado. Después desprenda los bordes de goma de la tapa de sellado retirándolos de los rebordes de la abertura de la cabeza de la boquilla.

► **Fig.16:** 1. Tapa de sellado 2. Gancho en cubo
3. Agujero de liberación 4. Cabeza de la boquilla

2. Ponga uno de los ganchos en cubo de una tapa de sellado renovada en el receptáculo moldeado de la cabeza de la boquilla con la superficie embutida de la tapa de sellado orientada hacia adelante.

► **Fig.17:** 1. Ganchos en cubo 2. Receptáculos
3. Tapa de sellado 4. Superficie embutida

3. Coloque el otro gancho en el receptáculo de lado opuesto de la cabeza de la boquilla, mientras reposiciona la tapa de sellado de forma que encaje con precisión en la cabeza de la boquilla.

► **Fig.18:** 1. Tapa de sellado 2. Gancho en cubo
3. Receptáculo 4. Cabeza de la boquilla
5. Rebordes

4. Coloque con cuidado los bordes de goma de la tapa de sellado sobre los rebordes de la abertura de la cabeza de la boquilla desde abajo hacia arriba.

► **Fig.19:** 1. Bordes de goma 2. Tapa de sellado
3. Cabeza de la boquilla

Almacenamiento

AVISO: Cuando no vaya a ser utilizada durante un cierto periodo de tiempo, la guía de la boquilla necesitará ser alargada hasta aproximadamente 100 mm (3-15/16") desde su posición completamente acortada. No hacerlo podrá dañar la manguera del conducto preinstalada en la guía de la boquilla.

► **Fig.20:** 1. Botón de ajuste de la guía 2. Aprox. 100 mm (3-15/16")

INTRODUÇÃO

O acessório foi concebido para ser utilizado com o seguinte martelete combinado Makita, para extrair pó de cimento durante a perfuração.

HR007G
GRH07

AVISOS DE SEGURANÇA

Leia todos os avisos de segurança, instruções, ilustrações e especificações fornecidos com a sua ferramenta elétrica antes de utilizar este sistema de coleta de pó com a sua ferramenta elétrica.

⚠️PRECAUÇÃO:

- O sistema de coleta de pó destina-se à perfuração unicamente em cimento. Não utilize o sistema de coleta de pó para perfurar em metal ou madeira.
- Certifique-se sempre de que a ferramenta está desligada e a bateria retirada antes de executar qualquer trabalho na ferramenta.
- Quando utilizar a ferramenta com o sistema de coleta de pó, certifique-se de que coloca o filtro no sistema de coleta de pó para evitar a inalação de pó.
- Antes de utilizar o sistema de coleta de pó, verifique se o filtro não está danificado. Caso não o faça, pode causar a inalação de pó.
- Não utilize o sistema de coleta de pó para perfurar em cimento molhado nem utilize este sistema num ambiente húmido. Caso não o faça, pode provocar anomalias.
- Não aponte o bocal na sua direção ou na direção de outras pessoas quando soltar o bocal pressionando o botão de ajuste da guia.
- Siga sempre as leis, os regulamentos e as determinações legais nacionais que estabeleçam o trabalho com materiais perigosos para a saúde.
- Utilize proteção respiratória quando esvaziar a caixa do pó.

⚠️OBSERVAÇÃO:

- Não utilize o sistema de coleta de pó para perfurar com broca de núcleo ou burilar.
- Antes de instalar o sistema de coleta de pó, certifique-se de que os pontos de fixação e a própria ferramenta elétrica estão livres de poeira e matéria estranha. Após instalar o sistema de coleta de pó, certifique-se também de que está firmemente instalado.
- Não toque na secção do filtro quando a limpar.
- Não utilize uma escova nem um soprador de ar para limpar a secção do filtro. A utilização de uma escova ou de ar comprimido pode danificar o filtro.

- Nunca utilize gasolina, benzina, diluente, álcool ou produtos semelhantes. Pode ocorrer a descoloração, deformação ou rachaduras.

MONTAGEM

Instalar o sistema de coleta de pó

1. Deslize a tampa da entrada de ar para fora do invólucro do motor enquanto levanta a patilha de bloqueio para a posição desbloqueada.

► Fig.1: 1. Tampa da entrada de ar 2. Patilha de bloqueio

2. Monte a ferramenta no sistema de coleta de pó deslizando as ranhuras de guia na superfície inferior da caixa da transmissão sobre as calhas de guia na superfície superior do sistema de coleta de pó até bloquear no devido lugar com um clique.

► Fig.2: 1. Ranhuras de guia 2. Calhas de guia 3. Sistema de coleta de pó

Remover o sistema de coleta de pó

1. Desmonte a ferramenta do sistema de coleta de pó deslizando a ferramenta para longe e para fora enquanto pressiona o botão de desbloqueio no sistema de coleta de pó.

► Fig.3: 1. Sistema de coleta de pó 2. Botão de desbloqueio

2. Volte a deslizar a tampa da entrada de ar ao longo das ranhuras de guia na caixa da transmissão até bloquear no devido lugar com um clique.

► Fig.4: 1. Tampa da entrada de ar 2. Ranhuras de guia

OBSERVAÇÃO: Certifique-se de que volta a colocar a tampa da entrada de ar sobre a entrada de ar após desprender o sistema de coleta de pó da ferramenta. O desempenho da ferramenta pode ser afetado se esta for operada sem a tampa da entrada de ar no devido lugar.

OPERAÇÃO

Ajustar a posição do bocal do sistema de coleta de pó

Deslize a guia do bocal para dentro e para fora enquanto pressiona o botão de ajuste da guia e, em seguida, solte o botão numa posição exata em que a ponta da broca assente imediatamente atrás da superfície frontal do bocal.

► Fig.5: 1. Guia 2. Botão de ajuste da guia 3. Ponta da broca 4. Superfície frontal do bocal

NOTA: Antes de ajustar a posição do bocal, pressione o botão de ajuste da guia para soltar a tensão na guia do bocal e liberte-a para uma posição totalmente estendida.

Ajustar as profundidades de perfuração

A profundidade de perfuração pode ser ajustada alterando os comprimentos entre o botão de ajuste da profundidade e a extremidade traseira da guia do bocal. Pressione e mantenha o botão de ajuste da profundidade pressionado e deslize-o para a posição pretendida.

► **Fig.6:** 1. Botão de ajuste da profundidade 2. Guia do bocal 3. Profundidades de perfuração

Bater no filtro para sacudir o pó

⚠PRECAUÇÃO: Não rode o indicador na caixa do pó enquanto esta é removida do sistema de coleta de pó. Se o fizer, pode causar a inalação de pó.

⚠PRECAUÇÃO: Desligue sempre a ferramenta quando rodar o indicador na caixa do pó. Rodar o indicador enquanto a ferramenta estiver a funcionar pode resultar na perda de controlo da ferramenta.

► **Fig.7:** 1. Caixa do pó 2. Indicador

Eliminação de pó

⚠PRECAUÇÃO: Certifique-se de que usa máscara antipoeira quando elimina o pó.

⚠PRECAUÇÃO: Esvazie a caixa do pó regularmente antes de esta ficar cheia. Caso não o faça, pode diminuir o desempenho da coleta de pó e causar a inalação de pó.

⚠PRECAUÇÃO: O desempenho da coleta de pó diminui se o filtro na caixa do pó ficar obstruído. Substitua o filtro por um novo após aproximadamente 200 vezes de enchimento de pó como guia. Caso não o faça, pode causar a inalação de pó.

1. Remova a caixa do pó enquanto pressiona a alavanca de fecho da caixa do pó para baixo.

► **Fig.8:** 1. Alavanca de fecho

2. Levante a patilha de bloqueio ligeiramente para fora e abra a tampa da caixa do pó.

► **Fig.9:** 1. Tampa da caixa do pó 2. Patilha de bloqueio

3. Elimine o pó e, de seguida, limpe o filtro.

► **Fig.10**

OBSERVAÇÃO: Quando limpar o filtro, bata leve e suavemente na caixa do filtro com a mão para remover o pó. Não bata levemente no filtro de forma direta, não toque no filtro com uma escova ou um objeto similar nem sobre ar comprimido para o filtro. Se o fizer pode danificar o filtro.

MANUTENÇÃO

Substituir o filtro da caixa do pó

1. Remova a caixa do pó enquanto pressiona a alavanca de fecho da caixa do pó para baixo.

► **Fig.11:** 1. Alavanca de fecho

2. Levante a patilha de bloqueio ligeiramente para fora e abra a tampa da caixa do pó.

► **Fig.12:** 1. Tampa da caixa do pó 2. Patilha de bloqueio

3. Insira uma aparafusadora de lâmina plana entre a caixa do filtro e a tampa da caixa do pó conforme apresentado na figura. Pressione as paredes laterais da caixa do filtro para dentro e levante a caixa do filtro para fora utilizando a aparafusadora de lâmina plana.

► **Fig.13:** 1. Aparafusadora de lâmina plana 2. Caixa do filtro 3. Tampa da caixa do pó

4. Empurre o filtro para fora da caixa do filtro conforme apresentado na figura.

► **Fig.14:** 1. Filtro 2. Caixa do filtro

5. Substitua por um novo filtro na caixa do filtro. Volte a colocar a caixa do filtro na caixa do pó alinhando a projeção de guia na caixa do filtro com a ranhura na caixa do pó.

► **Fig.15:** 1. Projeção de guia 2. Ranhura

6. Feche a tampa da caixa do pó e, em seguida, volte a montar a caixa do pó no sistema de coleta de pó.

Substituir a tampa do vedante

1. Insira uma aparafusadora de lâmina plana, com as respetivas superfícies planas na vertical, num dos orifícios de libertação situados nos lados da cabeça do bocal. Incline a aparafusadora de lâmina plana num ângulo para apertar e fazer com que o gancho do cubo da tampa do vedante saia do recetáculo moldado. Em seguida, remova os bordos em borracha da tampa do vedante das bordas da abertura da cabeça do bocal.

► **Fig.16:** 1. Tampa do vedante 2. Gancho do cubo 3. Orifício de libertação 4. Cabeça do bocal

2. Coloque um dos ganchos do cubo de uma tampa do vedante renovada no recetáculo moldado na cabeça do bocal com uma superfície com recesso da tampa do vedante virada para a frente.

► **Fig.17:** 1. Ganchos do cubo 2. Recetáculos

3. Tampa do vedante 4. Superfície com recesso

3. Coloque o outro gancho no recetáculo no lado oposto da cabeça do bocal, enquanto reposiciona a tampa do vedante para encaixar minuciosamente na cabeça do bocal.

► **Fig.18:** 1. Tampa do vedante 2. Gancho do cubo

3. Recetáculo 4. Cabeça do bocal 5. Bordas

4. Coloque delicadamente os bordos em borracha da tampa do vedante sobre as bordas da abertura da cabeça do bocal, de baixo para cima.

► **Fig.19:** 1. Bordos em borracha 2. Tampa do vedante 3. Cabeça do bocal

Armazenamento

OBSERVAÇÃO: Quando não estiver em utilização durante um determinado período de tempo, a guia do bocal tem de ser estendida para aproximadamente 100 mm (3-15/16") a partir da respetiva posição totalmente encurtada. O incumprimento desta instrução pode danificar a mangueira da entrada pré-instalada na guia do bocal.

- **Fig.20:** 1. Botão de ajuste da guia 2. Aprox. 100 mm (3-15/16")

INTRODUKTION

Tilbehøret er designet til at blive brugt sammen med følgende Makita Kombinationshammer til at udtrække betonstøv under boring.

HR007G
GRH07

SIKKERHEDSADVARSLER

Læs alle sikkerhedsadvarsler, instruktioner, illustrationer og specifikationer, der følger med elværktøjet, før du bruger dette system til støvopsamling sammen med elværktøjet.

⚠ FORSIGTIG:

- Systemet til støvopsamling er kun beregnet til boring i beton. Brug ikke systemet til støvopsamling til boring i metal eller lignende.
- Sørg altid for at maskinen er slukket, og at akkuen er taget ud, før der udføres noget arbejde på maskinen.
- Når maskinen bruges sammen med systemet til støvopsamling, skal du sørge for at montere filteret på systemet til støvopsamling for at undgå at indånde støv.
- Før du bruger systemet til støvopsamling, skal du kontrollere, at filteret ikke er beskadiget. Hvis du ikke gør dette, kan det medføre indånding af støv.
- Brug ikke systemet til støvopsamling til boring i våd beton, og brug ikke systemet i våde omgivelser. Undladelse af dette kan medføre fejlfunktion.
- Du må ikke pege studsens mod dig selv eller andre, når du frigør studsens ved at trykke på styrjusteringsknappen.
- Overhold altid nationale love, bestemmelser og forskrifter, der foreskriver arbejde med sundhedsfarlige materialer.
- Bær åndedrætsværn, når du tømmer støvbakken.

⚠ BEMÆRKNING:

- Brug ikke systemet til støvopsamling til boring med kerne eller mejsling.
- Før du monterer systemet til støvopsamling, skal du sørge for, at fastgørelsespunkterne og selve elværktøjet er fri for støv og fremmedlegemer. Efter montering af systemet til støvopsamling skal du også sikre dig, at det er korrekt monteret.
- Undlad at røre ved filtersektionen, når du rengør den.
- Undlad at bruge en børste eller støvblæser til at rengøre filtersektionen. Brug af en børste eller trykluft kan beskadige filteret.

- Anvend aldrig benzin, rensebenzin, fortynder, alkohol og lignende. Det kan medføre misfarvning, deformation eller revner.

SAMLING

Montering af system til støvopsamling

1. Skub luftkanalhætten ud af motorhuset, mens du løfter låsetappen op til den ulåste position.
► Fig.1: 1. Luftkanalhætte 2. Låsetap
2. Monter maskinen på systemet til støvopsamling ved at skubbe styrerillerne på undersiden af gearhuset hen over styreskinneerne på oversiden af systemet til støvopsamling, indtil den låses på plads med et klik.
► Fig.2: 1. Styreriller 2. Styreskinne 3. System til støvopsamling

Afmontering af system til støvopsamling

1. Afmonter maskinen fra systemet til støvopsamling ved at skubbe maskinen væk, mens du trykker på aflåseknappen på systemet til støvopsamling.
► Fig.3: 1. System til støvopsamling 2. Aflåseknapp
2. Skub luftkanalhætten tilbage langs styrerillerne på gearhuset, indtil den låses på plads med et klik.
► Fig.4: 1. Luftkanalhætte 2. Styreriller

BEMÆRKNING: Sørg for at sætte luftkanalhætten tilbage over luftkanalen efter at have afmonteret systemet til støvopsamling fra maskinen. Maskinens ydeevne kan påvirkes, hvis den betjenes uden luftkanalhætten på plads.

ANVENDELSE

Justering af positionen af studsens på systemet til støvopsamling

Skub studsstyret ind og ud, mens du trykker på styrjusteringsknappen, og slip derefter knappen i en nøjagtig position, hvor spidsen af bittens sidder lige bag studsens forside.

- Fig.5: 1. Styr 2. Styrjusteringsknapp 3. Bitspids 4. Studsens forside

BEMÆRK: Inden du justerer studsens position, skal du trykke på styrjusteringsknappen for at frigøre spændingen på studsstyret og sætte det fri i en fuld forlænget position.

Justering af boreddybder

Boreddybden kan justeres ved at ændre længderne mellem dybdejusteringsknappen og studsstyrets bagende. Tryk og hold dybdejusteringsknappen nede, og skub den til den ønskede position.

- **Fig.6:** 1. Dybdejusteringsknop 2. Studsstyr
3. Boreddybder

Afbankning af støv på filteret

⚠FORSIGTIG: Drej ikke drejeknappen på støvbakken, mens støvbakken er fjernet fra systemet til støvopsamling. Gør du det, kan du komme til at inhalere støvet.

⚠FORSIGTIG: Sluk altid maskinen, mens du drejer drejeknappen på støvbakken. Hvis du drejer drejeknappen, mens maskinen kører, kan det medføre, at du mister kontrollen over maskinen.

- **Fig.7:** 1. Støvbakke 2. Drejeknap

Bortskaffelse af støv

⚠FORSIGTIG: Sørg for at bære støvmaske, når du bortskaffer støv.

⚠FORSIGTIG: Tøm støvbakken regelmæssigt, før den bliver fuld. Hvis du ikke gør dette, kan det reducere ydelsen af støvopsamlingen og medføre indånding af støv.

⚠FORSIGTIG: Ydelsen af støvopsamlingen reduceres, hvis filteret i støvbakken bliver tilstoppet. Udskift som tommelfingerregel filteret med et nyt efter cirka 200 støvtømninger. Hvis du ikke gør dette, kan det medføre indånding af støv.

1. Afmonter støvbakken, mens du trykker støvbakkens låsehåndtag ned.

- **Fig.8:** 1. Låsehåndtag

2. Løft låsetappen lidt udad, og åbn dækslet til støvbakken.

- **Fig.9:** 1. Dæksel til støvbakke 2. Låsetap

3. Bortskaf støvet, og rengør derefter filteret.

- **Fig.10**

BEMÆRKNING: Når filteret renses, skal du banke let med hånden på filterets hus for at fjerne støv. Bank ikke direkte på filteret. Berør filteret med en børste eller lignende eller blæs komprimeret luft på filteret. Hvis du gør dette, kan det beskadige filteret.

VEDLIGEHOLDELSE

Udskiftning af filteret på støvbakken

1. Afmonter støvbakken, mens du trykker støvbakkens låsehåndtag ned.

- **Fig.11:** 1. Låsehåndtag

2. Løft låsetappen lidt udad, og åbn dækslet til støvbakken.

- **Fig.12:** 1. Dæksel til støvbakke 2. Låsetap

3. Indsæt en flad skruetrækker ind mellem filterhuset og dækslet til støvbakken som vist på figuren. Tryk filterhusets sidevægge indad, og løft filterhuset opad med den flad skruetrækker.

- **Fig.13:** 1. Flad skruetrækker 2. Filterhus 3. Dæksel til støvbakke

4. Skub filteret ud af filterhuset som vist på figuren.

- **Fig.14:** 1. Filter 2. Filterhus

5. Udskift et nyt filter i filterhuset. Sæt filterhuset tilbage på støvbakken, mens du justerer styrfremspringet på filterhuset med rillen i støvbakke.

- **Fig.15:** 1. Styrfremspring 2. Rille

6. Luk dækslet til støvbakken, og genmonter derefter støvbakken på systemet til støvopsamling.

Udskiftning af tætningshætten

1. Indsæt en flad skruetrækker med dens flade overflader lodret i et af udløsningshullerne, der er placeret på siderne af studshovedet. Vip den flade skruetrækker i en vinkel for at klemme og skubbe lukkekrogen på tætningshætten ud af den støbte beholder. Træk derefter gummikanterne på tætningshætten væk fra kanterne på studshovedets åbning.

- **Fig.16:** 1. Tætningshætte 2. Lukkekrog
3. Udløsningshul 4. Studshoved

2. Sæt en af lukkekrogene på en fornyet tætningshætte i den støbte beholder i studshovedet med en forsænket overflade på tætningshætten vendt fremad.

- **Fig.17:** 1. Lukkekroge 2. Beholdere
3. Tætningshætte 4. Forsænket overflade

3. Anbring den anden krog i beholderen på den modsatte side af studshovedet, mens tætningshætten sættes på plads, så den passer fint til studshovedet.

- **Fig.18:** 1. Tætningshætte 2. Lukkekrog 3. Beholder
4. Studshoved 5. Kanter

4. Læg forsigtigt tætningshættens gummikanter ned over kanterne på studshovedets åbning fra bund til top.

- **Fig.19:** 1. Gummikanter 2. Tætningshætte
3. Studshoved

Opbevaring

BEMÆRKNING: Når studsstyret ikke er i brug i en vis periode, skal det forlænges til ca. 100 mm (3-15/16") fra sin helt forkortede position. Hvis dette ikke gøres, kan kanalslangen, der er forudmonteret i studsstyret, blive beskadiget.

- **Fig.20:** 1. Styrrjusteringsknop 2. Ca. 100 mm (3-15/16")

ΕΙΣΑΓΩΓΗ

Το αξεσουάρ έχει σχεδιαστεί για χρήση με το ακόλουθο κρουστικό πιστολέτο της Makita για την εξαγωγή σκόνης τσιμέντου κατά το τρυπάνισμα.

HR007G
GRH07

ΠΡΟΕΙΔΟΠΟΙΗΣΕΙΣ ΑΣΦΑΛΕΙΑΣ

Διαβάστε όλες τις προειδοποιήσεις ασφάλειας, τις οδηγίες, τις εικόνες και τις προδιαγραφές που συνοδεύουν το ηλεκτρικό εργαλείο πριν χρησιμοποιήσετε αυτό το σύστημα συλλογής σκόνης με το ηλεκτρικό εργαλείο.

▲ΠΡΟΣΟΧΗ:

- Το σύστημα συλλογής σκόνης προορίζεται μόνο για τρυπάνισμα σε τσιμέντο. Μη χρησιμοποιείτε το σύστημα συλλογής σκόνης για τρυπάνισμα σε μέταλλο ή ξύλο.
- Να βεβαιώνετε πάντα ότι το εργαλείο είναι σβηστό και η κασέτα μπαταρίας έχει αφαιρεθεί πριν εκτελέσετε κάποια εργασία στο εργαλείο.
- Όταν χρησιμοποιείτε το εργαλείο με το σύστημα συλλογής σκόνης, βεβαιωθείτε να συνδέσετε το φίλτρο στο σύστημα συλλογής σκόνης για να αποφύγετε την εισπνοή σκόνης.
- Πριν χρησιμοποιείτε το σύστημα συλλογής σκόνης, ελέγξτε ότι το φίλτρο δεν είναι κατεστραμμένο. Αν δεν τηρήσετε αυτή την οδηγία, μπορεί να προκληθεί εισπνοή της σκόνης.
- Μη χρησιμοποιείτε το σύστημα συλλογής σκόνης για τρυπάνισμα σε υγρό τσιμέντο και μη χρησιμοποιείτε αυτό το σύστημα σε υγρό περιβάλλον. Αν δεν τηρήσετε αυτή την οδηγία, μπορεί να προκληθεί δυσλειτουργία.
- Μη στρέψετε το ακροφύσιο προς το μέρος σας ή προς άλλους όταν απελευθερώνετε το ακροφύσιο πατώντας το κουμπί ρύθμισης οδηγού.
- Να ακολουθείτε πάντα την εθνική νομοθεσία, κανονισμούς και διατάξεις που αφορούν την εργασία με υλικά που είναι επικίνδυνα για την υγεία.
- Φοράτε αναπνευστική προστασία όταν αδειάζετε τη θήκη σκόνης.

▲ΕΙΔΟΠΟΙΗΣΗ:

- Μη χρησιμοποιείτε το σύστημα συλλογής σκόνης για πυρηνοληψία ή σμίλευμα.
- Πριν την τοποθέτηση του συστήματος συλλογής σκόνης, βεβαιωθείτε ότι δεν υπάρχει σκόνη και ξένο υλικό στα σημεία πρόσδεσης και το ίδιο το ηλεκτρικό εργαλείο. Μετά την εγκατάσταση του συστήματος συλλογής σκόνης, βεβαιωθείτε επίσης ότι αυτό έχει εγκατασταθεί με ασφάλεια.

- **Μην αγγίζετε το τμήμα φίλτρου όταν το καθαρίζετε.**
- **Μην χρησιμοποιείτε βούρτσα ή φυστήρα σκόνης για να καθαρίσετε το τμήμα φίλτρου.** Εάν χρησιμοποιήσετε βούρτσα ή πεπιεσμένο αέρα, μπορεί να προκληθεί ζημιά στο φίλτρο.
- **Μην χρησιμοποιείτε ποτέ βενζίνη, πετρελαϊκό αιθέρα, διαλυτικό, αλκοόλη ή παρόμοιες ουσίες. Μπορεί να προκληθεί αποχρωματισμός, παραμόρφωση ή ρωγμές.**

ΣΥΝΑΡΜΟΛΟΓΗΣΗ

Τοποθέτηση του συστήματος συλλογής σκόνης

1. Σύρετε το καπάκι αγωγού αέρα έξω από το περίβλημα μότερ ενώ σηκώνετε τη γλωττίδα ασφάλισης μέχρι την ξεκλειδωτή θέση.
▶ **Εικ.1:** 1. Καπάκι αγωγού αέρα 2. Γλωττίδα ασφάλισης
2. Στερεώστε το εργαλείο στο σύστημα συλλογής σκόνης σύροντας τις εγκοπές οδήγησης στην κάτω επιφάνεια του περιβλήματος γραναζιών πάνω από τις ράγες οδήγησης στην άνω επιφάνεια του συστήματος συλλογής σκόνης μέχρι να ασφαλίσει στη θέση του με ένα χαρακτηριστικό κλικ.
▶ **Εικ.2:** 1. Εγκοπές οδήγησης 2. Ράγες οδήγησης 3. Σύστημα συλλογής σκόνης

Αφαίρεση του συστήματος συλλογής σκόνης

1. Αφαιρέστε το εργαλείο από το σύστημα συλλογής σκόνης σύροντας το εργαλείο μακριά ενώ πατάτε το κουμπί απασφάλισης στο σύστημα συλλογής σκόνης.
▶ **Εικ.3:** 1. Σύστημα συλλογής σκόνης 2. Κουμπί απασφάλισης
2. Σύρετε το καπάκι αγωγού αέρα κατά μήκος των εγκοπών οδήγησης στο περίβλημα γραναζιών μέχρι να ασφαλίσει στη θέση του με ένα χαρακτηριστικό κλικ.
▶ **Εικ.4:** 1. Καπάκι αγωγού αέρα 2. Εγκοπές οδήγησης

ΕΙΔΟΠΟΙΗΣΗ: Βεβαιωθείτε να τοποθετήσετε το καπάκι αγωγού αέρα ξανά πάνω από τον αγωγό αέρα, αφού αποσυνδέσετε το σύστημα συλλογής σκόνης από το εργαλείο. Η απόδοση του εργαλείου μπορεί να επηρεαστεί εάν τεθεί σε λειτουργία χωρίς το καπάκι αγωγού αέρα να βρίσκεται στη θέση του.

ΛΕΙΤΟΥΡΓΙΑ

Ρύθμιση της θέσης ακροφυσίου του συστήματος συλλογής σκόνης

Σύρετε τον οδηγό ακροφυσίου μέσα και έξω ενώ πατάτε το κουμπί ρύθμισης οδηγού και, στη συνέχεια, αφήστε το κουμπί σε μια ακριβή θέση όπου το άκρο της μύτης ακουμπά μόλις πίσω από την μπροστινή επιφάνεια του ακροφυσίου.

- **Εικ.5:** 1. Οδηγός 2. Κουμπί ρύθμισης οδηγού
3. Άκρο μύτης 4. Μπροστινή επιφάνεια του ακροφυσίου

ΠΑΡΑΤΗΡΗΣΗ: Πριν προσαρμόσετε τη θέση του ακροφυσίου, πατήστε το κουμπί ρύθμισης οδηγού για να χαλαρώσετε το τέντωμα στον οδηγό ακροφυσίου και να το ελευθερώσετε στην πλήρως εκτεταμένη θέση.

Ρύθμιση των βαθών τρυπανίσματος

Το βάθος τρυπανίσματος μπορεί να ρυθμιστεί εάν αλλάξετε τα μήκη μεταξύ του κουμπιού ρύθμισης βάθους και του πίσω μέρους του οδηγού ακροφυσίου. Πατήστε παρατεταμένα το κουμπί ρύθμισης βάθους και σύρετέ το στην επιθυμητή θέση.

- **Εικ.6:** 1. Κουμπί ρύθμισης βάθους 2. Οδηγός ακροφυσίου 3. Βάθη τρυπανίσματος

Κτύπημα σκόνης στο φίλτρο

▲ ΠΡΟΣΟΧΗ: Μη γυρίσετε τον επιλογέα στη θήκη σκόνης ενώ η θήκη σκόνης έχει αφαιρεθεί από το σύστημα συλλογής σκόνης. Αν το κάνετε αυτό, μπορεί να προκληθεί εισπνοή της σκόνης.

▲ ΠΡΟΣΟΧΗ: Να σβήνετε πάντα το εργαλείο όταν γυρίζετε τον επιλογέα στη θήκη σκόνης. Αν γυρίσετε τον επιλογέα ενώ το εργαλείο λειτουργεί, μπορεί να έχει ως αποτέλεσμα την απώλεια ελέγχου του εργαλείου.

- **Εικ.7:** 1. Θήκη σκόνης 2. Επιλογέας

Απορρίψη της σκόνης

▲ ΠΡΟΣΟΧΗ: Να φροντίζετε να φοράτε μάσκα για τη σκόνη όταν απορρίπτετε τη σκόνη.

▲ ΠΡΟΣΟΧΗ: Να αδειάζετε τη θήκη σκόνης τακτικά πριν γεμίσει η θήκη σκόνης. Αν δεν τηρήσετε αυτή την οδηγία, μπορεί να μειωθεί η απόδοση συλλογής σκόνης και να προσκληθεί εισπνοή της σκόνης.

▲ ΠΡΟΣΟΧΗ: Η απόδοση της συλλογής σκόνης μειώνεται αν φράξει το φίλτρο στη θήκη σκόνης. Ως οδηγό, να αντικαθιστάτε το φίλτρο με ένα καινούριο μετά από περίπου 200 φορές πλήρωσής του με σκόνη. Αν δεν τηρήσετε αυτή την οδηγία, μπορεί να προκληθεί εισπνοή της σκόνης.

1. Αφαιρέστε τη θήκη σκόνης ενώ πατάτε τον μοχλό συγκράτησης της θήκης σκόνης.

- **Εικ.8:** 1. Μοχλός συγκράτησης

2. Σηκώστε τη γλωττίδα ασφάλισης ελαφρώς προς τα έξω και ανοίξτε το κάλυμμα θήκης σκόνης.

- **Εικ.9:** 1. Κάλυμμα θήκης σκόνης 2. Γλωττίδα ασφάλισης

3. Απορρίψτε τη σκόνη και μετά καθαρίστε το φίλτρο.

- **Εικ.10**

ΕΙΔΟΠΟΙΗΣΗ: Όταν καθαρίζετε το φίλτρο, κτυπήστε τη θήκη του φίλτρου απαλά με το χέρι για να αφαιρέσετε τη σκόνη. Μην κτυπάτε απευθείας το φίλτρο. Αγγίξτε το φίλτρο με μια βούρτσα ή παρόμοιο εργαλείο. Ή φυσήξτε πεπιεσμένο αέρα στο φίλτρο. Αν το κάνετε αυτό, μπορεί να προκληθεί ζημιά στο φίλτρο.

ΣΥΝΤΗΡΗΣΗ

Αντικατάσταση του φίλτρου της θήκης σκόνης

1. Αφαιρέστε τη θήκη σκόνης ενώ πατάτε τον μοχλό συγκράτησης της θήκης σκόνης.

- **Εικ.11:** 1. Μοχλός συγκράτησης

2. Σηκώστε τη γλωττίδα ασφάλισης ελαφρώς προς τα έξω και ανοίξτε το κάλυμμα θήκης σκόνης.

- **Εικ.12:** 1. Κάλυμμα θήκης σκόνης 2. Γλωττίδα ασφάλισης

3. Εισαγάγετε ένα κατσαβίδι με επίπεδη κεφαλή μεταξύ της θήκης φίλτρου και του καλύμματος θήκης σκόνης όπως απεικονίζεται στην εικόνα. Πατήστε τα πλαϊνά τοιχώματα της θήκης φίλτρου προς τα μέσα και σηκώστε και βγάλτε τη θήκη φίλτρου με τη βοήθεια ενός κατσαβιδιού με επίπεδη κεφαλή.

- **Εικ.13:** 1. Κατσαβίδι με επίπεδη κεφαλή 2. Θήκη φίλτρου 3. Κάλυμμα θήκης σκόνης

4. Σπρώξτε το φίλτρο από τη θήκη φίλτρου όπως απεικονίζεται στην εικόνα.

- **Εικ.14:** 1. Φίλτρο 2. Θήκη φίλτρου

5. Τοποθετήστε ένα καινούριο φίλτρο στη θήκη φίλτρου. Τοποθετήστε τη θήκη φίλτρου ξανά στη θήκη σκόνης ευθυγραμμίζοντας την προεξοχή οδηγού στη θήκη φίλτρου με την εγκοπή στη θήκη σκόνης.

- **Εικ.15:** 1. Προεξοχή οδηγού 2. Εγκοπή

6. Κλείστε το κάλυμμα θήκης σκόνης και μετά συναρμολογήστε ξανά τη θήκη σκόνης στο σύστημα συλλογής σκόνης.

Αντικατάσταση του καπακιού σφράγισης

1. Εισαγάγετε ένα κατασαβίδι με επίπεδη κεφαλή, με τις επίπεδες επιφάνειές του κατακόρυφα, μέσα σε μία από τις οπές απελευθέρωσης στα πλάινά της κεφαλής ακροφυσίου. Γείρετε το κατασαβίδι με επίπεδη κεφαλή υπό γωνία για να πιέσετε και να πετάξετε τον κυβικό γάντζο του καπακιού σφράγισης έξω από τη χυτή υποδοχή. Στη συνέχεια, αφαιρέστε τα λαστιχένια άκρα του καπακιού σφράγισης από τα άκρα του ανοίγματος της κεφαλής ακροφυσίου.

► **Εικ.16:** 1. Καπάκι σφράγισης 2. Κυβικός γάντζος 3. Οπή απελευθέρωσης 4. Κεφαλή ακροφυσίου

2. Τοποθετήστε έναν από τους κυβικούς γάντζους ενός ανανεωμένου καπακιού σφράγισης στη χυτή υποδοχή στην κεφαλή ακροφυσίου με την επιφάνεια με εσοχές του καπακιού σφράγισης στραμμένη προς τα μπροστά.

► **Εικ.17:** 1. Κυβικοί γάντζοι 2. Υποδοχές 3. Καπάκι σφράγισης 4. Επιφάνεια με εσοχές

3. Τοποθετήστε τον άλλο γάντζο μέσα στην υποδοχή στην αντίθετη πλευρά της κεφαλής ακροφυσίου, ενώ επανατοποθετείτε το καπάκι σφράγισης για να προσαρμοστεί καλά στην κεφαλή ακροφυσίου.

► **Εικ.18:** 1. Καπάκι σφράγισης 2. Κυβικός γάντζος 3. Υποδοχή 4. Κεφαλή ακροφυσίου 5. Άκρα

4. Ακουμπήστε απαλά τα λαστιχένια άκρα του καπακιού σφράγισης επάνω στα άκρα του ανοίγματος της κεφαλής ακροφυσίου από τα κάτω προς τα πάνω.

► **Εικ.19:** 1. Λαστιχένια άκρα 2. Καπάκι σφράγισης 3. Κεφαλή ακροφυσίου

Αποθήκευση

ΕΙΔΟΠΟΙΗΣΗ: Όταν δεν χρησιμοποιείται για ορισμένη χρονική περίοδο, ο οδηγός ακροφυσίου πρέπει να επεκταθεί σε περίπου 100 mm (3-15/16") από την πλήρως μαζεμένη θέση του. Εάν δεν το κάνετε αυτό, μπορεί να προκληθεί ζημιά στον εύκαμπτο σωλήνα αγωγού που έχει προεγκατασταθεί στον οδηγό ακροφυσίου.

► **Εικ.20:** 1. Κουμπί ρύθμισης οδηγού 2. Περίπου 100 mm (3-15/16")

GİRİŞ

Aksesuar, delme sırasında beton tozunu çekmek için aşağıdaki Makita Kombine Darbeli Matkap ile kullanılmak üzere tasarlanmıştır.

HR007G
GRH07

GÜVENLİK UYARILARI

Bu toz toplama sistemini elektrikli el aletinizle kullanmadan önce elektrikli el aletinizle birlikte verilen tüm güvenlik uyarılarını, talimatları, resimleri ve teknik özellikleri okuyun.

⚠ DİKKAT:

- Toz toplama sistemi sadece beton delme işlemi için tasarlanmıştır. Toz toplama sistemini metal veya tahta delme işlemi için kullanmayın.
- Alet üzerinde herhangi bir iş yapmadan önce aletin kapalı ve batarya kartuşunun ayrılmış olduğundan daima emin olun.
- Aleti toz toplama sistemi ile kullanırken toz solumayı engellemek için toz toplama sistemine mutlaka filtre takın.
- Toz toplama sistemini kullanmadan önce filtrenin hasarlı olmadığını kontrol edin. Aksi takdirde toz solunmasına neden olabilir.
- Toz toplama sistemini yaş beton delme işlemi için veya ıslak ortamda kullanmayın. Aksi takdirde arızaya neden olabilir.
- Kılavuz ayarlama düğmesine basarak emme ünitesini serbest bırakırken emme ünitesini kendinize veya başkalarına doğrultmayın.
- Sağlığa zararlı maddelerle çalışmayı tarif eden ulusal yasalara, düzenlemelere ve kurallara mutlaka uyun.
- Toz kutusunu boşaltırken solunum koruyucu takın.

⚠ ÖNEMLİ NOT:

- Toz toplama sistemini karotla delme veya yontma işlemi için kullanmayın.
- Toz toplama sistemini takmadan önce montaj noktalarında ve elektrikli el aletinde toz ve yabancı madde bulunmadığını kontrol edin. Toz toplama sistemini taktıktan sonra güvenli bir şekilde taktığından da emin olun.
- Temizlerken filtre kısmına dokunmayın.
- Filtre kısmını temizlemek için fırça veya havalı toz püskürtücü kullanmayın. Fırça veya basınçlı hava kullanmak filtreye zarar verebilir.
- Benzin, tiner, alkol ve benzeri maddeleri kesinlikle kullanmayın. Renk değişimi, deformasyon veya çatlaklar oluşabilir.

MONTAJ

Toz toplama sisteminin takılması

1. Kilitleme tırnağını yukarı kaldırarak hava kanalı kapağını motor yuvasından kaydırarak çıkarın.

► **Şek.1:** 1. Hava kanalı kapağı 2. Kilitleme tırnağı

2. Vida yuvasının alt yüzeyindeki kılavuz yivleri, bir tık sesi ile yerine kilitlenene dek toz toplama sisteminin üst yüzeyindeki kılavuz rayların üzerinde kaydırarak aleti toz toplama sisteminin üzerine monte edin.

► **Şek.2:** 1. Kılavuz yivler 2. Kılavuz raylar 3. Toz toplama sistemi

Toz toplama sisteminin çıkarılması

1. Toz toplama sisteminin üzerindeki kilit açma düğmesine basarken aleti dışarı kaydırarak aleti toz toplama sisteminden ayırın.

► **Şek.3:** 1. Toz toplama sistemi 2. Kilit açma düğmesi

2. Hava kanalı kapağını, bir tık sesi ile yerine kilitlenene dek vida yuvası üzerindeki kılavuz yivler boyunca geri kaydırın.

► **Şek.4:** 1. Hava kanalı kapağı 2. Kılavuz yivler

ÖNEMLİ NOT: Toz toplama sistemini aletten ayırdıktan sonra hava kanalı kapağını hava kanalının üzerine mutlaka geri yerleştirin. Alet, hava kanalı kapağı yerinde değilken çalıştırılırsa performansı etkilenebilir.

KULLANIM

Toz toplama sisteminin emme ünitesi konumunun ayarlanması

Kılavuz ayarlama düğmesine basarken emme ünitesi kılavuzunu içeri ve dışarı kaydırın ve ardından matkap ucunun ucu emme ünitesinin ön yüzeyinin hemen arkasına oturduğu konumda düğmeyi bırakın.

► **Şek.5:** 1. Kılavuz 2. Kılavuz ayarlama düğmesi 3. Matkap ucunun ucu 4. Emme ünitesinin ön yüzeyi

NOT: Emme ünitesi konumunu ayarlamadan önce emme ünitesi kılavuzu üzerindeki gerginliği salmak için kılavuz ayarlama düğmesine basın ve tamamen uzatılmış bir konumda serbest bırakın.

Delme derinliklerinin ayarlanması

Delme derinliği, derinlik ayarlama düğmesi ile emme ünitesi kılavuzunun arka ucu arasındaki uzunluklar değiştirilerek ayarlanabilir. Derinlik ayarlama düğmesine basıp basılı tutun ve istediğiniz konuma kaydırın.

► **Şek.6:** 1. Derinlik ayarlama düğmesi 2. Emme ünitesi kılavuzu 3. Delme derinlikleri

Filtre üzerindeki tozun vurarak çıkarılması

⚠ DİKKAT: Toz kutusu toz toplama sistemin-den çıkarılmışken toz kutusu üzerindeki kadranı çevirmeyin. Böyle yapılması toz solunmasına neden olabilir.

⚠ DİKKAT: Toz kutusu üzerindeki kadranı çevirirken aleti daima kapatın. Alet çalışırken kadranın çevrilmesi aletin kontrolünün kaybedilmesine neden olabilir.

► **Şek.7:** 1. Toz kutusu 2. Kadran

Tozun atılması

⚠ DİKKAT: Tozu atarken mutlaka toz maskesi takın.

⚠ DİKKAT: Toz kutusunu düzenli olarak, toz kutusu dolmadan önce boşaltın. Aksi davranış toz toplama performansını düşürebilir ve tozun solunmasına neden olabilir.

⚠ DİKKAT: Toz toplama performansı, toz kutusundaki filtre tıkanırca düşer. Bir rehber olarak yaklaşık 200 toz toplama işleminin ardından filtreyi yenisi ile değiştirin. Aksi takdirde toz solunmasına neden olabilir.

1. Toz kutusunun kilitleme kolunu aşağı bastırarak toz kutusunu çıkarın.

► **Şek.8:** 1. Kilitleme kolu

2. Kilitleme tırnağını hafif dışarı doğru kaldırın ve toz kutusu kapağını açın.

► **Şek.9:** 1. Toz kutusu kapağı 2. Kilitleme tırnağı

3. Tozu boşaltın ve daha sonra filtreyi temizleyin.

► **Şek.10**

ÖNEMLİ NOT: Filtreyi temizlerken filtre mahfazasına elinizle hafifçe vurarak tozu giderin. Doğrudan filtreye vurmayın; filtreye fırça veya benzeri bir cisimle dokunmayın ya da filtrenin üzerine basınçlı hava üfleme. Aksi takdirde filtre hasar görebilir.

BAKIM

Toz kutusunun filtresinin değiştirilmesi

1. Toz kutusunun kilitleme kolunu aşağı bastırarak toz kutusunu çıkarın.

► **Şek.11:** 1. Kilitleme kolu

2. Kilitleme tırnağını hafif dışarı doğru kaldırın ve toz kutusu kapağını açın.

► **Şek.12:** 1. Toz kutusu kapağı 2. Kilitleme tırnağı

3. Şekilde gösterildiği gibi filtre mahfazası ile toz kutusu kapağının arasına bir düz tornavida sokun. Filtre mahfazasının yan cidarlarını içeri doğru bastırın ve düz tornavida kullanılarak filtre mahfazasını yukarı kaldırıp çıkarın.

► **Şek.13:** 1. Düz tornavida 2. Filtre mahfazası 3. Toz kutusu kapağı

4. Filtreyi şekilde gösterildiği gibi filtre mahfazasından iterek çıkarın.

► **Şek.14:** 1. Filtre 2. Filtre mahfazası

5. Filtre mahfazasına yeni bir filtre yerleştirin. Filtre mahfazası üzerindeki kılavuz çukuntıyı toz kutusundaki yiv ile hizalayarak filtre mahfazasını toz kutusunun üzerine geri yerleştirin.

► **Şek.15:** 1. Kılavuz çukuntı 2. Yiv

6. Toz kutusu kapağını kapatın ve daha sonra toz kutusunu toz toplama sistemine takın.

Sızdırmazlık başlığının değiştirilmesi

1. Yassı yüzeyleri dik olacak şekilde bir düz tornavidayı emme ünitesi kafasının yanlarında bulunan serbest bırakma deliklerinden birine sokun. Düz tornavidayı bir açıyla çevirerek sızdırmazlık başlığının küp kancasını sıkıp kalıplanmış yuvadan çıkarın. Ardından sızdırmazlık başlığının kauçuk kenarlarını emme ünitesi kafası açıklığının çerçevesinden soyup çıkarın.

► **Şek.16:** 1. Sızdırmazlık başlığı 2. Küp kanca 3. Bırakma deliği 4. Emme ünitesi kafası

2. Yenilenen sızdırmazlık başlığının küp kancalarından birini, sızdırmazlık başlığının girintili yüzeyi ileri bakaçak şekilde emme ünitesi kafasındaki kalıplanmış yuvaya yerleştirin.

► **Şek.17:** 1. Küp kancalar 2. Yuvalar 3. Sızdırmazlık başlığı 4. Girintili yüzey

3. Emme ünitesi kafasına hassas bir şekilde oturmak için sızdırmazlık başlığını yeniden konumlandırırken diğer kancayı emme ünitesi kafasının diğer tarafındaki yuvaya yerleştirin.

► **Şek.18:** 1. Sızdırmazlık başlığı 2. Küp kanca 3. Yuva 4. Emme ünitesi kafası 5. Çerçeve

4. Sızdırmazlık başlığının kauçuk kenarlarını emme ünitesi kafası açıklığının çerçevesine aşağıdan yukarı doğru hafifçe döşeyin.

► **Şek.19:** 1. Kauçuk kenarlar 2. Sızdırmazlık başlığı 3. Emme ünitesi kafası

Saklama

ÖNEMLİ NOT: Belirli bir süre kullanılmadığında emme ünitesi kılavuzunun tamamen kısaltılmış konumdan yaklaşık 100 mm (3-15/16") uzatılması gerekir. Aksi takdirde emme ünitesi kılavuzuna önceden takılan kanal hortumu zarar görebilir.

► **Şek.20:** 1. Kılavuz ayarlama düğmesi 2. Yaklaşık 100 mm (3-15/16")

INTRODUKTION

Tillbehöret är designat för att användas med följande kombinationshammare från Makita för att extrahera betongdamm under borring.

HR007G
GRH07

SÄKERHETSVARNINGAR

Läs alla säkerhetsvarningar, instruktioner, illustrationer och specifikationer som medföljer elverktyget innan detta dammuppsamlingssystem används ihop med elverktyget.

⚠ FÖRSIKTIGT:

- Dammuppsamlingssystemet är endast avsett för borring i betong. Använd inte dammuppsamlingssystemet vid borring i metall eller trä.
- Se alltid till att maskinen är avstängd och batterikassetten borttagen innan du underhåller maskinen.
- När du använder maskinen med dammuppsamlingssystemet måste du se till att montera filtret till dammuppsamlingssystemet för att förhindra att du andas in damm.
- Innan du använder dammuppsamlingssystemet måste du kontrollera att filtret inte är skadat. I annat fall kan du andas in damm.
- Använd inte dammuppsamlingssystemet vid borring i våt betong eller använd det i fuktiga miljöer. Detta kan leda till felfunktion.
- Rikta inte munstycket mot dig själv eller andra när du lossar munstycket genom att trycka på guideinställningsknappen.
- Följ alltid nationella lagar, regelverk och förordningar för arbete med hälsofarliga material.
- Använd andningsskydd när du tömmer dammhöljet.

⚠ OBSERVERA:

- Använd inte dammuppsamlingssystemet vid borring med krona eller vid mejsling.
- Se till innan dammuppsamlingssystemet installeras att fästpunkterna och själva elverktyget är fria från damm och främmande material. Efter att dammuppsamlingssystemet installerats ska du också försäkra dig om att det är säkert monterat.
- Rör inte vid filterdelen när du rengör det.
- Använd inte en borste eller luftblåsare för att rengöra filterdelen. Om en borste eller tryckluft används kan filtret skadas.
- Använd inte bensen, förtunningsmedel, alkohol eller liknande. Missfärgning, deformation eller sprickor kan uppstå.

MONTERING

Montera dammuppsamlingssystemet

1. Skjut ut luftkanalslocket ur motorhuset samtidigt som du lyfter upp låsfliken till oläst läge.

► Fig.1: 1. Luftkanalslock 2. Låsflik

2. Montera verktyget på dammuppsamlingssystemet genom att placera styrskärorna i botten av växelhuset över styrskenor ovanpå dammuppsamlingssystemet tills det hela låses fast med ett klick.

► Fig.2: 1. Styrskår 2. Styrskenor
3. Dammuppsamlingssystem

Ta bort dammuppsamlingssystemet

1. Montera av verktyget från dammuppsamlingssystemet genom att skjuta av verktyget samtidigt som du trycker på säkerhetsknappen på dammuppsamlingssystemet.

► Fig.3: 1. Dammuppsamlingssystem
2. Säkerhetsknapp

2. Skjut luftkanalslocket tillbaka längs styrskärorna på växelhuset tills det låses på plats med ett klick.

► Fig.4: 1. Luftkanalslock 2. Styrskår

OBSERVERA: Se till att sätta tillbaka luftkanalslocket över luftkanalen efter att dammuppsamlingssystemet lossats från verktyget. Verktygets prestanda kan påverkas om det används utan att luftkanalslocket är på plats.

ANVÄNDNING

Inställning av munstyckets läge på dammuppsamlarsystemet

Skjut in och ut munstycksguiden samtidigt som du trycker på guideinställningsknappen, och släpp sedan knappen i den exakta position där spetsen på borret sitter precis bakom munstyckets frontyta.

► Fig.5: 1. Guide 2. Guideinställningsknapp 3. Borrets spets 4. Munstyckets frontyta

OBS: Innan munstyckets läge justeras ska du trycka på guideinställningsknappen för att lossa spänningen på munstycksguiden och frigöra den i ett helt utsträckt läge.

Inställning av borr djup

Borrdjupet kan justeras genom att man ändrar längderna mellan djupinställningsknappen och munstycksguidens bakände. Tryck och håll in djupinställningsknappen och skjut den till det läge du önskar.

► Fig.6: 1. Djupinställningsknapp 2. Munstycksguide 3. Borrdjup

Banka av damm från filtret

⚠ FÖRSIKTIGT: Vrid inte vredet på dammbehållaren medan dammbehållaren är borttagen från dammuppsamlingssystemet. Om du gör så kan du andas in damm.

⚠ FÖRSIKTIGT: Stäng alltid av verktyget när du vrider på dammbehållarens ratt. Om man vrider på ratten när verktyget körs kan resultera i förlust av kontroll över verktyget.

► Fig.7: 1. Dammhölje 2. Ratt

Borttagning av damm

⚠ FÖRSIKTIGT: Se till att använda andningsmask när du slänger damm.

⚠ FÖRSIKTIGT: Töm dammbehållaren regelbundet innan den blir full. Om du inte gör det blir dammuppsamlarens prestanda sämre och leder till inhalation av damm.

⚠ FÖRSIKTIGT: Dammuppsamlarens prestanda blir sämre om filtret i dammbehållaren är igensatt. Byt som regel filter efter ungefär 200 dammuppsamlingscykler. I annat fall kan du andas in damm.

1. Ta bort dammbehållaren samtidigt som du trycker ner spärreglaget på dammbehållaren.

► Fig.8: 1. Spärreglage

2. Lyft låsfliken lätt utåt och öppna dammhöljeskyddet.

► Fig.9: 1. Dammhöljeskydd 2. Låsflik

3. Släng dammet och gör rent filtret.

► Fig.10

OBSERVERA: Knacka lätt på filterhuset med handen för att avlägsna damm när filtret görs rent. Knacka inte direkt på filtret, vidrör det inte med en borste eller liknande, eller blås på det med tryckluft. Att göra detta kan skada filtret.

UNDERHÅLL

Byta filter i dammbehållaren

1. Ta bort dammbehållaren samtidigt som du trycker ner spärreglaget på dammbehållaren.

► Fig.11: 1. Spärreglage

2. Lyft låsfliken lätt utåt och öppna dammhöljeskyddet.

► Fig.12: 1. Dammhöljeskydd 2. Låsflik

3. Sätt in en skruvmejsel med platt huvud mellan filterhöljet och dammhöljeskyddet enligt bilden. Tryck filterhöljets sidoväggar inåt och lyft upp filterhöljet med skruvmejseln med platt huvud.

► Fig.13: 1. Skruvmejsel med platt huvud
2. Filterhölje 3. Dammhöljeskydd

4. Tryck ut filtret ur filterhöljet enligt bilden.

► Fig.14: 1. Filter 2. Filterhölje

5. Sätt ett nytt filter i filterhöljet. Sätt tillbaka filterhöljet på dammhöljet med guideutsprånget på filterhöljet inpassat i skåran i dammhöljet.

► Fig.15: 1. Guideutsprång 2. Spår

6. Stäng dammhöljeskyddet och montera sedan tillbaka dammhöljet på dammuppsamlingssystemet.

Byta ut tätningslocket

1. För in en skruvmejsel med platt huvud, med den platta ytan vertikal, i ett av lossningshål som sitter på sidorna av munstyckshuvudet. Luta den platta skruvmejseln i en sådan vinkel så att det går att klämma och trycka ut tätningslockets kubkrok ur den gjutna hylsan. Skala sedan av tätningslockets gummikanter från munstycksöppningens kanter.

► Fig.16: 1. Tätningslock 2. Kubkrok 3. Lossningshål 4. Munstyckshuvud

2. Sätt in en av kubkrokarna på det nya tätningslocket i den gjutna hylsan på munstyckshuvudet, med den försänkta ytan på tätningslocket riktad framåt.

► Fig.17: 1. Kubkrokar 2. Hylsor 3. Tätningslock 4. Försänkt yta

3. Placera den andra kroken i hylsan på munstyckshuvudets motsatta sida, samtidigt som du placerar om tätningslocket så det passar fint in på munstyckshuvudet.

► Fig.18: 1. Tätningslock 2. Kubkrok 3. Hylsa 4. Munstyckshuvud 5. Kanter

4. Lägg försiktigt ner tätningslockets gummikanter över munstycksöppningens kanter nerifrån och upp.

► Fig.19: 1. Gummikanter 2. Tätningslock 3. Munstyckshuvud

Förvaring

OBSERVERA: När munstycksguiden inte används under en längre tid behöver den förlängas till ca 100 mm (3-15/16") från sitt helt förkortade läge. Att inte göra detta kan medföra skada på slangen som är förinstallerad i munstycksguiden.

► Fig.20: 1. Guideinställningsknapp 2. Ca 100 mm (3-15/16")

INNLEDNING

Tilbehøret er beregnet på bruk sammen med følgende kombinasjonsborhammer fra Makita for trekke ut betongstøv under boring.

HR007G
GRH07

SIKKERHETSADVARSEL

Les alle sikkerhetsadvarsler, instruksjoner, illustrasjoner og spesifikasjoner som følger med elektroverktøyet før du bruker dette støvoppsamlingssystemet sammen med elektroverktøyet.

⚠ FORSIKTIG:

- Støvsamlersystemet er kun beregnet på boring i betong. Ikke bruk støvsamlersystemet når du borer i metall eller tre.
- Forviss deg alltid om at maskinen er slått av og batteriet tatt ut før du utfører noe arbeid på maskinen.
- Når du bruker verktøyet med støvsamlersystemet, må du passe på å feste filteret på støvsamlersystemet for å forebygge innånding av støv.
- Før du bruker støvsamlersystemet, må du kontrollere at filteret ikke er skadet. Hvis ikke, kan det føre til innånding av støv.
- Ikke bruk støvsamlersystemet når du skal bore i våt betong, og det skal heller ikke brukes i våte miljøer. Det kan føre til at støvsamlersystemet slutter å fungere som det skal.
- Ikke rett munnstykket mot deg selv eller andre når du frigjør munnstykket ved å trykke på føringsjusteringsknappen.
- Følg alltid nasjonale lover, forskrifter og bestemmelser som gjelder arbeid med helsefarlige materialer.
- Bruk alltid åndedrettsvern når du tømmer støvboksen.

⚠ OBS:

- Ikke bruk støvsamlersystemet til kjerneboring eller meisling.
- Før du monterer støvoppsamlingsystemet, må du sørge for at festepunktene og selve elektroverktøyet er frie for støv og fremmedlegemer. Etter at støvoppsamlingsystemet er montert, må du også forsikre deg om at det sitter godt fast.
- Ikke ta på filterdelen når du rengjør den.
- Ikke bruk en børste eller luftstøvfjerner til å rengjøre filterdelen. Bruk av børste eller trykkluft kan skade filteret.
- Aldri bruk gasolin, bensin, tynner alkohol eller lignende. Det kan føre til misfarging, deformering eller sprekkdannelse.

MONTERING

Montere støvoppsamlingsystemet

1. Skyv luftkanaldekselet ut av motorhuset samtidig som du løfter låsetappen opp til ulåst stilling.

► Fig.1: 1. Luftkanaldeksel 2. Låsetapp

2. Monter verktøyet på støvoppsamlingsystemet ved å skyve føringssporene på undersiden av girhuset over føringskinnene på overflaten av støvoppsamlingsystemet til det låses på plass med et klikk.

► Fig.2: 1. Føringsspor 2. Føringskinner
3. Støvoppsamlingsystem

Ta av støvoppsamlingsystemet

1. Ta verktøyet av støvoppsamlingsystemet ved å skyve verktøyet av samtidig som du trykker på AV-sperreknappen på støvoppsamlingsystemet.

► Fig.3: 1. Støvoppsamlingsystem
2. AV-sperreknapp

2. Skyv luftkanaldekselet tilbake langs føringssporene på girhuset til det låses på plass med et klikk.

► Fig.4: 1. Luftkanaldeksel 2. Føringsspor

OBS: Sørg for å plassere luftkanaldekselet tilbake over luftkanalen etter at du ta koblet støvoppsamlingsystemet fra verktøyet. Verktøyets ytelse kan påvirkes hvis det brukes uten at luftkanaldekselet er på plass.

BRUK

Justering av dyseposisjonen til støvoppsamlingsystemet

Skyv føringen inn og ut mens du trykker på føringsjusteringsknappen, og slipp deretter knappen i en nøyaktig stilling der spissen på bitset sitter rett bak den fremre overflaten på munnstykket.

► Fig.5: 1. Føring 2. Føringsjusteringsknapp 3. Spiss på boret 4. Fremre overflate på munnstykket

MERK: Før du justerer munnstykkets stilling, trykker du på føringsjusteringsknappen for å lette spenningen på føringen og frigjøre den til fullt forlenget stilling.

Justere boreddybder

Boreddybder kan justeres ved å endre lengdene mellom dybdejusteringsknappen og den bakre enden av føringen. Trykk på og hold innen dybdejusteringsknappen, og skyv den til ønsket stilling.

► Fig.6: 1. Dybdejusteringsknapp 2. Føring
3. Boreddybde

Banke ut støv av filteret

⚠FORSIKTIG: Ikke dreii hjulet på støvboksen mens den tas av støvsamlingssystemet. Hvis dette gjøres, kan det føre til innånding av støv.

⚠FORSIKTIG: Når innstillingshjulet på støvboksen dreies må verktøyet være skrudd av. Hvis du dreier hjulet mens verktøyet er i gang, kan du miste kontrollen over verktøyet.

► Fig.7: 1. Støvboks 2. Innstillingshjul

Avhending av støv

⚠FORSIKTIG: Bruk en støvmaske når du avhender støv.

⚠FORSIKTIG: Tøm støvbeholderen jevnlig før den blir helt full. Hvis ikke, kan støvsamlerens ytelse svekkes og føre til innånding av støv.

⚠FORSIKTIG: Støvsamlerens ytelse stopper opp hvis filteret i støvbeholderen blir tilstoppet. Gjør det til en vane å erstatte filteret med et nytt etter ca. 200 driftstimer. Hvis ikke, kan det føre til innånding av støv.

1. Ta ut støvboksen mens du trykker ned låsehendelen på støvboksen.

► Fig.8: 1. Låsehendel

2. Løft låsetappen litt utover, og åpne dekselet på støvboksen.

► Fig.9: 1. Deksel på støvboks 2. Låsetapp

3. Avhend støvet, og rengjør filteret.

► Fig.10

OBS: Når du skal rengjøre filteret, dunker du filterhuset forsiktig med hånden for å fjerne støv. Ikke slå direkte på filteret. Berør filteret med en kost eller lignende, eller blås trykkluft på filteret. Hvis ikke, kan filteret bli skadet.

VEDLIKEHOLD

Sette filteret tilbake i støvbeholderen

1. Ta ut støvboksen mens du trykker ned låsehendelen på støvboksen.

► Fig.11: 1. Låsehendel

2. Løft låsetappen litt utover, og åpne dekselet på støvboksen.

► Fig.12: 1. Deksel på støvboks 2. Låsetapp

3. Sett et flatt skrujern inn mellom filterhuset og dekselet på støvboksen som vist i figuren. Trykk sideveggene på filterhuset innover, og løft filterhuset opp og av med et flatt skrujern.

► Fig.13: 1. Flatt skrujern 2. Filterhus 3. Deksel på støvboks

4. Skyv filteret ut av filterhuset som vist i figuren.

► Fig.14: 1. Filter 2. Filterhus

5. Sett et nytt filter inn i filterhuset. Sett filterhuset tilbake på støvboksen, samtidig som du innretter føring-fremspringet på filterhuset med sporet i støvboksen.

► Fig.15: 1. Føringsfremspring 2. Spor

6. Lukk på dekselet på støvboksen, og fest støvboksen til støvoppsamlingssystemet igjen.

Skifte ut det tettende lokket

1. Sett et flatt skrujern – med de flate overflatene vertikalt – inn i ett av frigjøringshullene på sidene av hodet på munnstykket. Sett det flate skrujernet på skrått for å klemme og vippe firkantkroken ut av det tettende lokket på den støpte holderen. Deretter trekker du gummikantene på det tettende lokket bort fra kantene på åpningen i hodet på munnstykket.

► Fig.16: 1. Tettende lokk 2. Firkantkrok
3. Frigjøringshull 4. Hode på munnstykke

2. Sett én av firkantkrokene i et fornyet tettende lokk inn i den støpte holderen i hodet på munnstykket med en utspart overflate på det tettende lokket vendt fremover.

► Fig.17: 1. Firkantkroker 2. Holdere 3. Tettende lokk
4. Utspart overflate

3. Plasser den andre kroken i holderen på motsatt siden av hodet på munnstykket, samtidig som du setter det tettende lokket tilbake på plass på hodet på munnstykket.

► Fig.18: 1. Tettende lokk 2. Firkantkrok 3. Holder
4. Hode på munnstykke 5. Kanter

4. Legg gummikantene på det tettende lokket forsiktig ned over kantene på åpningen i hodet på munnstykket fra nederst til øverst.

► Fig.19: 1. Gummikanter 2. Tettende lokk 3. Hode på munnstykke

Oppbevaring

OBS: Når det ikke er i bruk på en god stund, må føringen forlenges til ca. 100 mm (3-15/16") fra den fullt forkortede stillingen. Hvis ikke, kan kanalslangen som for forhåndsmontert i føringen bli skadet.

► Fig.20: 1. Føringsjusteringsknapp 2. Ca. 100 mm (3-15/16")

JOHDANTO

Tämä lisävaruste on tarkoitettu käytettäväksi seuraavien Makitan yhdistelmäporavarasroiden kanssa poraamisen aikana syntyvän betonipölyn talteenottoon.

HR007G
GRH07

TURVAVAROITUKSET

Lue kaikki sähkötyökalusi mukana toimitetut turvavaroitukset, ohjeet, kuvat ja tekniset tiedot ennen tämän pölynkeräysjärjestelmän käyttämistä sähkötyökalun kanssa.

⚠️HUOMIO:

- Pölynkeräysjärjestelmä on tarkoitettu vain betonin poraamiseen. Älä käytä pölynkeräysjärjestelmää metallin tai puun poraamiseen.
- Varmista aina ennen mitään työkalulle tehtäviä toimenpiteitä, että se on sammutettu ja akku irrotettu.
- Käytettäessä työkalua pölynkeräysjärjestelmän kanssa, varmista, että suodatin on kiinnitetty pölynkeräysjärjestelmän pölyjen hengittämisen välttämiseksi.
- Tarkasta, että suodatin ei ole vaurioitunut ennen pölynkeräysjärjestelmän käyttöä. Muussa tapauksessa voi seurauksena olla pölylle altistuminen hengityksen kautta.
- Älä käytä pölynkeräysjärjestelmää märän betonin poraamiseen tai käytä tätä järjestelmää märissä olosuhteissa. Muussa tapauksessa voi seurauksena olla käyttöhäiriöitä.
- Älä suuntaa suutinta itseäsi tai muita kohti, kun vapautat suuttimen ohjaimen säätöpainiketta painamalla.
- Noudata aina terveydelle vaarallisten materiaalien kanssa työskenneltäessä niihin liittyviä kansallisia lakeja, säädöksiä ja määräyksiä.
- Käytä hengityssuojainta, kun tyhjennät pölylokeroa.

⚠️AILMOITUS:

- Älä käytä pölynkeräysjärjestelmää avartamiseen tai taltaamiseen.
- Varmista ennen pölynkeräysjärjestelmän asentamista, että kytkentäkohdat ja varsinainen sähkötyökalu ovat pölyttömiä ja ettei niissä ole mitään vierasainesta. Kun olet asentanut pölynkeräysjärjestelmän, varmista aina, että se on kunnolla kiinni.
- Älä kosketa suodatinosiota sitä puhdistettaessa.
- Älä käytä harjaa tai paineilmasuihkua suodatinosion puhdistamiseen. Harjan tai paineilman käyttö saattaa vahingoittaa suodatinta.

- Älä koskaan käytä bensiiniä, ohenteita, alkoholia tai tms. aineita. Muutoin pinta voi halkeilla tai sen värit ja muoto voivat muuttua. Muutoin laitteeseen voi tulla värjäytyimiä, muodon vääristymiä tai halkeamia.

KOKOONPANO

Pölynkeräysjärjestelmän kiinnitys

1. Liu'uta ilmakanavan suojus ulos moottorin kotelosta nostamalla samalla lukitsinliuska avattuun asentoon.
► **Kuva1:** 1. Ilmakanavan suojus 2. Lukitsinliuska
2. Kiinnitä työkalu pölynkeräysjärjestelmään liu'uttamalla korerungon alapinnassa olevat ohjainurat pölynkeräysjärjestelmän yläpinnassa oleviin ohjauskiskoihin niin, että järjestelmä lukittuu paikalleen napsahtaen.
► **Kuva2:** 1. Ohjainurat 2. Ohjauskiskot
3. Pölynkeräysjärjestelmä

Pölynkeräysjärjestelmän irrotus

1. Irrota työkalu pölynkeräysjärjestelmästä liu'uttamalla työkalua pois päin samalla, kun pidät pölynkeräysjärjestelmän lukituksen vapautuspainiketta painettuna.
► **Kuva3:** 1. Pölynkeräysjärjestelmä 2. Lukituksen vapautuspainike
2. Liu'uta ilmakanavan suojus takaisin paikalleen korerungon ohjainuria myöten niin, että se lukittuu paikalleen napsahtaen.
► **Kuva4:** 1. Ilmakanavan suojus 2. Ohjainurat

HUOMAUTUS: Varmista, että asetat ilmakanavan suojuksen takaisin paikalleen, kun pölynkeräysjärjestelmä on irrotettu työkalusta. Työkalun käyttäminen ilman ilmakanavan suojusta voi vaikuttaa työkalun suorituskykyyn.

TYÖSKENTELY

Pölynkeräysjärjestelmän suutinasennon säätäminen

Liu'uta suuttimen ohjainta sisään- ja ulospäin pitämällä ohjaimen säätöpainiketta painettuna ja vapauta säätöpainike asennossa, jossa terän kärki on juuri suuttimen etupinnan takana.

- **Kuva5:** 1. Ohjain 2. Ohjaimen säätöpainike 3. Terän kärki 4. Suuttimen etupinta

HUOMAA: Vapauta suuttimen ohjaimen paine ja aseta se pidennettyyn ääriasentoonsa ennen suuttimen asennon säätämistä painamalla ohjaimen säätöpainiketta.

Poraussyvyyden säätö

Poraussyvyyttä voi säätää muuttamalla poraussyvyyden säätöpainikkeen ja suuttimen ohjaimen takapään välistä etäisyyttä. Pidä poraussyvyyden säätöpainiketta painettuna ja liu'uta se haluamaasi asentoon.

- **Kuva6:** 1. Poraussyvyyden säätöpainike
2. Suuttimen ohjain 3. Poraussyvytydet

Pölyn tamppaaminen suodattimesta

▲HUOMIO: Älä käännä pölylokeron säädintä, kun pölylokeron on irrotettu pölynkeruujärjestelmästä. Muutoin seurauksena voi olla pölylle altistuminen hengityksen kautta.

▲HUOMIO: Sammuta laite aina, kun käännät pölylokeron säädintä. Jos säädintä käännetään laitteen ollessa käynnissä, laite voi karata hallinnasta.

- **Kuva7:** 1. Pölykotelo 2. Säädin

Pölyn hävittäminen

▲HUOMIO: Käytä pölysuojainta pölyjen hävittämisessä.

▲HUOMIO: Tyhjennä pölysäiliö säännöllisesti ennen sen täyttymistä. Muussa tapauksessa pölynkeräysteho voi heikentyä ja aiheuttaa pölyn sisäänhengittämisen.

▲HUOMIO: Pölynkeräysteho laskee, jos pölysäiliön suodatin on tukossa. Vaihda suodatin uuteen viitteellisesti noin 200 pölysäiliön tyhjennyksen jälkeen. Muussa tapauksessa voi seurauksena olla pölylle altistuminen hengityksen kautta.

1. Irrota pölykotelo painamalla samanaikaisesti pölykotelon lukitusvipua.
► **Kuva8:** 1. Lukitusvipu
2. Nosta lukitsinliuskaa hieman ulos ja avaa pölykotelon kansi.
► **Kuva9:** 1. Pölykotelon kansi 2. Lukitsinliuska
3. Hävitä pöly ja puhdistaa suodatin tämän jälkeen.
► **Kuva10**

HUOMAUTUS: Kun puhdistat suodatinta, irrota pöly taputtamalla suodatinkotelo varovasti käsin. Älä taputa suodatinta suoraan, kosketa sitä harjalla tai vastaavalla tai puhalla siihen paineilmaa. Se voi vahingoittaa suodatinta.

KUNNOSSAPITO

Pölysäiliön suodattimen vaihto

1. Irrota pölykotelo painamalla samanaikaisesti pölykotelon lukitusvipua.
► **Kuva11:** 1. Lukitusvipu
2. Nosta lukitsinliuskaa hieman ulos ja avaa pölykotelon kansi.
► **Kuva12:** 1. Pölykotelon kansi 2. Lukitsinliuska

3. Aseta tasapäinen ruuvitalta suodatinkotelon ja pölykotelon kannen väliin kuvan mukaisesti. Paina suodatinkotelon sivuseiniä sisäänpäin ja nosta suodatinkotelo ylöspäin tasapäisellä ruuvitaltalla niin, että se irtaota.

- **Kuva13:** 1. Tasapäinen ruuvitalta 2. Suodatinkotelo 3. Pölykotelon kansi

4. Työnnä suodatin ulos suodatinkotelosta kuvan mukaisesti.

- **Kuva14:** 1. Suodatin 2. Suodatinkotelo

5. Vaihda uusi suodatin suodatinkoteloon. Aseta suodatinkotelo takaisin pölykoteloon kohdistamalla suodatinkotelon ohjainulkonema pölykotelon uran kanssa.

- **Kuva15:** 1. Ohjainulkonema 2. Ura

6. Sulje pölykotelon kansi ja kokoa pölykotelo sitten pölynkeräysjärjestelmään.

Tiivistekorkin vaihto

1. Aseta tasapäinen ruuvitalta taltan kapea ylöspäin yhteen suutinpään sivulla olevista vapautusaukoista. Kallista tasapäistä ruuvitaltaa kulmassa niin, että se painaa tiivistekorkin kuutiosalpa ja napsauttaa sen irti vastakkeestaan. Kuori sitten tiivistekorkin kumireunat irti suutinpään aukon reunoilta.

- **Kuva16:** 1. Tiivistekorkki 2. Kuutiosalpa 3. Vapautusaukko 4. Suutinpää

2. Aseta yksi uuden tiivistekorkin kuutiosalvoista suutinpäässä olevaan valettuun vastakkeeseen niin, että tiivistekorkin syvennetty puoli tulee ulospäin.

- **Kuva17:** 1. Kuutiosalvat 2. Vastakkeet 3. Tiivistekorkki 4. Syvennetty puoli

3. Aseta toinen salpa suutinpään vastakkaisella puolella olevaan vastakkeeseen samalla, kun sijoitat tiivistekorkin suutinpäähän.

- **Kuva18:** 1. Tiivistekorkki 2. Kuutiosalpa 3. Vastake 4. Suutinpää 5. Reunat

4. Aseta tiivistekorkin kumireunat varovasti suutinpään aukon reunoille alhaalta ylöspäin.

- **Kuva19:** 1. Kumireunat 2. Tiivistekorkki 3. Suutinpää

Varastoiminen

HUOMAUTUS: Kun suuttimen ohjainta ei aiota käyttää pitkään aikaan, sen pituus on säädettävä noin 100 mm (3-15/16") lyhintä asentoon pidemmälle. Mikäli näin ei tehdä, suuttimen ohjaimen valmiiksi asennettu letku voi vaurioitua.

- **Kuva20:** 1. Ohjaimen säätöpainike 2. Noin 100 mm (3-15/16")

IEVADS

Piederums ir paredzēts lietošanai kopā ar Makita kombinēto veseri, lai urbšanas laikā savāktu betona putekļus.

HR007G
GRH07

DROŠĪBAS BRĪDINĀJUMI

Pirms putekļu savākšanas sistēmas lietošanas, izlasiet visus drošības brīdinājumus, instrukcijas, ilustrācijas un tehniskos datus, kas iekļauti elektriskā darbarīka komplektā.

⚠️ UZMANĪBU!

- Putekļu savākšanas sistēma ir paredzēta tikai urbšanai betonā. Nelietojiet putekļu savākšanas sistēmu, urbjot metālā vai kokmateriālā.
- Pirms darbarīka regulēšanas vai apkopes vienmēr pārliecinieties, ka darbarīks ir izslēgts un akumulatora kasetne ir izņemta.
- Lietojot darbarīku ar putekļu savākšanas sistēmu, putekļu savākšanas sistēmai obligāti pievienojiet filtru, lai novērstu putekļu ieelpošanu.
- Pirms putekļu savākšanas sistēmas lietošanas, pārbaudiet, vai filtrs nav bojāts. Neievērojot šo noteikumu, var ieelpot putekļus.
- Nelietojiet putekļu savākšanas sistēmu, urbjot mitrā betonā, un nelietojiet šo sistēmu mitrā vidē. Neievērojot šo noteikumu, var gūt ievainojumus.
- Nevērsiet uzgali pret sevi vai citām personām, kad nospiežat vadotnes regulēšanas pogu, lai atvienotu uzgali.
- Vienmēr ievērojiet valsts likumus, normatīvus un procedūras, kuras regulē darbu ar veselībai bīstamiem materiāliem.
- Iztukšojot putekļu savākšanas tvertni, uzlieciet respiratoru.

⚠️ IEVĒRĪBAI.

- Nelietojiet putekļu savākšanas sistēmu, urbjot ar kroņurbi vai kaļot.
- Pirms putekļu savākšanas sistēmas uzstādīšanas, pārbaudiet vai savienojuma punktus un pašā elektriskajā darbarīkā nav putekļu un svešķermeņu. Pēc putekļu savākšanas sistēmas uzstādīšanas, pārbaudiet vai tā ir pareizi nostiprināta.
- Tīrīšanas laikā nepieskarieties filtra elementam.
- Filtra elementa tīrīšanai neizmantojiet birsti vai gaisa plūsmas putekļu tīrītāju. Birstes vai saspiesta gaisa lietošana var sabojāt filtru.
- Nekad neizmantojiet gāzoliņu, benzīnu, atšķaidītāju, spirtu vai līdzīgus šķidrumus. Tas var radīt izbalēšanu, deformāciju vai plaisas.

MONTĀŽA

Putekļu savākšanas sistēmas uzstādīšana

1. Izvirziet gaisa atveres pārsegu no motora korpusa, vienlaicīgi paceļot fiksatoru nenofiksētā pozīcijā.
▶ **Att.1:** 1. Gaisa atveres pārsegs 2. Fiksators
2. Pievienojiet darbarīku putekļu savākšanas sistēmai, virzot ierīces korpusa apakšdaļā esošās fiksācijas rievās virzošajās sliedēs, kas atrodas putekļu savākšanas sistēmas augšpusē, līdz darbarīks ar klikšķi nofiksējas vajadzīgajā pozīcijā.
▶ **Att.2:** 1. Fiksācijas rievās 2. Virzošās sliedes 3. Putekļu savākšanas sistēma

Putekļu savākšanas sistēmas noņemšana

1. Lai noņemtu instrumentu no putekļu savākšanas sistēmas, turiet nospiestu putekļu savākšanas sistēmas bloķēšanas pogu un virziet darbarīku nost no putekļu savākšanas sistēmas.
▶ **Att.3:** 1. Putekļu savākšanas sistēma 2. Bloķēšanas pogu
2. Virziet gaisa atveres pārsegu atpakaļ pa ierīces korpusa fiksācijas rievām, līdz tas ar klikšķi iegulstas pareizajā pozīcijā.
▶ **Att.4:** 1. Gaisa atveres pārsegs 2. Fiksācijas rievās

IEVĒRĪBAI: Pēc putekļu savākšanas sistēmas atvienošanas no darbarīka pārliecinieties, ka gaisa atveres pārsegs ir uzlikts atpakaļ uz gaisa atveres. Ja gaisa atveres pārsegs nav uzstādīts savā vietā, var tikt ietekmēta darbarīka darbība.

EKSPLUATĀCIJA

Putekļu savākšanas sistēmas uzgāļa pozīcijas regulēšana

Turiet nospiestu uzgāļa vadotnes regulēšanas pogu un bīdīet uzgāļa vadotni uz priekšu un atpakaļ, līdz uzgāļa gals atrodas tieši aiz uzgāļa vadotnes priekšējās virsmas; tad atlaidiet pogu.

- ▶ **Att.5:** 1. Vadotne 2. Vadotnes regulēšanas pogu 3. Uzgāļa gals 4. Uzgāļa priekšējā virsma

PIEZĪME: Pirms uzgāļa pozīcijas regulēšanas nospiediet vadotnes regulēšanas pogu, lai atbrīvotu uzgāļa vadotnes spriegumu un to novietotu pilnībā izvilkātā pozīcijā.

Urbšanas dziļuma regulēšana

Urbšanas dziļumu var regulēt, mainot atstatumu starp dziļuma regulēšanas pogu un uzgaļa vadotnes aizmuguri. Turiet nospiešu dziļuma regulēšanas pogu un virziet to vēlamajā pozīcijā.

► **Att.6:** 1. Dziļuma regulēšanas poga 2. Uzgaļa vadotne 3. Urbšanas dziļums

Netīrumu nosīšana no filtra

⚠UZMANĪBU: Kamēr atvienojat putekļu tvertni no putekļu savākšanas sistēmas, negrieziet putekļu tvertnes ciparripu. Citādi varat ieelpot putekļus.

⚠UZMANĪBU: Griežot putekļu tvertnes ciparripu, darbarīkam vienmēr jābūt izslēgtam. Griežot putekļu tvertnes ciparripu, kad darbarīks ir ieslēgts, varat zaudēt kontroli pār darbarīku.

► **Att.7:** 1. Putekļu ietvars 2. Ripa

Putekļu likvidēšana

⚠UZMANĪBU: Likvidējot putekļus, lietojiet respiratoru.

⚠UZMANĪBU: Regulāri iztukšojiet putekļu tvertni, pirms tā kļūvusi pilna. Neievērojot šo noteikumu, var samazināties putekļu savākšanas spēja un var ieelpot putekļus.

⚠UZMANĪBU: Putekļu tvertnes filtram aizsprostojoties, samazinās putekļu savākšanas spēja. Iesakām putekļu filtru nomainīt pret jaunu apmēram pēc 200 putekļu savākšanas reizēm. Neievērojot šo noteikumu, var ieelpot putekļus.

1. Spiežot uz leju putekļu tvertnes slēgsviru, izņemiet putekļu tvertni.

► **Att.8:** 1. Slēgsvira

2. Paceliet fiksatoru nedaudz uz āru un atveriet putekļu nodalījuma pārsegu.

► **Att.9:** 1. Putekļu nodalījuma pārsegs 2. Fiksators

3. Izberiet putekļus un pēc tam iztīriet filtru.

► **Att.10**

IEVĒRĪBAI: Tīrot filtru, ar roku viegli uzsitiet pa filtra korpusu, lai notīrītu putekļus. Nesitiet tieši pa filtru, pieskarieties filtram ar suku vai līdzīgu priekšmetu, kā arī nepūtiet filtrā saspiestu gaisu. Tādējādi varat sabojāt filtru.

APKOPE

Putekļu tvertnes filtra maiņa

1. Spiežot uz leju putekļu tvertnes slēgsviru, izņemiet putekļu tvertni.

► **Att.11:** 1. Slēgsvira

2. Paceliet fiksatoru nedaudz uz āru un atveriet putekļu nodalījuma pārsegu.

► **Att.12:** 1. Putekļu nodalījuma pārsegs 2. Fiksators

3. Ievietojiet plakangala skrūvgriezi starp filtra ietvaru un putekļu tvertnes pārsegu, kā parādīts attēlā. Iespiediet filtra ietvara sānu sienas uz iekšu, un paceliet filtra ietvaru uz augšu, izmantojot plakangala skrūvgriezi.

► **Att.13:** 1. Plakangala skrūvgriezis 2. Filtra ietvars 3. Putekļu nodalījuma pārsegs

4. Izstumiet filtru no filtra ietvara, kā parādīts attēlā.

► **Att.14:** 1. Filtrs 2. Filtra korpus

5. Ievietojiet filtra ietvarā jaunu filtru. Ievietojiet filtra ietvaru atpakaļ putekļu tvertnē, salāgojot filtra ietvara izviriņumu ar putekļu tvertnes rievu.

► **Att.15:** 1. Izviriņums 2. Rieva

6. Aizveriet putekļu tvertnes pārsegu un pēc tam pievienojiet putekļu tvertni putekļu savākšanas sistēmai.

Hermētiskā vāciņa maiņa

1. Ievietojiet plakangala skrūvgriezi ar plakano virsmu vertikāli kādā no atbrīvošanas atverēm uzgaļa galvas sānos. Pagrieziet plakangala skrūvgriezi uz sāniem, lai saspiestu un izviriņītu hermētiskā vāciņa kubveida stiprinājumu no ligzdas. Tad noplēsiet hermētiskā vāciņa gumijas malas no uzgaļa galvas atveres malām.

► **Att.16:** 1. Hermētiskais vāciņš 2. Kubveida stiprinājums 3. Atbrīvošanas atvere 4. Uzgaļa galva

2. Ievietojiet vienu no atjaunotā hermētiskā vāciņa kubveida stiprinājumiem uzgaļa galvas ligzdā, hermētiskā vāciņa iegremdēto virsmu turot pavērstu ar skatu uz priekšu.

► **Att.17:** 1. Kubveida stiprinājumi 2. Ligzdas 3. Hermētiskais vāciņš 4. Iegremdētā virsma

3. Ievietojiet otru stiprinājumu ligzdā pretējā uzgaļa galvas pusē, pārvietojot hermētisko vāciņu tā, lai tas precīzi derētu uz uzgaļa galvas.

► **Att.18:** 1. Hermētiskais vāciņš 2. Kubveida stiprinājums 3. Ligzda 4. Uzgaļa galva 5. Malas

4. Uzmanīgi pārlieciet hermētiskā vāciņa gumijas malas pāri uzgaļa galvas atverei virzienā no apakšas uz augšu.

► **Att.19:** 1. Gumijas malas 2. Hermētiskais vāciņš 3. Uzgaļa galva

Glabāšana

IEVĒRĪBAI: Ja uzgaļa vadotne kādu laiku nav lietota, tā jāizvelk aptuveni 100 mm (3-15/16") garumā no pilnībā saīsinātās pozīcijas. Ja tas netiek izdarīts, var sabojāt uzgaļa vadotnē iepriekš uzstādīto gaisvada šļūtenīti.

► **Att.20:** 1. Vadotnes regulēšanas poga 2. Aptuv. 100 mm (3-15/16")

ĮVADAS

Priedas sukurtas naudoti su toliau nurodytu „Makita“ kombinaciniu plaktuku betono dulkėms ištraukti gręžimo metu.

HR007G
GRH07

SAUGOS ĮSPĖJIMAI

Prieš naudodami dulkių surinkimo sistemą su elektriniu įrankiu, susipažinkite su visais saugos įspėjimais, instrukcijomis, iliustracijomis ir techninėmis sąlygomis, gautomis su elektriniu įrankiu.

⚠️ PERSPĖJIMAS.

- Dulkių surinkimo sistema skirta naudoti tik gręžiant betoną. Nenaudokite dulkių surinkimo sistemos, gręždami metalą arba medieną.
- Prieš darydami ką nors įrankiui visada patikrinkite, ar įrenginys išjungtas, o akumuliatorių kasetė – nuimta.
- Kai įrankį naudojate kartu su dulkių surinkimo sistema, būtinai prie dulkių surinkimo sistemos pritvirtinkite filtrą, kuris apsaugos, kad neįkvėptumėte dulkių.
- Prieš naudodami dulkių surinkimo sistemą, patikrinkite, ar filtras nesugadintas. Nesilaikant šių nurodymų, kyla pavojus įkvėpti dulkių.
- Nenaudokite dulkių surinkimo sistemos gręždami drėgną betoną arba nenaudokite jos drėgnoje vietoje. Nesilaikant šių nurodymų, kyla įrankio sugadinimo pavojus.
- Paspausdami kreiptuvo reguliavimo mygtuką ir atlaisvindami antgalį, nenukreipkite antgalio į save ar kitus žmones.
- Visada laikykitės nacionalinių įstatymų, reglamentų ir potvarkių, reglamentuojančių darbą su sveikatai žalingomis medžiagomis.
- Ištuštinami dulkių dėžę, naudokite kvėpavimo takų apsaugą.

⚠️ PRANEŠIMAS.

- Nenaudokite dulkių surinkimo sistemos gręždami deimantiniu šerdimiu grąžtu arba kaldami.
- Prieš montuodami dulkių surinkimo sistemą, žiūrėkite, kad ant tvirtinimo taškų ir paties elektrinio įrankio nebūtų dulkių ir pašalinių daiktų. Sumontavę dulkių surinkimo sistemą, patikrinkite, ar ji gerai pritvirtinta.
- Nelieskite filtro dalies, kai ją valysite.
- Nevalykite filtro dalies šepetėliu ar orpūte. Valant šepetėliu arba suslėgtuoju oru galima sugadinti filtrą.
- Niekada nenaudokite gazolino, benzino, tirpiklio, spirito arba panašių medžiagų. Gali atsirasti išblukimų, deformacijų arba įtrūkimų.

SURINKIMAS

Dulkių surinkimo sistemos montavimas

1. Išstumkite oro angos dangtelį iš variklio korpuso, tuo pat metu keldami fiksavimo auselę į atrakinimo padėtį.

► **Pav.1:** 1. Oro angos dangtelis 2. Fiksavimo auselė

2. Įrankį montuokite ant dulkių surinkimo sistemos pavaros korpuso, apatiniame paviršiuje esančius kreipiamuosius griovelius stumdami ant dulkių surinkimo sistemos viršutinio paviršiaus esančių kreiptuvų, kol jie spragtelėję užsifiksuos.

► **Pav.2:** 1. Kreipiamieji grioveliai 2. Kreiptuvai 3. Dulkių surinkimo sistema

Dulkių surinkimo sistemos nuėmimas

1. Įrankį nuo dulkių surinkimo sistemos nuimkite, traukdami įrankį nuo sistemos ir tuo pat metu spausdami dulkių surinkimo sistemos atlaisvinimo mygtuką.

► **Pav.3:** 1. Dulkių surinkimo sistema 2. Atlaisvinimo mygtukas

2. Oro angos dangtelį kreipiamaisiais grioveliais vėl užmaukite ant pavaros korpuso, kol jis spragtelėjęs užsifiksuos.

► **Pav.4:** 1. Oro angos dangtelis 2. Kreipiamieji grioveliai

PASTABA: Nuėmę dulkių surinkimo sistemą nuo įrankio, būtinai oro angos dangtelį vėl uždėkite ant oro angos. Gali nukentėti įrankio veikimas, jeigu jis bus eksploatuojamas neuždėjus oro angos dangtelio.

NAUDOJIMAS

Dulkių surinkimo sistemos antgalio padėties nustatymas

Įstumkite ir ištraukite antgalio kreiptuvą spausdami kreiptuvo reguliavimo mygtuką, tada mygtuką atleiskite tiksliai toje vietoje, kur gręžtuvo galiukas yra už priekinio antgalio paviršiaus.

► **Pav.5:** 1. Kreiptuvas 2. Kreiptuvo reguliavimo mygtukas 3. Grąžto galiukas 4. Antgalio priekinis paviršius

PASTABA: Prieš reguliuodami antgalio padėtį paspauskite kreiptuvo reguliavimo mygtuką, kad antgalio kreiptuvas atspalaiduotų ir jį būtų galima laisvai išskleisti iki viso ilgio.

Gręžimo gylio reguliavimas

Gręžimo gylį galima reguliuoti keičiant atstumą tarp gylio reguliavimo mygtuko ir galinės antgalio kreiptuvo pusės. Paspauskite ir palaikykite gylio reguliavimo mygtuką, tada nustatykite jo reikiamą padėtį.

► **Pav.6:** 1. Gylio reguliavimo mygtukas 2. Antgalio kreiptuvus 3. Gręžimo gylis

Dulkių iš filtro pašalinimas

▲ PERSPĖJIMAS: Nesukite ant dulkių rinktuvo esančio ratuko, kai dulkių rinktuvas nuimamas nuo dulkių surinkimo sistemos. Taip darant galima įkvėpti dulkių.

▲ PERSPĖJIMAS: Visada išjunkite įrankį, kai sukate ant dulkių rinktuvo esantį ratuką. Pasukus ratuką veikiant įrankiui, įrankis gali tapti nevaldomas.

► **Pav.7:** 1. Dulkių rinktuvas 2. Ratukas

Dulkių išmetimas

▲ PERSPĖJIMAS: Išmesdami dulkes būtinai naudokite nuo dulkių apsaugančią kaukę.

▲ PERSPĖJIMAS: Prieš prisipildant dulkių rinktuvui, jį reguliariai ištuštinkite. To nepadarus, gali sumažėti dulkių surinkimo našumas ir galima įkvėpti dulkių.

▲ PERSPĖJIMAS: Dulkių surinkimo našumas sumažėja, jei užsikemša dulkių rinktuve esantis filtras. Pakeiskite filtrą nauju, kai dulkių rinktuvas užsipildo maždaug 200 kartų (orientyras). Nesilaikant šių nurodymų, kyla pavojus įkvėpti dulkių.

1. Spausdami ant dulkių rinktuvo esančią užrakto svirtį, nuimkite dulkių rinktuvą.

► **Pav.8:** 1. Užrakto svirtis

2. Kilstelėkite fiksavimo auselę ir atidarykite dulkių rinktuvo dangtį.

► **Pav.9:** 1. Dulkių rinktuvo dangtis 2. Fiksavimo auselė

3. Pašalinkite dulkes, tada išvalykite filtrą.

► **Pav.10**

PASTABA: Valydami filtrą, kad pašalintumėte dulkes, filtro korpusą švelniai patapšnokite ranka. Netapšnokite tiesiai per filtrą; filtro nelieskite šepetiu ar panašiu daiktu, taip pat į filtrą nepūskite suslėgto oro. Taip darydami, galite sugadinti filtrą.

TECHNINĖ PRIEŽIŪRA

Dulkių rinktuvo filtro pakeitimas

1. Spausdami ant dulkių rinktuvo esančią užrakto svirtį, nuimkite dulkių rinktuvą.

► **Pav.11:** 1. Užrakto svirtis

2. Kilstelėkite fiksavimo auselę ir atidarykite dulkių rinktuvo dangtį.

► **Pav.12:** 1. Dulkių rinktuvo dangtis 2. Fiksavimo auselė

3. Įkiškite plokščiąjį atsuktuvą tarp filtro dėklo ir dulkių rinktuvo dangčio, kaip parodyta paveiksle. Filtro dėklo šonines sienes paspauskite vidun ir nuimkite filtro dėklą naudodami plokščiąjį atsuktuvą.

► **Pav.13:** 1. Plokščiasis atsuktuvus 2. Filtro dėklas 3. Dulkių rinktuvo dangtis

4. Išstumkite filtrą iš filtro dėklo, kaip parodyta paveiksle.

► **Pav.14:** 1. Filtras 2. Filtro dėklas

5. Į filtro dėklą įdėkite naują filtrą. Vėl uždėkite filtro dėklą ant dulkių dėklo, sulygiuodami ant filtro dėklo esančią kreiptuvo iškyšą su grioveliu dulkių dėkle.

► **Pav.15:** 1. Kreiptuvo iškyša 2. Griovelis

6. Uždarykite dulkių rinktuvo dangtelį, tada dulkių rinktuvą pritvirtinkite prie dulkių surinkimo sistemos.

Sandarinimo dangtelio pakeitimas

1. Įkiškite plokščiąjį atsuktuvą (plokščiaisiais paviršiais vertikaliaje padėtyje) į vieną iš atlaisvinimo skylių, esančių antgalio galvutės šonuose. Pakreipkite plokščiąjį atsuktuvą tokiu kampu, kad suspaustumėte ir ištrauktumėte sandarinimo dangtelio kamuotąjį kablį iš lietojo lizdo. Tada atplėškite sandarinimo dangtelio guminius kraštus nuo antgalio galvutės angos briaunų.

► **Pav.16:** 1. Sandarinimo dangtelis 2. Kamuotasis kablys 3. Atlaisvinimo skylė 4. Antgalio galvutė

2. Vieną iš atnaujinto sandarinimo dangtelio kamuotųjų kabių įstatykite į antgalio galvutės lietąjį lizdą taip, kad sandarinimo dangtelio įdubęs paviršius būtų nukreiptas į priekį.

► **Pav.17:** 1. Kamuotieji kabliai 2. Lizdai 3. Sandarinimo dangtelis 4. Įdubęs paviršius

3. Kitą kablį įstatykite į lizdą, esantį kitoje antgalio galvutės pusėje, tuo pat metu uždėdami sandarinimo dangtelį taip, kad jis gerai prisitvirtintų prie antgalio galvutės.

► **Pav.18:** 1. Sandarinimo dangtelis 2. Kamuotasis kablys 3. Lizdas 4. Antgalio galvutė 5. Briaunos

4. Sandarinimo dangtelio guminius kraštus atsargiai užmaukite ant antgalio galvutės angos briaunų, iš viršaus į apačią.

► **Pav.19:** 1. Guminiai kraštai 2. Sandarinimo dangtelis 3. Antgalio galvutė

Sandėliavimas

PASTABA: Kai antgalio kreiptuvus nenaudojamas tam tikrą laikotarpį, jį reikia prailginti maždaug iki 100 mm (3-15/16") iš jo visiško sutrumpinimo padėties. To nepadarus galima sugadinti antgalio kreiptuve įrengtą angos žarną.

► **Pav.20:** 1. Kreiptuvo reguliavimo mygtukas 2. Apie 100 mm (3-15/16")

SISSEJUHATUS

Lisaseade on ette nähtud kasutamiseks koos käesoleva Makita kombineeritud haamriga betooni tolmu eemaldamiseks puurimise ajal.

HR007G
GRH07

OHUTUSHOIATUSED

Enne tolmutolmu kogumissüsteemi kasutamist elektritööriistaga lugege läbi kõik elektritööriistaga kaasas olevad hoiatused, juhised, illustatsioonid ja tehnilised andmed.

⚠ETTEVAATUST!

- Tolmutolmu kogumissüsteem on mõeldud ainult betooni puurimiseks. Ärge kasutage tolmutolmu kogumissüsteemi metalli või puitu puurides.
- Kandke alati hoold selle eest, et tööriist oleks enne igasuguseid hooldustöid välja lülitatud ja akukassett eemaldatud.
- Tööriista kasutamisel koos tolmutolmu kogumissüsteemiga kinnitage tolmutolmu kogumissüsteemi külge kindlasti filter, et vältida tolmu sissehingamist.
- Enne tolmutolmu kogumissüsteemi kasutamist kontrollige, et filter ei oleks kahjustatud. Kui te seda ei tee, võite tolmu sisse hingata.
- Ärge kasutage tolmutolmu kogumissüsteemi märja betooni puurimisel ega märjas keskkonnas. Vastasel juhul võib süsteem saada kahjustada.
- Ärge suunake otsaku enda või teiste poole, kui vabastate seda juhiku reguleerimisnupu lukates.
- Järgige alati siseriiklike seadusi, regulatsioone ja määrusi, mis näevad ette tööd tervisele ohtlike materjalidega.
- Tolmutolmu karbi tühendamisel kandke hingamisteede kaitsevahendeid.

⚠TÄHELEPANU:

- Ärge kasutage tolmutolmu kogumissüsteemi sädemikupuurimiseks ega meiseldamiseks.
- Enne tolmutolmu kogumissüsteemi paigaldamist veenduge, et kinnituskohad ja elektritööriist ise ei sisaldaks tolmu ega vööriist. Pärast tolmutolmu kogumissüsteemi paigaldamist veenduge ka, et see on kindlalt paigaldatud.
- Ärge puudutage selle puhastamisel filtriosa.
- Ärge kasutage filtriosa puhastamiseks harja ega tolmulappi. Harja või suruõhu kasutamine võib filtrit kahjustada.
- Ärge kunagi kasutage bensiini, vedeldit, alkoholi ega midagi muud sarnast. Selle tulemuseks võib olla luitumine, deformatsioon või pragunemine.

KOKKUPANEK

Tolmutolmu kogumissüsteemi paigaldamine

1. Lükake õhukanali kork mootori korpusest välja, tõstes lukustusriba üles lukustamata asendisse.

► **Joon.1:** 1. Õhukanali kork 2. Lukustusriba

2. Paigaldage tööriist tolmutolmu kogumissüsteemile, lükates jõuülekanne korpuse alumisel pinnal olevad juhtsooned tolmutolmu kogumissüsteemi ülemisel pinnal olevate juhttrööbaste kohal, kuni see klõpsatusega oma kohale lukustub.

► **Joon.2:** 1. Juhtsooned 2. Juhttrööpad
3. Tolmutolmu kogumissüsteem

Tolmutolmu kogumissüsteemi eemaldamine

1. Eemaldage tööriist tolmutolmu kogumissüsteemist, lükates tööriista eemale, vajutades samal ajal lukust avamise nuppu tolmutolmu kogumissüsteemil.

► **Joon.3:** 1. Tolmutolmu kogumissüsteem 2. Lukust avamise nupp

2. Lükake õhukanali korki tagasi mööda jõuülekanne korpuse juhtsooni, kuni see klõpsatusega oma kohale lukustub.

► **Joon.4:** 1. Õhukanali kork 2. Juhtsooned

TÄHELEPANU: Pärast tolmutolmu kogumissüsteemi eemaldamist tööriistast asetage õhukanali kork tagasi õhukanali kohale. Tööriista jõudlust võib mõjutada see, kui seda kasutatakse ilma õhukanali korgita.

TÖÖRIISTA KASUTAMINE

Tolmutolmu kogumissüsteemi otsaku asendi reguleerimine

Lükake otsaku juhik sisse ja välja, vajutades samal ajal juhiku reguleerimisnuppu, ja seejärel vabastage nupp täpselt selles kohas, kus puuri ots asub otsaku esipinna taga.

► **Joon.5:** 1. Juhik 2. Juhiku reguleerimisnupp
3. Puuri ots 4. Otsaku esipind

MÄRKUS: Enne otsaku asendi reguleerimist vajutage juhiku reguleerimisnuppu, et vabastada otsaku juhiku pinge ja seadke see vabalt täielikult välja sirutatud asendisse.

Puurimissügavuse reguleerimine

Puurimissügavust saab reguleerida, muutes sügavuse reguleerimisnupu ja otsaku juhiku tagumise otsa vahelisi pikkusi. Vajutage ja hoidke all sügavuse reguleerimisnupu ja lükake see soovitud asendisse.

► **Joon.6:** 1. Sügavuse reguleerimisnupp 2. Otsaku juhik 3. Puurimissügavus

Filtrit tolmu kloppimine

⚠ETTEVAATUST: Äрге keerake tolmkarbil olevat nuppu sel ajal, kui tolmuarki eemaldatakse tolmu kogumissüsteemi küljest. Kui te seda teete, võite tolmu sisse hingata.

⚠ETTEVAATUST: Lülitage seade alati välja, enne kui tolmkarbil olevat nuppu keerate. Töötaval seadmel nupu keeramine võib kaasa tuua seadme üle kontrolli kaotamise.

► **Joon.7:** 1. Tolmuark 2. Valikuket

Tolmu eemaldamine

⚠ETTEVAATUST: Tolmu eemaldamise ajal kandke kindlasti tolmu maski.

⚠ETTEVAATUST: Tühjendage tolmuarki regulaarselt, enne kui tolmuark saab täis. Kui te seda ei tee, võib süsteemi tolmu kogumise võime halveneda, mis omakorda toob kaasa tolmu sissehingamise.

⚠ETTEVAATUST: Tolmu kogumise võime väheneb, kui tolmuarkis olev filter ummistub. Filtrit tuleb vahetada ligikaudu iga 200 tolmu täitumise järel. Kui te seda ei tee, võite tolmu sisse hingata.

1. Eemaldage tolmuark, vajutades samal ajal alla tolmuarki riivistushooba.

► **Joon.8:** 1. Riivistushoob

2. Tõstke lukustusriba kergelt väljapoole ja avage tolmuarki kate.

► **Joon.9:** 1. Tolmuarki kate 2. Lukustusriba

3. Kõrvaldage tolm ja puhastage filter.

► **Joon.10**

TÄHELEPANU: Filtri puhastamisel koputage tolmu eemaldamiseks õrnalt käega filtrikarbile. Äрге koputage otse filtrile, ärge puudutage seda harja või muu sarnasega ega puhuge sellesse suruõhku. See võib filtrit kahjustada.

HOOLDUS

Tolmuarki filtri vahetamine

1. Eemaldage tolmuark, vajutades samal ajal alla tolmuarki riivistushooba.

► **Joon.11:** 1. Riivistushoob

2. Tõstke lukustusriba kergelt väljapoole ja avage tolmuarki kate.

► **Joon.12:** 1. Tolmuarki kate 2. Lukustusriba

3. Sisestage lamepeakruvikeeraja joonisel näidatud viisil filtrikarbi ja tolmuarki kate vahele. Vajutage filtrikarbi külgeinad sissepoole ja tõstke lamepeakruvikeeraja abil filtrikarp üles.

► **Joon.13:** 1. Lamepeakruvikeeraja 2. Filtrikarp 3. Tolmuarki kate

4. Lükake filter filtrikarbit välja, nagu joonisel näidatud.

► **Joon.14:** 1. Filter 2. Filtrikarp

5. Asendage uus filter filtrikarbis. Pange filtrikarp tagasi tolmuarki peale, joondades filtrikarbi juhtprojektsiooni tolmuarki soonega.

► **Joon.15:** 1. Juhtprojektsioon 2. Soon

6. Sulgege tolmuarki kate ja ühendage tolmuarki tolmu kogumissüsteemiga kokku.

Tihendusorgi vahetamine

1. Sisestage lamepeakruvikeeraja, mille lamedad pinnad on vertikaalsed, ühte otsaku pea külgedele asetatud vabastusavasse. Kallutage lamepeakruvikeeraja sellise nurga alla, et saate kuubikonksu pigistada ja selle vormitud anumast välja lükata. Seejärel keerake tihendusorgi kummist servad otsaku pea ava servadest eemale.

► **Joon.16:** 1. Tihendusorg 2. Kuubikonks 3. Vabastusava 4. Otsaku pea

2. Asetage üks uuendatud tihendusorgi kuubikonks otsaku pea vormitud anumasse nii, et tihendikork on süvendatud pinnaga ettepoole.

► **Joon.17:** 1. Kuubikonksud 2. Anumad 3. Tihendusorg 4. Süvendatud pind

3. Asetage teine konks otsaku pea vastasküljel asuvasse anumasse ja asetage tihendikork otsaku peaga tihelt sobivaks.

► **Joon.18:** 1. Tihendusorg 2. Kuubikonks 3. Anum 4. Otsaku pea 5. Servad

4. Asetage tihendusorgi kummist servad ettevaatlikult alt ülespoole avaneva otsaku pea servade kohale.

► **Joon.19:** 1. Kummist servad 2. Tihendusorg 3. Otsaku pea

Hoiudamine

TÄHELEPANU: Kui otsaku juhikut teatud aja jooksul ei kasutata, tuleb seda pikendada umbes 100 mm-ni (3-15/16") selle täielikult lühendatud asendist. Selle tegemata jätmine võib kahjustada otsaku juhikusse eelpaigaldatud kanalivoolikut.

► **Joon.20:** 1. Juhiku reguleerimisnupp 2. Ligikaudu 100 mm (3-15/16")

WPROWADZENIE

Wyposażenie jest przeznaczone do użycia z młotowiertarką z opcją kucia firmy Makita w celu usuwania pyłu betonowego podczas wiercenia.

HR007G
GRH07

OSTRZEŻENIA DOTYCZĄCE BEZPIECZEŃSTWA

Przed użyciem Systemu zbierania pyłu z elektronarzędziem należy zapoznać się z wszystkimi ostrzeżeniami dotyczącymi bezpieczeństwa, instrukcjami, rysunkami i danymi technicznymi dostarczonymi z narzędziem.

⚠ PRZESTROGA:

- Pochłaniacz pyłu jest przeznaczony tylko do wiercenia w betonie. Nie używać narzędzia z pochłaniaczem pyłu podczas wiercenia w metalu ani drewnie.
- Przed przystąpieniem do prac konserwacyjnych przy narzędziu upewnić się, że jest ono wyłączone, a akumulator został wyjęty.
- Podczas używania narzędzia z pochłaniaczem pyłu należy zamocować filtr na pochłaniaczu, aby uniknąć wdychania pyłu.
- Przed użyciem pochłaniacza pyłu należy sprawdzić, czy filtr nie jest uszkodzony. Niezastosowanie się do tego może spowodować wdychanie pyłu.
- Nie używać pochłaniacza pyłu podczas wiercenia w mokrym betonie; w takim przypadku należy używać zestawu do pracy w mokrych warunkach. Niezastosowanie się do tego może spowodować uszkodzenie.
- Podczas zwalniania dyszy przez naciśnięcie przycisku regulacji przewodnicy nie należy kierować dyszy na siebie lub na inne osoby.
- Zawsze należy przestrzegać obowiązujących w danym kraju przepisów prawa i regulacji oraz rozporządzeń dotyczących pracy z materiałami niebezpiecznymi dla zdrowia.
- Podczas opróżniania pojemnika pyłu należy stosować środki ochrony dróg oddechowych.

⚠ UWAGA:

- Nie używać pochłaniacza pyłu podczas wiercenia koronowego ani kucia.
- Przed zainstalowaniem Systemu zbierania pyłu należy upewnić się, czy w punktach mocowania i na samym elektronarzędziu nie nagromadził się kurz i ciała obce. Po zamontowaniu Systemu zbierania pyłu należy również upewnić się, czy został on prawidłowo zamocowany.

- Podczas czyszczenia nie dotykać obszaru filtra.
- Do czyszczenia obszaru filtra nie używać szczotki ani odpylacza powietrznego. Użycie szczotki lub sprężonego powietrza może uszkodzić filtr.
- Nie stosować benzyny, rozpuszczalników, alkoholu itp. środków. Mogą one powodować odbarwienia, odkształcenia lub pęknięcia.

MONTAŻ

Zakładanie Systemu zbierania pyłu

1. Zsunąć osłonę kanału powietrza z obudowy silnika, unosząc zaczep blokujący do położenia odblokowanego.
▶ **Rys.1:** 1. Osłona kanału powietrza 2. Zaczep blokujący
2. Zamocować narzędzie do Systemu zbierania pyłu, wsuwając rowki prowadzące u dołu obudowy przekładni w szyny prowadzące u góry Systemu zbierania pyłu aż do zablokowania (kliknięcie).
▶ **Rys.2:** 1. Rowki prowadzące 2. Szyny prowadzące 3. System zbierania pyłu

Zdejmowanie Systemu zbierania pyłu

1. Wymontować narzędzie z Systemu zbierania pyłu, wysuwając narzędzie i jednocześnie naciskając przycisk blokady na Systemie zbierania pyłu.
▶ **Rys.3:** 1. System zbierania pyłu 2. Przycisk blokady
2. Przesunąć osłonę kanału powietrza wzdłuż rowków prowadzących w obudowie przekładni aż do zablokowania (kliknięcie).
▶ **Rys.4:** 1. Osłona kanału powietrza 2. Rowki prowadzące

UWAGA: Należy pamiętać, aby po odłączeniu Systemu zbierania pyłu od narzędzia założyć osłonę kanału powietrza z powrotem na kanał powietrza. Jeśli osłona kanału powietrza nie zostanie założona, wydajność narzędzia może się pogorszyć.

OBSŁUGA

Regulacja ustawienia dyszy pochłaniacza pyłu

Wsunąć i wysunąć przewodnicę dyszy, jednocześnie naciskając przycisk regulacji przewodnicy, a następnie zwolnić przycisk w położeniu, w którym czubek wiertła znajduje się tuż za przednią powierzchnią dyszy.

- ▶ **Rys.5:** 1. Prowadnica 2. Przycisk regulacji przewodnicy 3. Czubek wiertła 4. Przednia powierzchnia dyszy

WSKAZÓWKA: Przed wyregulowaniem położenia dyszy należy nacisnąć przycisk regulacji prowadnicy, aby zredukować nacisk na prowadnicę dyszy i ustawić ją swobodnie w całkowicie wysuniętym położeniu.

Regulacja głębokości wiercenia

Głębokość wiercenia można wyregulować przez zmianę długości pomiędzy przyciskiem regulacji głębokości a tylną stroną prowadnicy dyszy. Należy nacisnąć i przytrzymać przycisk regulacji głębokości i przesunąć go do wybranego położenia.

- **Rys.6:** 1. Przycisk regulacji głębokości
2. Prowadnica dyszy 3. Głębokości wiercenia

Wytrzępywanie pyłu z filtra

▲PRZESTROGA: Nie należy obracać pokrętle na pojemniku pyłu, kiedy pojemnik pyłu jest zdjęty z pochłaniacza pyłu. Mogłoby to spowodować wdychanie pyłu.

▲PRZESTROGA: Podczas obracania pokrętle na pojemniku pyłu narzędzie musi być zawsze wyłączone. Obracanie pokrętle przy włączonym narzędziu może skutkować utratą kontroli nad narzędziem.

- **Rys.7:** 1. Pojemnik na pył 2. Pokrętle

Usuwanie kurzu

▲PRZESTROGA: Podczas wyrzucania pyłu należy nosić maskę przeciwpyłową.

▲PRZESTROGA: Opróżniać pojemnik pyłu regularnie, zanim się zapełni. Niezastosowanie się do tego może zmniejszyć wydajność pochłaniacza pyłu i spowodować wdychanie pyłu.

▲PRZESTROGA: Wydajność pochłaniacza pyłu spada w przypadku zatkania filtra w pojemniku pyłu. Filtr należy wymienić na nowy po około 200-krotnym użyciu. Niezastosowanie się do tego może spowodować wdychanie pyłu.

1. Zdjąć pojemnik pyłu, naciskając dźwignię zatrasku pojemnika pyłu.

- **Rys.8:** 1. Dźwignia zatrasku

2. Odchylić zaczep blokujący nieco na zewnątrz i otworzyć pokrywę pojemnika pyłu.

- **Rys.9:** 1. Pokrywa pojemnika pyłu 2. Zaczep blokujący

3. Wyrzucić pył i wyczyścić filtr.

- **Rys.10**

UWAGA: Podczas czyszczenia filtra należy stuknąć delikatnie ręką w obudowę filtra, aby usunąć kurz. Nie stuknąć bezpośrednio w filtr, nie dotykać go szczotką ani podobnym narzędziem ani nie przedmuchiwać sprężonym powietrzem. Mogłoby to spowodować uszkodzenie filtra.

KONSERWACJA

Wymiana filtra pojemnika pyłu

1. Zdjąć pojemnik pyłu, naciskając dźwignię zatrasku pojemnika pyłu.

- **Rys.11:** 1. Dźwignia zatrasku

2. Odchylić zaczep blokujący nieco na zewnątrz i otworzyć pokrywę pojemnika pyłu.

- **Rys.12:** 1. Pokrywa pojemnika pyłu 2. Zaczep blokujący

3. Umieścić płaski śrubokręt między obudową filtra i pokrywą pojemnika pyłu, jak pokazano na rysunku. Wcisnąć boczne ścianki obudowy filtra i zdjąć obudowę filtra, używając płaskiego śrubokrętu.

- **Rys.13:** 1. Płaski śrubokręt 2. Obudowa filtra 3. Pokrywa pojemnika pyłu

4. Wypchnąć filtr z obudowy filtra, jak pokazano na rysunku.

- **Rys.14:** 1. Filtr 2. Obudowa filtra

5. Włożyć nowy filtr do obudowy filtra. Umieścić obudowę filtra z powrotem na pojemniku pyłu, wyrównując występ prowadzący na obudowie filtra z rowkiem w pojemniku pyłu.

- **Rys.15:** 1. Występ prowadzący 2. Rowek

6. Zamknąć pokrywę pojemnika pyłu, a następnie zamocować ponownie pojemnik pyłu w Systemie zbierania pyłu.

Wymiana zaślepki uszczelniającej

1. Włożyć śrubokręt płaski, tak aby jego płaskie powierzchnie były ustawione pionowo, do jednego z otworów zwalniających znajdujących się po bokach głowicy dyszy. Ustawić płaski śrubokręt pod kątem, tak aby ścisnąć i wyjąć sześcienny zaczep zaślepki uszczelniającej z gniazdka. Następnie oderwać gumowe krawędzie zaślepki uszczelniającej z oprawek w otworze głowicy dyszy.

- **Rys.16:** 1. Zaślepka uszczelniająca 2. Zaczep sześcienny 3. Otwór zwalniający 4. Głowica dyszy

2. Umieścić jeden z zaczepów sześciennych zaślepki uszczelniającej w gniazdku w głowicy dyszy, tak aby powierzchnia z wgłębieniem zaślepki uszczelniającej była skierowana do przodu.

- **Rys.17:** 1. Zaczepy sześcienne 2. Gniazdko 3. Zaślepka uszczelniająca 4. Powierzchnia z wgłębieniem

3. Umieścić kolejny zaczep w gniazdku po przeciwnej stronie głowicy dyszy, ustawiając zaślepkę uszczelniającą tak, aby była dokładnie dopasowana do głowicy dyszy.

- **Rys.18:** 1. Zaślepka uszczelniająca 2. Zaczep sześcienny 3. Gniazdko 4. Głowica dyszy 5. Oprawki

4. Delikatnie umieścić gumowe krawędzie zaślepki uszczelniającej w oprawkach w otworze głowicy dyszy do dołu do góry.

- **Rys.19:** 1. Gumowe krawędzie 2. Zaślepka uszczelniająca 3. Głowica dyszy

Przechowywanie

UWAGA: Jeśli narzędzie nie będzie używane przez jakiś czas, należy wysunąć prowadnicę dyszy na około 100 mm (3-15/16") w odniesieniu do położenia pełnego wycofania. W przeciwnym razie może dojść do uszkodzenia przewodu zainstalowanego wstępnie w prowadnicy dyszy.

- **Rys.20:** 1. Przycisk regulacji prowadnicy 2. Ok. 100 mm (3-15/16")

BEVEZETÉS

A tartozékot arra tervezték, hogy az alábbi Makita fúrókalapácsokkal használva elszívja a betonport fúrás közben.

HR007G
GRH07

BIZTONSÁGI FIGYELMEZTETÉS

Olvasson el minden, a szerszámgéphez mellékelt figyelmeztetést, utasítást, illusztrációt és műszaki adatot a porgyűjtő rendszer használata előtt.

⚠ VIGYÁZAT:

- A porgyűjtő rendszert betonfúrás során történő használatra tervezték. Ne használja a porgyűjtő rendszert, amikor fémet vagy fát fúr.
- Minden esetben ellenőrizze, hogy a szerszám ki van kapcsolva és az akkumulátort levette, mielőtt bármilyen műveletet végez a szerszámon.
- Ha a szerszámot a porgyűjtő rendszerrel együtt használja, a por belégzésének elkerülése érdekében mindig csatlakoztassa a szűrőt a porgyűjtő rendszerhez.
- A porgyűjtő rendszer használata előtt ellenőrizze, hogy a szűrő nem sérült-e meg. Ennek elmulasztása porbelégzést okozhat.
- Ne használja a porgyűjtő rendszert nedves beton fúrásához, és ne használja a rendszert nedves környezetben. Ennek elmulasztása meghibásodást okozhat.
- Ne irányítsa a fúvókát saját magára vagy másokra, amikor a vezetőbeállító gomb megnyomásával kiengedi a fúvókát.
- Mindig tartsa be azokat a nemzeti törvényeket, előírásokat és rendeleteket, amelyek az egészségre veszélyes anyagokkal történő munkát írják le.
- A portartály ürítésekor viseljen légzésvédő felszerelést.

⚠ MEGJEGYZÉS:

- Ne használja a porgyűjtő rendszert magfúrás-hoz vagy véséshez.
- A porgyűjtő rendszer telepítése előtt győződjön meg róla, hogy a szerszámgép csatlakozási pontjai portól és idegen anyagtól mentesek. A porgyűjtő rendszer felszerelése után azt is ellenőrizze, hogy biztonságosan van-e felszerelve.
- Ne érjen a szűrőrésshez, amikor tisztítja.
- Ne használjon keféket vagy légfúvót a szűrőréss tisztításához. Kefe vagy sűrített levegő használata károsíthatja a szűrőt.

- Soha ne használjon gázolajt, benzint, higítót, alkoholt vagy hasonló anyagokat. Ezek elszíneződést, alakvesztést vagy repedést okozhatnak.

ÖSSZESZERELÉS

A porgyűjtő rendszer felszerelése

1. Csúsztassa ki a légcsatornadugót a motorházból, miközben a reteszelőfület a nyitott helyzetbe emeli.

▶ **Ábra1:** 1. Légcsatornadugó 2. Reteszelőfület

2. Szerelje a szerszámot a porgyűjtő rendszerre a hajtóműház alsó felületén található vezetővájatok rácsúsztatásával a porgyűjtő rendszer felső felületén található vezetősínre, amíg egy kattánással a helyére nem rögzül.

▶ **Ábra2:** 1. Z vezetővájatok 2. Zetősínnek
3. Porgyűjtő rendszer

A porgyűjtő rendszer eltávolítása

1. Szerelje le a szerszámot a porgyűjtő rendszer-ről úgy, hogy lecsúsztatja a szerszámot, miközben lenyomja a reteszelőgombot a porgyűjtő rendszeren.

▶ **Ábra3:** 1. Porgyűjtő rendszer 2. Reteszelőgomb

2. Csúsztassa vissza a légcsatornadugót a hajtóműház vezetővájataira, amíg egy kattánással a helyére nem rögzül.

▶ **Ábra4:** 1. Légcsatornadugó 2. Zetősínnek

MEGJEGYZÉS: Ügyeljen rá, hogy a légcsatornadugót visszahelyezze a légcsatornára, miután leszerelte a porgyűjtő rendszert a szerszámról. A szerszám teljesítményét befolyásolhatja, ha a légcsatornadugó nélkül működteti.

MŰKÖDTETÉS

A porgyűjtő rendszer fúvókája helyzetének beállítása

Csúsztassa be és ki a fúvókavezetőt a vezetőbeállító gomb lenyomása mellett, és pontosan abban a helyzetben engedje fel a gombot, ahol a fúrófej a fúvóka elülső felülete mögött ül.

▶ **Ábra5:** 1. Zetős 2. Zetősbeállító gomb 3. Fúrófej
4. Fúvóka elülső felülete

MEGJEGYZÉS: A fúvóka helyzetének beállítása előtt, nyomja meg a vezetőbeállító gombot a fúvókavezetőn ébredő feszültség levezetéséhez és szabaddítsa fel a teljesen kihűzött helyzetében.

A fúrási mélység beállítása

A fúrási mélységet a mélységbeállító gomb és a fúvóka-vezető hátsó vége közötti hosszúságok változtatásával lehet állítani. Tartsa lenyomva a mélységbeállító gombot és csúsztassa a kívánt helyzetbe.

- **Ábra6:** 1. Mélységbeállító gomb 2. Fúvóka-vezető 3. Fúrási mélységek

A por leverése a szűrőről

▲ VIGYÁZAT: Ne fordítsa el a porgyűjtőn lévő tárcsát, amíg a porgyűjtő ki van véve a porgyűjtő rendszerből. Ha így tesz, az porbelégzést okozhat.

▲ VIGYÁZAT: Mindig kapcsolja ki a szerszámot, ha elfordítja a porgyűjtőn lévő tárcsát. A tárcsa elfordítása a szerszám működése közben azt eredményezheti, hogy elveszíti az uralmát a szerszám felett.

- **Ábra7:** 1. Porgyűjtő doboz 2. Tárcsa

A por kiürítése

▲ VIGYÁZAT: A por kiürítése során mindig viseljen pormaszkot.

▲ VIGYÁZAT: Rendszeresen ürítse ki a porgyűjtőt, mielőtt az teljesen megtelne. Ennek elmulasztása a porgyűjtési teljesítmény romlását és a por belégzését okozhatja.

▲ VIGYÁZAT: Ha a porgyűjtőben található szűrő eltömődik, romlik a porgyűjtési teljesítmény. A porgyűjtő körülbelül 200 megtelése után cserélje ki a szűrőt. Ennek elmulasztása porbelégzést okozhat.

1. Nyomja le a porgyűjtő biztosítókarrját, majd távolítsa el a porgyűjtőt.

- **Ábra8:** 1. Biztosítókár

2. Emelje fel kissé kifelé a reteszelőfület és nyissa ki a porgyűjtő fedelét.

- **Ábra9:** 1. Porgyűjtő fedele 2. Reteszelőfület

3. Ürítse ki a port, majd tisztítsa ki a szűrőt.

- **Ábra10**

MEGJEGYZÉS: A szűrő tisztításakor ütögesse meg finoman kézzel a szűrőházat, hogy eltávolítsa a port. Ne ütögesse közvetlenül a szűrőt, ne érjen a szűrőhöz kefével vagy hasonló eszközzel, és ne fújjon sűrített levegőt a szűrőre. Ha így tesz, az károsíthatja a szűrőt.

KARBANTARTÁS

A porgyűjtő szűrőjének cseréje

1. Nyomja le a porgyűjtő biztosítókarrját, majd távolítsa el a porgyűjtőt.

- **Ábra11:** 1. Biztosítókár

2. Emelje fel kissé kifelé a reteszelőfület és nyissa ki a porgyűjtő fedelét.

- **Ábra12:** 1. Porgyűjtő fedele 2. Reteszelőfület

3. Helyezze a laposfejű csavarhúzó a szűrőház és a porgyűjtő fedele közé az ábrán látható módon. Nyomja befelé a szűrőház oldalait és emelje ki a szűrőházat a laposfejű csavarhúzó segítségével.

- **Ábra13:** 1. Laposfejű csavarhúzó 2. Szűrőház 3. Porgyűjtő fedele

4. Nyomja ki a szűrőt a szűrőházból az ábrán látható módon.

- **Ábra14:** 1. Szűrő 2. Szűrőház

5. Cserélje újra a szűrőt a szűrőházban. Helyezze a szűrőházat vissza a porgyűjtő dobozra a szűrőház vezetőnyúlványát és a porgyűjtő doboz vágóját egymáshoz illesztve.

- **Ábra15:** 1. Vezetőnyúlvány 2. Vájt

6. Zárja le a porgyűjtő fedelét, majd tegye vissza a porgyűjtőt a porgyűjtő rendszerbe.

A szigetelősapka cseréje

1. Helyezzen egy laposfejű csavarhúzó a lapos fejfelületeivel függőlegesen a fúvókafej oldalán elhelyezett kioldólyukak egyikébe. Döntse olyan szögben a lapos csavarhúzó, hogy a szigetelősapka négyzetes akasztóját kinyomja és kiugrassa az öntött akasztótartóból. Majd fejtse le a szigetelősapka gumi széleit a fúvókafej nyílásának pereméről.

- **Ábra16:** 1. Szigetelősapka 2. Négyzetes akasztó 3. Kioldólyuk 4. Fúvókafej

2. Helyezze az új szigetelősapka egyik négyzetes akasztóját a fúvókafej öntött akasztótartójába úgy, hogy a szigetelősapka súllyesztett felülete előre nézzen.

- **Ábra17:** 1. Négyzetes akasztók 2. Akasztótartók 3. Szigetelősapka 4. Súllyesztett felület

3. Helyezze a másik akasztót a fúvókafej ellentétes oldalán lévő akasztótartóba, miközben a szigetelősapkát helyezze át úgy, hogy megfelelően illeszkedjen a fúvókafejehez.

- **Ábra18:** 1. Szigetelősapka 2. Négyzetes akasztó 3. Akasztótartó 4. Fúvókafej 5. Peremek

4. Finoman terítse el a szigetelősapka gumi széleit a fúvókafej nyílásának peremén lentről felfelé.

- **Ábra19:** 1. Gumi szélek 2. Szigetelősapka 3. Fúvókafej

Tárolás

MEGJEGYZÉS: Ha egy bizonyos ideig nem használják, a fúvóka-vezetőt ki kell húzni megközelítőleg 100 mm-re (3-15/16") a legrövidebb helyzetéhez viszonyítva. Ennek elmulasztása miatt károsodhat a légszatomacsó, amit előre telepítettek a fúvóka-vezetőbe.

- **Ábra20:** 1. Vezetőbeállító gomb 2. Megközelítőleg 100 mm (3-15/16")

ÚVOD

Príslušenstvo je určené na použitie s nasledujúcim kombinovaným kladivom Makita na odsávanie betónového prachu počas vŕtania.

HR007G
GRH07

BEZPEČNOSTNÉ VAROVANIA

Pred použitím tohto systému na zber prachu s elektrickým nástrojom si prečítajte všetky bezpečnostné varovania, pokyny, ilustrácie a technické špecifikácie, ktoré sa dodávajú s elektrickým nástrojom.

⚠ POZOR:

- Systém na zber prachu je určený len na vŕtanie do betónu. Systém na zber prachu nepoužívajte, ak vŕtate do kovu alebo dreva.
- Pred vykonaním akejkoľvek práce na nástroji vždy skontrolujte, či je nástroj vypnutý a akumulátor je vybraný.
- Keď používate nástroj so systémom na zber prachu, nezabudnite pripojiť k systému zberu prachu filter, čím predídete vdychovaniu prachu.
- Pred použitím systému na zber prachu skontrolujte, či nie je filter poškodený. V opačnom prípade môže dôjsť k vdychovaniu prachu.
- Systém na zber prachu nepoužívajte pri vŕtaní do mokrého betónu ani nepoužívajte tento systém vo vlhkom prostredí. V opačnom prípade môže dôjsť k poruche.
- Pri uvoľňovaní hubice stlačením nastavovacieho tlačidla vodidla nesmerujte hubicu na seba ani na iných.
- Vždy dodržujte štátne zákony, normy a nariadenia, ktoré predpisujú prácu s materiálmi nebezpečnými pre zdravie.
- Pri vyprázdňovaní nádoby na prach používajte prostriedky na ochranu dýchania.

⚠ UPOZORNENIE:

- Systém na zber prachu nepoužívajte pri vŕtaní jadrovými korunkami alebo sekaní dlátom.
- Pred inštaláciou systému na zber prachu sa uistite, že na bodoch pripevnenia a na samotnom elektrickom nástroji nie je prach a cudzie látky. Po inštalácii systému na zber prachu sa tiež uistite, že je bezpečne nainštalovaný.
- Pri čistení častí s filtrom sa jej nedotýkajte.
- Na vyčistenie častí s filtrom nepoužívajte kefku ani odfukovač prachu. Použitie kefky alebo stlačeného vzduchu môže poškodiť filter.

- Nepoužívajte benzín, riedidlo, alkohol ani podobné látky. Mohlo by to spôsobiť zmenu farby, deformácie alebo praskliny.

ZOSTAVENIE

Inštalácia systému na zber prachu

1. Zdvihnite zaisťovaciu západku do odistenej polohy a vysuňte kryt vzduchovodu z krytu motora.
► Obr.1: 1. Kryt vzduchovodu 2. Zaisťovacia západka
2. Namontujte nástroj na systém na zber prachu nasunutím vodiacich drážok na spodnej strane krytu prevodu na vodiace lišty na hornej strane systému na zber prachu, až kým nezacvakne na miesto.
► Obr.2: 1. Vodiace drážky 2. Vodiace lišty 3. Systém na zber prachu

Demontáž systému na zber prachu

1. Nástroj môžete odmontovať zo systému na zber prachu stlačením tlačidla odomknutia na systéme na zber prachu a vysunutím nástroja.
► Obr.3: 1. Systém na zber prachu 2. Tlačidlo odomknutia
2. Nasuňte kryt vzduchovodu späť pozdĺž vodiacich drážok na kryt prevodu tak, aby zacvakol na miesto.
► Obr.4: 1. Kryt vzduchovodu 2. Vodiace drážky

UPOZORNENIE: Po odpojení systému na zber prachu od nástroja nezabudnite na vzduchovod znovu nasadiť kryt vzduchovodu. Ak sa nástroj použije bez nasadeného krytu vzduchovodu, môže to ovplyvniť jeho výkon.

PREVÁDZKA

Úprava polohy hubice na systéme na zber prachu

Po stlačení nastavovacieho tlačidla vodidla môžete zasúvať a vysúvať vodidlo hubice a potom tlačidlo uvoľníte presne v polohe, kde sa hrot vŕtáka nachádza tesne za prednou stranou hubice.

- Obr.5: 1. Vodidlo 2. Nastavovacie tlačidlo vodidla 3. Hrot vŕtáka 4. Predná strana hubice

POZNÁMKA: Pred nastavením polohy hubice stlačením nastavovacieho tlačidla vodidla uvoľníte napätie na vodidle hubice a uvoľníte ho do úplne vysunutej polohy.

Nastavenie hĺbky vrtania

Hĺbka vrtania sa dá nastaviť zmenou dĺžok medzi nastavovacím tlačidlom hĺbky a zadným koncom vodidla hubice. Stlačte a podržte nastavovacie tlačidlo hĺbky a posuňte ho do požadovanej polohy.

- **Obr.6:** 1. Nastavovacie tlačidlo hĺbky 2. Vodidlo 3. Hĺbka vrtania

Odstránenie prachu z filtra oklepaním

▲POZOR: Neotáčajte otočným ovládačom na nádobe na prach, keď je nádoba na prach odstránená zo systému na zber prachu. V takom prípade môže dôjsť k vdychovaniu prachu.

▲POZOR: Vždy, keď otáčate otočným ovládačom na nádobe na prach, vypnite nástroj. Pri otáčaní otočným ovládačom počas prevádzky nástroja môže dôjsť k strate ovládania nástroja.

- **Obr.7:** 1. Nádoba na prach 2. Nastavovacie koliesko

Likvidácia prachu

▲POZOR: Pri likvidácii prachu si nezabudnite nasadiť protiprachovú masku.

▲POZOR: Nádobu na prach pravidelne vyprázdňujte skôr ako sa úplne naplní. V opačnom prípade sa môže znížiť účinnosť zberu a môže dôjsť k vdychovaniu prachu.

▲POZOR: Účinnosť zberu prachu sa zníži, ak sa filter v nádobe na prach zanesie. Orientačne sa odporúča vymeniť filter za nový po 200 naplneniach prachom. V opačnom prípade môže dôjsť k vdychovaniu prachu.

- 1. Ak chcete vybrať nádobu na prach, zatlačte nadol uzatváraciu páčku nádoby na prach.

- **Obr.8:** 1. Uzatváracia páčka

- 2. Nadvihnite zaisťovaciu západku mierne smerom von a otvorte kryt nádoby na prach.

- **Obr.9:** 1. Kryt nádoby na prach 2. Zaisťovacia západka

- 3. Zlikvidujte prach a potom vyčistite filter.

- **Obr.10**

UPOZORNENIE: Pri čistení filtra jemne poklepte rukou na puzdro filtra, aby sa odstránil prach. Neklepte priamo na filter, nedotýkajte sa ho keľou či podobným predmetom ani neaplikujte na filter stlačený vzduch. Filter by sa mohol poškodiť.

ÚDRŽBA

Výmena filtra nádoby na prach

- 1. Ak chcete vybrať nádobu na prach, zatlačte nadol uzatváraciu páčku nádoby na prach.

- **Obr.11:** 1. Uzatváracia páčka

- 2. Nadvihnite zaisťovaciu západku mierne smerom von a otvorte kryt nádoby na prach.

- **Obr.12:** 1. Kryt nádoby na prach 2. Zaisťovacia západka

- 3. Vložte plochý skrutkovač medzi puzdro filtra a kryt nádoby na prach, ako vidno na obrázku. Zatlačte bočné steny puzdra filtra dovnútra a pomocou plochého skrutkovača zdvihnite a oddelte puzdro filtra.

- **Obr.13:** 1. Plochý skrutkovač 2. Puzdro filtra 3. Kryt nádoby na prach

- 4. Filter vytlačte z puzdra filtra, ako vidno na obrázku.

- **Obr.14:** 1. Filter 2. Puzdro filtra

- 5. Do puzdra filtra vložte nový filter. Umiestnite puzdro filtra späť na nádobu na prach tak, aby vodiaci výčnelok na puzdre filtra bol zarovnaný s drážkou v nádobe na prach.

- **Obr.15:** 1. Vodiaci výčnelok 2. Drážka

- 6. Zatvorte kryt nádoby na prach a namontujte ju späť na systém na zber prachu.

Výmena tesniaceho veka

- 1. Vložte plochý skrutkovač do jedného z uvoľňovacích otvorov umiestnených na bočných stranách hlavice hubice tak, aby jeho ploché strany boli vo zvislej polohe. Naklonením plochého skrutkovača pod určitým uhlom stlačte a vysuňte kockatý hák tesniaceho veka z lisovanej zásuvky. Potom odlepte gumené okraje tesniaceho veka z lemov otvoru hlavice hubice.

- **Obr.16:** 1. Tesniace veko 2. Kockatý hák 3. Uvoľňovací otvor 4. Hlavica hubice

- 2. Umiestnite jeden z kockatých hákov obnoveného tesniaceho veka do lisovanej zásuvky v hlavici hubice tak, aby zapustená plocha tesniaceho veka bola otočená dopredu.

- **Obr.17:** 1. Kockaté háky 2. Zásuvky 3. Tesniace veko 4. Zapustená plocha

- 3. Vložte druhý hák do zásuvky na opačnej strane hlavice hubice a súčasne upravujte polohu tesniaceho veka tak, aby bolo správne nasadené na hlavici hubice.

- **Obr.18:** 1. Tesniace veko 2. Kockatý hák

- 3. Zásuvka 4. Hlavica hubice 5. Lemy

- 4. Opatrne nasadte gumené okraje tesniaceho veka na lemy otvoru hlavice hubice odspodu nahor.

- **Obr.19:** 1. Gumené okraje 2. Tesniace veko 3. Hlavica hubice

Uskladnenie

UPOZORNENIE: Ak sa vodidlo hubice určitý čas nepoužíva, musí sa vysunúť do polohy približne 100 mm (3-15/16") z úplne skrátenej polohy. V opačnom prípade môže dôjsť k poškodeniu hadice vzduchovodu predinštalovanej vo vodidle hubice.

- **Obr.20:** 1. Nastavovacie tlačidlo vodidla 2. Približne 100 mm (3-15/16")

ÚVOD

Toto příslušenství je určeno k použití s následujícím kombinovaným kladivem Makita za účelem odsávání betonového prachu při vrtní.

HR007G
GRH07

BEZPEČNOSTNÍ VÝSTRAHY

Přečtěte si veškeré bezpečnostní výstrahy, pokyny, vyobrazení a specifikace dodané s elektrickým nářadím před použitím systému odsávání prachu s příslušným elektrickým nářadím.

⚠AUPROZORNĚNÍ:

- **Systém sběru prachu je určený pouze k vrtní do betonu. Systém sběru prachu nepoužívejte při vrtní do kovu a dřeva.**
- **Před prováděním jakýchkoli prací na nářadí se vždy přesvědčte, zda je vypnuté a je vyjmutý akumulátor.**
- **Když nástroj používáte se systémem sběru prachu, nezapomeňte na systém sběru prachu nasadit filtr, abyste zabránili vdechnutí prachu.**
- **Před použitím systému sběru prachu zkontrolujte, zda není filtr poškozen. V opačném případě může dojít ke vdechnutí prachu.**
- **Systém sběru prachu nepoužívejte při vrtní do mokrého betonu nebo ve vlhkém prostředí. V opačném případě může dojít k poruše.**
- **Při odpojování hubice stisknutím tlačítka nastavení vodítka nemiřte hubicí na sebe nebo jiné osoby.**
- **Vždy dodržujte vnitrostátní zákony, předpisy a vyhlášky upravující práci s materiály nebezpečnými pro zdraví.**
- **Při vyprazdňování příhrádky na prach použijte ochranu dýchacích cest.**

⚠APOZOR:

- **Systém sběru prachu nepoužívejte při vrtní pomocí vrtných korunek či drážkování.**
- **Před montáží systému odsávání prachu se ujistěte, že jsou místa připojení elektrické nářadí samotné prosté prachu a cizích materiálů. Po montáží systému odsávání prachu se dále ujistěte, že je namontován zcela bezpečně.**
- **Při čištění se nedotýkejte sekce filtrů.**
- **K čištění sekce filtrů nepoužívejte kartáč nebo vzduchový čistič. Použití kartáče nebo slačného vzduchu může filtr poškodit.**
- **Nikdy nepoužívejte benzín, benzen, ředidlo, alkohol či podobné prostředky. Mohlo by tak dojít ke změnám barvy, deformacím či vzniku prasklin.**

SESTAVENÍ

Montáž systému odsávání prachu

1. Vysuňte krytku vzduchového vedení ze skříně motoru, přičemž zvedněte zajišťovací výstupek do odjištěné polohy.
▶ **Obr.1:** 1. Krytka vzduchového vedení 2. Zajišťovací výstupek
2. Namontujte nářadí na systém odsávání prachu posunutím vodících drážek na spodním povrchu skříně převodovky přes vodící kolejnice na horním povrchu systému odsávání prachu, dokud nezacvaknou na místě.
▶ **Obr.2:** 1. Vodící drážky 2. Vodící kolejnice 3. Systém odsávání prachu

Demontáž systému odsávání prachu

1. Demontujte nářadí ze systému odsávání prachu vysunutím nástroje při současném stisknutí odjišťovacího tlačítka na systému odsávání prachu.
▶ **Obr.3:** 1. Systém odsávání prachu 2. Odjišťovací tlačítko
2. Zasuňte krytku vzduchového vedení zpět podél vodících drážek na skříně převodovky, dokud nezacvakne na místě.
▶ **Obr.4:** 1. Krytka vzduchového vedení 2. Vodící drážky

POZOR: Nezapomeňte nasadit krytku vzduchového vedení zpět na vzduchové vedení po odpojení systému odsávání prachu z nářadí. Pokud je nářadí provozováno bez nasazené krytky vzduchového vedení, může to mít nepříznivý vliv na výkon.

PRÁCE S NÁŘADÍM

Seřízení pozice hubice u systému odsávání prachu

Zasouvejte a vysouvejte vodítka hubice při současném stisknutí tlačítka nastavení vodítka a pak uvolněte tlačítko přesně v poloze, kde hrot vrtáku leží těsně za předním povrchem hubice.

- ▶ **Obr.5:** 1. Vodítko 2. Tlačítko nastavení vodítka 3. Hrot vrtáku 4. Přední povrch hubice

POZNÁMKA: Před seřízováním polohy hubice stisknutím tlačítka nastavení vodítka uvolněte napnutí vodítka hubice a nastavte jej volně do plně vysunutého polohy.

Nastavení hloubek vrtání

Hloubku vrtání lze nastavit změnou délky mezi tlačítkem nastavení hloubky a zadním koncem vodítka hubice. Stiskněte a držte stisknuté tlačítko nastavení hloubky a posuňte jej do požadované polohy.

► **Obr.6:** 1. Tlačítko nastavení hloubky 2. Vodítko hubice 3. Hloubky vrtání

Vyklepávání prachu z filtru

▲ UPOZORNĚNÍ: Neotáčejte kolečkem na přihrádce na prach, když je přihrádka demontovaná ze systému odsávání prachu. Hrozí vdechnutí prachu.

▲ UPOZORNĚNÍ: Než otočíte kolečkem na přihrádce na prach, nářadí vždy nejprve vypněte. Otočením kolečka během toho, co je nářadí v provozu, může dojít ke ztrátě kontroly nad nářadím.

► **Obr.7:** 1. Přihrádka na prach 2. Otočné kolečko

Vysypávání prachu

▲ UPOZORNĚNÍ: Při vysypávání prachu použijte prachovou masku.

▲ UPOZORNĚNÍ: Přihrádku na prach pravidelně vyprazdňujte, než se zcela zaplní. V opačném případě může dojít ke snížení účinnosti sběru prachu a následně ke vdechnutí prachu.

▲ UPOZORNĚNÍ: Pokud se filtr v přihrádce na prach zanese, sníží se účinnost sběru prachu. Filtr vyměňte za nový přibližně po 200 naplněních přihrádky na prach. V opačném případě může dojít ke vdechnutí prachu.

1. Držte stisknutou páčku západky přihrádky na prach a vyjměte přihrádku na prach.

► **Obr.8:** 1. Páčka západky

2. Zvedněte zajišťovací výstupek lehce ven a otevřete kryt přihrádky na prach.

► **Obr.9:** 1. Kryt přihrádky na prach 2. Zajišťovací výstupek

3. Vysypte prach a vyčistěte filtr.

► **Obr.10**

POZOR: Při čištění filtru rukou jemně poklepejte na kryt filtru a tím odstraňte prach. Někdejte přímo na filtr; filtru se dotýkejte pomocí kartáčku nebo podobného nástroje, případně na filtr použijte stlačený vzduch. V opačném případě může dojít k poškození filtru.

ÚDRŽBA

Výměna filtru přihrádky na prach

1. Držte stisknutou páčku západky přihrádky na prach a vyjměte přihrádku na prach.

► **Obr.11:** 1. Páčka západky

2. Zvedněte zajišťovací výstupek lehce ven a otevřete kryt přihrádky na prach.

► **Obr.12:** 1. Kryt přihrádky na prach 2. Zajišťovací výstupek

3. Zasuňte plochý šroubovák mezi pouzdro filtru a kryt přihrádky na prach dle obrázku. Stiskněte boční stěny pouzdra filtru k sobě a zvedněte pouzdro filtru ven pomocí plochého šroubováku.

► **Obr.13:** 1. Plochý šroubovák 2. Pouzdro filtru 3. Kryt přihrádky na prach

4. Vytlačte filtr z pouzdra filtru dle obrázku.

► **Obr.14:** 1. Filtr 2. Pouzdro filtru

5. Nasaďte do pouzdra filtru nový filtr. Nasaďte pouzdro filtru zpět do přihrádky na prach tak, aby vodící výstupek na pouzdru filtru lícovai s drážkou v přihrádce na prach.

► **Obr.15:** 1. Vodící výstupek 2. Drážka

6. Zavřete kryt přihrádky na prach a poté přihrádku na prach nasaďte na systém odsávání prachu.

Výměna těsnicí krytky

1. Zasuňte plochý šroubovák s plochými čely rovně do jednoho z uvolňovacích otvorů po stranách hlavy hubice. Sklopte plochý šroubovák do úhlu pro zachycení a sevrnění krychlového háku těsnicí krytky z tvarovaného sedla. Pak sloupněte pryžové hrany těsnicí krytky z obrub otvoru hlavy hubice.

► **Obr.16:** 1. Těsnicí krytka 2. Krychlový hák 3. Uvolňovací otvor 4. Hlava hubice

2. Nasaďte jeden z krychlových háků obnovené těsnicí krytky do tvarovaného sedla v hlavě hubice tak, aby ustupující povrch těsnicí krytky mířil dopředu.

► **Obr.17:** 1. Krychlové háky 2. Sedla 3. Těsnicí krytka 4. Ustupující povrch

3. Umístěte druhý hák do sedla na opačné straně hlavy hubice, přičemž přestavte těsnicí krytku tak, aby řádně zapadla do hlavy hubice.

► **Obr.18:** 1. Těsnicí krytka 2. Krychlový hák 3. Sedlo 4. Hlava hubice 5. Obruby

4. Jemně položte pryžové hrany těsnicí krytky přes obruby otvoru hlavy hubice zespodu nahoru.

► **Obr.19:** 1. Pryžové hrany 2. Těsnicí krytka 3. Hlava hubice

Skladování

POZOR: Pokud se po určitou dobu nepoužívá, je nutné vodítko hubice vysunout přibližně o 100 mm (3-15/16") z jeho plně zasunuté polohy. Jinak může dojít k poškození hadice vedení předem nainstalované ve vodítku hubice.

► **Obr.20:** 1. Tlačítko nastavení vodítka 2. Přibližně 100 mm (3-15/16")

UVOD

Ta oprema je namenjena uporabi z naslednjim kombiniranim kladivom Makita, da med vrtnjem odstranjuje betonski prah.

HR007G
GRH07

VARNOSTNA OPOZORILA

Preberite vsa varnostna opozorila, navodila, slike in tehnične podatke, ki so priloženi električnemu orodju, preden ga uporabite skupaj s tem sistemom za zbiranje prahu.

⚠️ OPOZOR:

- Sistem za zbiranje prahu je namenjen samo za vrtnje v beton. Ne uporabljajte sistema za zbiranje prahu, kadar vrtate v kovino ali les.
- Pred vsako izvedbo dela na orodju se prepričajte, da je le to izključeno in da je akumulatorska baterija odstranjena.
- Kadar orodje uporabljate s sistemom za zbiranje prahu, na sistem za zbiranje prahu namestite filter, da preprečite vdihavanje prahu.
- Pred uporabo sistema za zbiranje prahu se prepričajte, da filter ni poškodovan. V nasprotnem primeru lahko pride do vdihavanja prahu.
- Sistema za zbiranje prahu ne uporabljajte pri vrtnju v moker beton ali v mokrem okolju. V nasprotnem primeru lahko pride do okvare.
- Šobe ne usmerjajte proti sebi ali drugim, medtem ko šobo sprostite s pritiskom gumba za prilagajanje vodila.
- Vedno upoštevajte državne zakone, predpise in odloke, ki so določeni za delo z materiali, nevarnimi za zdravje.
- Med praznjenjem posode za prah uporabljajte zaščito za dihala.

⚠️ OPOMBA:

- Sistema za zbiranje prahu ne uporabljajte pri vrtnju z jedrom ali klesanju.
- Preden namestite sistem za zbiranje prahu, poskrbite, da na točkah pritrditve in na samem električnem orodju ne bo prahu in tujkov. Po namestitvi sistema za zbiranje prahu se prepričajte, da je trdno nameščen.
- Pri čiščenju se ne dotikajte dela s filtrom.
- Filtra ne smete čistiti s krtačo ali zračnim odstranjevalcem prahu. Če boste uporabili krtačo ali stisnjen zrak, lahko poškodujete filter.
- Nikoli ne uporabljajte bencina, razredčila, alkohola ali podobnega sredstva. V tem primeru se lahko orodje razbarva ali deformira oziroma lahko nastanejo razpoke.

MONTAŽA

Nameščanje sistema za zbiranje prahu

1. Potisnite pokrov zračnega kanala iz ohišja motorja in hkrati privzdignite jeziček za zaklep navzgor v odklepnjen položaj.

▶ **SI.1:** 1. Pokrov zračnega kanala 2. Jeziček za zaklep

2. Namestite orodje na sistem za zbiranje prahu tako, da potisnete vodilne utore na spodnji površini ohišja orodja prek vodil na zgornji površini sistema za zbiranje prahu, dokler se ne zaskoči (zasliši se klik).

▶ **SI.2:** 1. Vodilni utori 2. Vodila 3. Sistem za zbiranje prahu

Odstranjevanje sistema za zbiranje prahu

1. Odstranite orodje s sistema za zbiranje prahu tako, da povlečete orodje stran in istočasno pritisnete sprostilni gumb na sistemu za zbiranje prahu.

▶ **SI.3:** 1. Sistem za zbiranje prahu 2. Sprostilni gumb

2. Potisnite pokrov zračnega kanala vzdolž vodilnih utovorov na ohišju orodja, dokler se ne zaskoči (zasliši se klik).

▶ **SI.4:** 1. Pokrov zračnega kanala 2. Vodilni utori

OBVESTILO: Namestite pokrov zračnega kanala nazaj prek zračnega kanala, ko boste sistem za zbiranje prahu odstranili z orodja. Orodje lahko slabše deluje, če pokrov zračnega kanala ni nameščen.

UPRAVLJANJE

Prilagajanje položaja šobe sistema za zbiranje prahu

Potisnite vodila navzven in navznoter, tako da istočasno pridržite gumb za prilagajanje vodil, nato spustite gumb na mestu, kjer je konica nastavka tik za sprednjim delom šobe.

▶ **SI.5:** 1. Vodilo 2. Gumb za prilagajanje vodila 3. Konica nastavka 4. Sprednji del šobe

OPOMBA: Preden prilagodite položaj šobe, pritisnite gumb za prilagajanje vodila, da sprostite pritisk na vodilo šobe in ga sprostite v povsem razširjen položaj.

Prilagajanje globin vrtenja

Globino vrtenja je mogoče prilagoditi tako, da spremenite dolžino med gumbom za prilagajanje globine in zadnjim delom vodila šobe. Pritisnite in pridržite gumb za prilagoditev globine in povlecite nastavek do železnega položaja.

- **SI.6:** 1. Gumb za prilagajanje globine 2. Vodilo šobe 3. Globine vrtenja

Odstranjevanje prahu s filtra

⚠ POZOR: Gumba na posodi za prah ne obračajte, če posoda za prah ni nameščena na sistem za zbiranje prahu. Tako lahko pride do vdihavanja prahu.

⚠ POZOR: Orodje vedno izklopite, ko obračate gumb na posodi za prah. Če obračate gumb, medtem ko je orodje prižgano, lahko izgubite nadzor nad orodjem.

- **SI.7:** 1. Posoda za prah 2. Gumb

Odstranjevanje prahu

⚠ POZOR: Pri odstranjevanju prahu nosite protiprašno masko.

⚠ POZOR: Redno praznite posodo za prah, preden se napolni. Če tega ne naredite, se lahko kakovost zbiranja prahu zmanjša in pride do vdihavanja prahu.

⚠ POZOR: Kakovost zbiranja prahu se poslabša, če se filter v posodi za prah zamaši. Priporočljivo je, da filter zamenjate z novim po približno 200 polnjenjih. V nasprotnem primeru lahko pride do vdihavanja prahu.

1. Pritisnite ročico z zapahom posode za prah navzdol in odstranite posodo za prah.
► **SI.8:** 1. Ročica z zapahom
2. Nekoliko dvignite jeziček za zaklep in odprite pokrov posode za prah.
► **SI.9:** 1. Pokrov posode za prah 2. Jeziček za zaklep
3. Odstranite prah in nato očistite filter.
► **SI.10**

OBVESTILO: Ko čistite filter, z roko rahlo tapnite ohišje filtra, da odstranite prah. Ne dotikajte se neposredno filtra; ne dotikajte se ga s krtačo ali podobnim predmetom oziroma na filter ne razpihujte stisnjenega zraka. S tem lahko poškodujete filter.

VZDRŽEVANJE

Zamenjava filtra posode za prah

1. Pritisnite ročico z zapahom posode za prah navzdol in odstranite posodo za prah.
► **SI.11:** 1. Ročica z zapahom

2. Nekoliko dvignite jeziček za zaklep in odprite pokrov posode za prah.

- **SI.12:** 1. Pokrov posode za prah 2. Jeziček za zaklep

3. Ploski izvijač vstavite med ohišje filtra in pokrov posode za prah, kot je prikazano na sliki. Potisnite stranske stene filtra navznoter in s pomočjo ploskega izvijača dvignite ohišje filtra.

- **SI.13:** 1. Ploski izvijač 2. Ohišje filtra 3. Pokrov posode za prah

4. Potisnite filter iz ohišja, kot je prikazano na sliki.

- **SI.14:** 1. Filter 2. Ohišje filtra

5. V ohišje vstavite nov filter. Postavite ohišje filtra nazaj na posodo za prah tako, da poravnate izboklino vodil na ohišju filtra z utorom na posodi za prah.

- **SI.15:** 1. Izboklina vodil 2. Utor

6. Zaprite pokrov posode za prah in jo nato znova pritrdite na sistem za zbiranje prahu.

Zamenjava tesnilnega pokrovčka

1. Vstavite ploski izvijač (tako da je ploski del obrnjen navpično) v eno od sprostilnih odprtlin na straneh glave šobe. Nagnite ploski izvijač pod kotom, da stisnete kvadratni kavelj tesnilnega pokrovčka, da izskoči iz vlite vtičnice. Nato odlepите gumijaste robove tesnilnega pokrovčka z okvirja odprtine glave šobe.

- **SI.16:** 1. Tesnilni pokrovček 2. Kvadratni kavelj 3. Sprostilna odprtina 4. Glava šobe

2. Vstavite enega od kvadratnih kavljev obnovljenega tesnilnega pokrovčka v vlito vtičnico glave šobe tako, da je vbočena površina tesnilnega pokrovčka obrnjena naprej.

- **SI.17:** 1. Kvadratni kavelj 2. Vtičnice 3. Tesnilni pokrovček 4. Vbočena površina

3. Drugi kavelj vstavite v vtičnico na nasprotni strani glave šobe in istočasno spremenite položaj tesnilnega pokrovčka, da se bo natančno prilegal glavi šobe.

- **SI.18:** 1. Tesnilni pokrovček 2. Kvadratni kavelj 3. Vtičnica 4. Glava šobe 5. Okvir

4. Nežno položite gumijaste robove tesnilnega pokrovčka prek okvirja odprtine glave šobe od spodnjega dela do vrha.

- **SI.19:** 1. Gumijasti robovi 2. Tesnilni pokrovček 3. Glava šobe

Shranjevanje

OBVESTILO: Če vodila šobe nekaj časa ne uporabljate, ga morate razširiti na približno 100 mm (3-15/16") od najkrajšega položaja. Če tega ne storite, lahko poškodujete cev kanala, ki je že nameščena v vodilu šobe.

- **SI.20:** 1. Gumb za prilagajanje vodila 2. Pribl. 100 mm (3-15/16")

HYRJE

Aksesori është projektuar për t'u përdorur me çekiçin e mëposhtëm Makita me kombinim për të nxjerrë pluhur betoni gjatë shpimit.

HR007G
GRH07

PARALAJMËRIME SIGURIE

Lexoni të gjitha paralajmërimet e sigurisë, udhëzimet, ilustrimet dhe specifikimet e ofruara me veglën tuaj elektrike përpara se të përdorni këtë sistem të grumbullimit të pluhurit me veglën tuaj elektrike.

▲KUJDES:

- Sistemi i thithjes së pluhurit është vetëm për shpim në beton. Mos e përdorni sistemin e thithjes së pluhurit për shpim në metal ose dru.
- Sigurohuni gjithmonë që vegla të jetë e fikur dhe kutia e baterisë të jetë hequr përpara se të kryeni ndonjë punë në vegël.
- Gjatë përdorimit të veglës me sistemin e thithjes së pluhurit, sigurohuni që të vendosni sistemin e thithjes së pluhurit për të parandaluar thithjen të pluhurit me frymëmarrje.
- Përpara se të përdorni sistemin e thithjes së pluhurit, kontrolloni që filtri të mos jetë dëmtuar. Në të kundërt mund të shkaktohet thithje të pluhurit me frymëmarrje.
- Mos e përdorni sistemin e thithjes së pluhurit për shpim në beton të lagur ose mos e përdorni këtë sistem në ambient të lagur. Në të kundërt mund të shkaktohet keqfunksionim.
- Mos e drejtoni hundëzën drejt vetes ose të tjerëve kur lëshoni hundëzën duke shtypur butonin e rregullimit të udhëzuesit.
- Gjithmonë ndiqni ligjet, rregulloret dhe urdhëresat shtetërore që përshkruajnë punën me materiale të rrezikshme për shëndetin.
- Mbani mbrojtëse të frymëmarrjes kur zbrazi kutinë e pluhurit.

▲SHËNIM:

- Mos e përdorni sistemin e thithjes së pluhurit për shpim me diamant ose punim me daltë.
- Para instalimit të sistemit të grumbullimit të pluhurit, sigurohuni që pikat e montimit dhe vetë vegla elektrike të mos ketë pluhura dhe lëndë të huaja. Pas instalimit të sistemit të grumbullimit të pluhurit, sigurohuni gjithashtu që është instaluar në mënyrë të sigurt.
- Mos e prekni seksionin e filtrit kur e pastroni.

- Mos përdorni furçë apo ajër të kompresuar për pastrimin e seksionit të filtrit. Përdorimi i furçës apo ajrit të kompresuar mund ta dëmtojë filtrin.
- Mos përdorni kurrë benzinë, benzinë pastrimi, hollues, alkool dhe të ngjashme. Mund të shkaktoni çngjyrosje, deformime ose krisje.

MONTIMI

Instalimi i sistemit të grumbullimit të pluhurit

1. Rrëshqisni kapakun e kanalit të ajrit nga kasa e motorit duke ngritur veshin e sigurimit deri në pozicionin e hapur.
► Fig.1: 1. Kapaku i kanalit të ajrit 2. Veshi i sigurimit
2. Montoni veglën mbi sistemin e grumbullimit të pluhurit duke rrëshqitur kanalet udhëzuese në sipërfaqen e poshtme të kasës së ingranazhit mbi shinat udhëzuese në sipërfaqen e sipërme të sistemit të grumbullimit të pluhurit derisa të sigurohet në vend me një klik.
► Fig.2: 1. Kanalet udhëzuese 2. Shinat udhëzuese 3. Sistemi i grumbullimit të pluhurit

Heqja e sistemit të grumbullimit të pluhurit

1. Çmontojeni veglën nga sistemi i grumbullimit të pluhurit duke e nxjerrë me rrëshqitje ndërsa shtypni butonin e zhbllokimit në sistemin e grumbullimit të pluhurit.
► Fig.3: 1. Sistemi i grumbullimit të pluhurit 2. Butoni i zhbllokimit
2. Rrëshqitni kapakun e kanalit të ajrit përgjatë kanaleve udhëzuese në kasën e ingranazhit derisa të sigurohet në vend me një klik.
► Fig.4: 1. Kapaku i kanalit të ajrit 2. Kanalet udhëzuese

VINI RE: Sigurohuni që të rivendosni kapakun e kanalit të ajrit mbi kanalën e ajrit pas shkëputjes së sistemit të grumbullimit të pluhurit nga vegla. Performanca e veglës mund të ndikohet nëse vihet në punë pa kapakun e kanalit të ajrit në vend.

PËRDORIMI

Rregullimi i pozicionit të hundzës së sistemit të thithjes së pluhurit

Rrëshqitni brenda dhe jashtë udhëzuesin e hundzës ndërsa shtypni butonin e rregullimit të udhëzuesit dhe pastaj lëshojni butonin në një pozicion të saktë ku maja qëndron menjëherë pas sipërfaqes së përpame të hundzës.

► **Fig.5:** 1. Udhëzuesi 2. Butoni i rregullimit të udhëzuesit 3. Majë e puntos 4. Sipërfaqja e përpame e hundzës

SHËNIM: Para se të rregulloni pozicionin e hundzës, shtypni butonin e rregullimit të udhëzuesit për të çliruar tensionin në udhëzuesin e hundës dhe për ta lëshuar të lirë në pozicion plotësisht të hapur.

Rregullimi i thellësive të shpimit

Thellësia e shpimit mund të rregullohet duke ndryshuar gjatësinë midis butonit të rregullimit të thellësisë dhe skajit të pasmë të udhëzuesit të hundzës. Shtypni dhe mbani butonin e rregullimit të thellësisë dhe rrëshqitni në pozicionin e dëshiruar.

► **Fig.6:** 1. Butoni i rregullimit të thellësisë
2. Udhëzuesi i hundzës 3. Thellësitë e shpimit

Shkundja e pluhurit në filtër

▲KUJDES: Mos e rrotulloni diskun në kutinë e pluhurit ndërkohë që pluhuri hiqet nga sistemi i grumbullimit të pluhurit. Duke vepruar kështu mund të shkaktohet thithje të pluhurit me frymëmarrje.

▲KUJDES: Gjithmonë fikeni veglën kur rrotulloni diskun në kutinë e pluhurit. Rrotullimi i diskut gjatë kohës që vegla është në punë mund të rezultojë në humbje të kontrollit të veglës.

► **Fig.7:** 1. Kutia e pluhurit 2. Disku

Flakja e pluhurit

▲KUJDES: Sigurohuni që kur të flakni pluhurin të mbani veshur maskë kundër pluhurit.

▲KUJDES: Zbrazeni kutinë e pluhurit rregullisht përpara se kutia e pluhurit të mbushet plot. Nëse nuk veproni kështu, mund të ulet rendimenti i thithjes së pluhurit dhe mund të shkaktohet thithje e pluhurit me frymëmarrje.

▲KUJDES: Rendimenti i thithjes së pluhurit ulet nëse filtri në kutinë e pluhurit bllokohet. Si udhëzim, zëvendësojeni filtrin me një të ri pas rreth 200 herësh mbushjeje me pluhur. Në të kundërt mund të shkaktohet thithje të pluhurit me frymëmarrje.

1. Hiqeni kutinë e pluhurit duke shtypur levën e kapjes së kutisë së pluhurit.

► **Fig.8:** 1. Leva kapëse

2. Ngrini veshin e sigurimit disi për jashtë dhe hapni kapakun e kutisë së pluhurit.

► **Fig.9:** 1. Kapaku i kutisë së pluhurit 2. Veshi i sigurimit

3. Hidhjeni pluhurin dhe më pas pastroni filtrin.

► **Fig.10**

VINI RE: Kur pastroni filtrin, goditni lehtë me dorë kutinë e filtrit për të hequr pluhurat. Mos goditni drejtpërdrejt filtrin; mos e prekni filtrin me furçë ose diçka të ngjashme dhe mos fryni ajër të ngjeshur mbi filtër. Ky veprim mund ta dëmtojë filtrin.

MIRËMBAJTJA

Zëvendësimi i filtrit të kutisë së pluhurit

1. Hiqeni kutinë e pluhurit duke shtypur levën e kapjes së kutisë së pluhurit.

► **Fig.11:** 1. Leva kapëse

2. Ngrini veshin e sigurimit disi për jashtë dhe hapni kapakun e kutisë së pluhurit.

► **Fig.12:** 1. Kapaku i kutisë së pluhurit 2. Veshi i sigurimit

3. Futni një kaçavidë të drejtë midis kutisë së filtrit dhe kapakut të kutisë së pluhurit siç tregohet në figurë. Shtypni muret anësore të kutisë së filtrit për brenda, dhe ngrini kutinë e filtrit duke përdorur kaçavidën e drejtë.

► **Fig.13:** 1. Kaçavida e sheshtë 2. Kutia e filtrit
3. Kapaku i kutisë së pluhurit

4. Shtyjeni filtrin jashtë kutisë së filtrit siç tregohet në figurë.

► **Fig.14:** 1. Filtri 2. Kutia e filtrit

5. Vendosni një filtër të ri në kutinë e filtrit. Vendosni kutinë e filtrit përsëri në pjesën e dalë të udhëzuesit të drejtimit të kutisë së filtrit me kanalin në kutinë e filtrit.

► **Fig.15:** 1. Pjesa e dalë udhëzuese 2. Kanali

6. Mbyllni kapakun e kutisë së filtrit dhe pastaj rimontojeni kutinë e filtrit në sistemin e grumbullimit të pluhurit.

Zëvendësimi i kapakut izolues

1. Futni një kaçavidë të drejtë, me sipërfaqe e saj të sheshta vertikalisht, në një nga vrimat e lirimit të vendosura në anët e kokës së hundëzës. Anojeni kaçavidën e drejtë me kënd për të shtypur dhe nxjerrë grepin kubik të kapakut izoluese jashtë në folenë e modeluar. Pastaj zhvishni skajet e gomës së kapakut izolues nga bordurat e hapjes së kokës së hundëzës.

► **Fig.16:** 1. Kapaku izolues 2. Grepit kubik 3. Vrima e lëshimit 4. Koka e hundëzës

2. Vendosni një nga grepat kubikë të një kapaku të rinovuar izolimi në folenë e modeluar në kokën e hundëzës me një sipërfaqe të futur të kapakut izolues me drejtim përpara.

► **Fig.17:** 1. Grepit kubikë 2. Foletë 3. Kapaku izolues 4. Sipërfaqja e futur

3. Vendosni grepin tjetër në fole në anën përballë kokës së hundëzës, ndërsa ripoziciononi kapakun izolues që të përshtatet imtas në kokën e hundëzës.

► **Fig.18:** 1. Kapaku izolues 2. Grepit kubik 3. Foleja 4. Koka e hundëzës 5. Bordurat

4. Vendosini lehtë skajet e gomës të kapakut izolues poshtë mbi bordurat e hapjes së kokës së hundëzës nga poshtë deri lart.

► **Fig.19:** 1. Skajet e gomës 2. Kapaku izolues 3. Koka e hundëzës

Magazinimi

VINI RE: Kur nuk është në përdorim për një periudhë të caktuar kohe, udhëzuesi i hundëzës duhet të hapet në rreth 100 mm (3-15/16") nga pozicioni plotësisht i shkurtuar. Nëse nuk e bëni këtë mund të dëmtoni zorrën kaluese të parainstaluar në udhëzuesin e hundëzës.

► **Fig.20:** 1. Butoni i rregullimit të udhëzuesit 2. Përafërsisht 100 mm (3-15/16")

ВЪВЕДЕНИЕ

Принадлежността е предназначена за използване със следния комбиниран перфоратор за изсмукване на праха от бетона по време на пробиване.

HR007G
GRH07

ПРЕДУПРЕЖДЕНИЯ ЗА БЕЗОПАСНОСТ

Прочетете всички предупреждения за безопасност, прегледайте инструкциите, илюстрациите и спецификациите, предоставени заедно с електрическият инструмент, преди да използвате този прахоуловител с него.

⚠ВНИМАНИЕ:

- Прахоуловителят е предназначен само за пробиване в бетон. Не използвайте прахоуловителя, когато пробивате в метал или дърво.
- Преди да извършите някакви дейности по инструмента, задължително проверете дали той е изключен и акумулаторната батерия е извадена.
- Когато използвате инструмента с прахоуловителя, поставете филтъра към него, за да предотвратите вдишване на прах.
- Преди да използвате прахоуловителя, проверете дали филтърът не е повреден. В противен случай може да вдишате прах.
- Не използвайте прахоуловителя, когато пробивате в мокър бетон и при влажна околна среда. Това може да причини неизправност.
- Не насочвайте дюзата към себе си или други хора, когато я освобождавате, натискайки бутона за регулиране на водача.
- Винаги спазвайте националните закони, разпоредби и нормативни документи, които регламентират работата с материали, опасни за здравето.
- Когато изпразвате контейнера за прах, носете средства за защита на дихателната система.

⚠БЕЛЕЖКА:

- Не използвайте прахоуловителя, когато пробивате с корона или когато работите със секач.
- Преди да монтирате прахоуловителя, уверете се, че по точките за прикрепване и по самия електрически инструмент няма прах и чужди вещества. След като монтирате прахоуловителя, винаги проверявайте дали е здраво закрепен.
- Не докосвайте участъка с филтъра, когато го почиствате.

- Не използвайте четка нито съгъстен въздух за почистване на участъка с филтъра. Използването им може да повреди филтъра.
- Не използвайте бензин, нафта, разреждател, спирт и др. подобни. Това може да причини обезцветяване, деформация или пукнатини.

СГЛОБЯВАНЕ

Монтиране на прахоуловителя

1. Плъзнете капачката на въздухопровода извън корпуса на двигателя, докато повдигате заключващото езиче до отключено положение.
▶ **Фиг.1:** 1. Капачка на въздухопровода
2. Заключващо езиче
2. Монтирайте инструмента към прахоуловителя, като плъзнете каналите на водача върху долната повърхност на корпуса на редуктора над направляващите релси на горната повърхност на прахоуловителя, докато се фиксира на мястото си с щракване.
▶ **Фиг.2:** 1. Канали на водача 2. Направляващи релси 3. Прахоуловител

Изваждане на прахоуловителя

1. Демонтирайте инструмента от прахоуловителя, като го плъзнете навън, докато натискате бутона за деблокиране на прахоуловителя.
▶ **Фиг.3:** 1. Прахоуловител 2. Бутон за деблокиране
2. Плъзнете капачката на въздухопровода по дължината на направляващите канали на корпуса на редуктора, докато се фиксира на място с щракване.
▶ **Фиг.4:** 1. Капачка на въздухопровода 2. Канали на водача

БЕЛЕЖКА: Не забравяйте да поставите отново капачката на въздухопровода, след като отделите прахоуловителя от инструмента. Ако инструментът работи, без капачката на въздухопровода да е поставена на място, това може да се отрази върху ефективността му.

Експлоатация

Регулиране на положението на дюзата на системата за отделяне на прах

Плъзнете навън и навътре водача на дюзата, докато натискате бутона за регулиране на водача, и след това освободете бутона точно в положението, при което върхът на крайника застава точно зад предната повърхност на дюзата.

- **Фиг.5:** 1. Водач 2. Бутон за регулиране на водача 3. Върх на крайника 4. Предна повърхност на дюзата

ЗАБЕЛЕЖКА: Преди да регулирате позицията на дюзата, натиснете бутона за регулиране на водача, за да освободите обтягането на водача на дюзата и да го поставите свободно в напълно разгънато положение.

Регулиране на дълбочините на пробиване

Дълбочината на пробиване може да бъде регулирана чрез промяна на дължината между бутона за регулиране на дълбочината и задния край на водача на дюзата. Натиснете и задръжте бутона за регулиране на дълбочината; плъзнете го до желаното положение.

- **Фиг.6:** 1. Бутон за регулиране на дълбочината 2. Водач на дюзата 3. Дълбочини на пробиване

Изтупване на праха от филтъра

⚠ВНИМАНИЕ: Докато разкачвате контейнера за прах от системата за отделяне на прах, не въртете кръглия му бутон. В противен случай може да вдишате прах.

⚠ВНИМАНИЕ: Винаги изключвайте инструмента, когато завъртате кръглия бутон върху контейнера за прах. Завъртането на кръглия бутон, докато инструментът работи, може да доведе до загуба на контрол върху инструмента.

- **Фиг.7:** 1. Контейнер за прах 2. Кръгъл бутон

Изхвърляне на праха

⚠ВНИМАНИЕ: При изхвърляне на праха носете маска за прах.

⚠ВНИМАНИЕ: Изправете контейнера за прах редовно, преди да се напълни. В противен случай ефективността на прахоуловителя ще се намали и ще доведе до вдишване на прах.

⚠ВНИМАНИЕ: Ефективността на прахоуловителя намалява при запушване на филтъра в контейнера за прах. Сменете филтъра с нов след около 200 напълвания с прах. В противен случай може да вдишате прах.

1. Извадете контейнера за прах, докато натискате фиксиращия лост.

- **Фиг.8:** 1. Фиксиращ лост

2. Повдигнете леко навън заключващото езиче и отворете капака на контейнера за прах.

- **Фиг.9:** 1. Капак на контейнера за прах
2. Заключващо езиче

3. Изхвърлете праха и след това почистете филтъра.

- **Фиг.10**

БЕЛЕЖКА: Когато почиствате филтъра, докоснете внимателно корпуса му с ръка, за да отстраните праха. Не докосвайте филтъра директно, нито с четка или други предмети и не го продухвайте със сгъстен въздух. Това може да повреди филтъра.

ПОДДРЪЖКА

Смяна на филтъра на контейнера за прах

1. Извадете контейнера за прах, докато натискате фиксиращия лост.

- **Фиг.11:** 1. Фиксиращ лост

2. Повдигнете леко навън заключващото езиче и отворете капака на контейнера за прах.

- **Фиг.12:** 1. Капак на контейнера за прах
2. Заключващо езиче

3. Вкарайте плоска отвертка между корпуса на филтъра и капака на контейнера за прах, както е показано на фигурата. Натиснете навътре страничните стени на корпуса на филтъра и го повдигнете нагоре с помощта на плоската отвертка.

- **Фиг.13:** 1. Плоска отвертка 2. Корпус на филтър 3. Капак на контейнера за прах

4. Избутайте филтъра извън корпуса му, както е показано на фигурата.

- **Фиг.14:** 1. Филтър 2. Корпус на филтър

5. Поставете нов филтър в корпуса на филтъра. Поставете корпуса на филтъра на място в контейнера за прах, като подравните издадената част на водача на корпуса на филтъра с канала на контейнера за прах.

- **Фиг.15:** 1. Издадена част на водача 2. Канал

6. Затворете капака на контейнера за прах и след това го сглобете отново към прахоуловителя.

Смяна на уплътнителната капачка

1. Вкарайте плоска отвертка с вертикално обърнати плоски части в един от отворите за освобождаване, разположени отстрани на главата на дюзата. Наклонете плоската отвертка под ъгъл, така че да стиснете и да извадите кубичната кука на уплътнителната капачка от монолитното гнездо. След това отлепете гумените ръбове на уплътнителната капачка от бортовете на отвора на главата на дюзата.

► **Фиг.16:** 1. Уплътнителна капачка 2. Кубична кука
3. Отвор за освобождаване 4. Глава на дюзата

2. Поставете една от кубичните куки на обновена уплътнителна капачка в монолитното гнездо на главата на дюзата така, че вдлъбнатата повърхност на уплътнителната капачка да е обърната напред.

► **Фиг.17:** 1. Кубични куки 2. Гнезда
3. Уплътнителна капачка 4. Вдлъбната повърхност

3. Докато връщате на място уплътнителната капачка, поставете другата кука в гнездото от противоположната страна на главата на дюзата така, че да приляга добре към главата на дюзата.

► **Фиг.18:** 1. Уплътнителна капачка 2. Кубична кука
3. Гнездо 4. Глава на дюзата 5. Бортове

4. Поставете внимателно гумените краища на уплътнителната капачка върху бортовете на отвора на главата на дюзата отдолу нагоре.

► **Фиг.19:** 1. Гумени краища 2. Уплътнителна капачка 3. Глава на дюзата

Съхранение

БЕЛЕЖКА: Когато няма да се използва за определен период от време, водачът на дюзата трябва да бъде разгънат до приблизително 100 мм (3-15/16") спрямо напълно прибраното си положение. В противен случай може да се повреди маркучът, който е монтиран предварително във водача на дюзата.

► **Фиг.20:** 1. Бутон за регулиране на водача
2. Приблиз. 100 мм (3-15/16")

UVOD

Dodatni pribor osmišljen je za upotrebu sa sljedećim kombiniranim čekićem Makita za izvlačenje betonske prašine tijekom bušenja.

HR007G
GRH07

SIGURNOSNA UPOZORENJA

Pročitajte sva sigurnosna upozorenja, upute, ilustracije i specifikacije isporučene s alatom prije upotrebe sustava za sakupljanje prašine s alatom.

⚠OPREZ:

- Sustav za sakupljanje prašine namijenjen je samo za bušenje betona. Nemojte upotrebljavati sustav za sakupljanje prašine ako bušite u metalu ili drvu.
- Prije izvođenja bilo kakve radnje na alatu obavezno provjerite je li stroj isključen i baterija uklonjena.
- Ako upotrebljavate alat sa sustavom za sakupljanje prašine, obavezno pričvrstite filtar na sustav za sakupljanje prašine kako biste spriječili udisanje prašine.
- Prije upotrebe sustava za sakupljanje prašine provjerite da filtar nije oštećen. U protivnom može doći do udisanja prašine.
- Nemojte upotrebljavati sustav za sakupljanje prašine za bušenje u vlažnom betonu ili u vlažnim uvjetima. U protivnom može doći do kvara.
- Mlaznicu nemojte usmjeravati prema sebi ili drugima kada otpuštate mlaznicu pritiskom na gumba za prilagodbu vodilice.
- Uvijek poštujte nacionalne zakone, propise i uredbe koji propisuju rad s materijalima opasnim po zdravlje.
- Nosite zaštitu za dišne putove dok praznite kutiju za prašinu.

⚠NAPOMENA:

- Nemojte upotrebljavati sustav za sakupljanje prašine za jezgreno bušenje ili klesanje.
- Prije postavljanja sustava za sakupljanje prašine provjerite da na alatu i točkama pričvršćivanja nema prašine i stranih čestica. Nakon postavljanja sustava za sakupljanje prašine provjerite je li čvrsto postavljen.
- Ne dirajte filtar tijekom čišćenja.
- Nemojte upotrebljavati četku ili čistač s komprimiranim zrakom za čišćenje filtra. Upotreba četke ili komprimiranog zraka mogla bi oštetiti filtar.

- Nikada nemojte koristiti benzin, mješavinu benzina, razrjeđivač, alkohol ili slično. Kao rezultat toga može se izgubiti boja, pojaviti deformacija ili pukotine.

MONTAŽA

Postavljanje sustava za sakupljanje prašine

1. Pomaknite čep za otvor za zrak iz kućišta motora dok podižete jezičac za zaključavanje u otključani položaj.
▶ **SI.1:** 1. Čep za otvor za zrak 2. Jezičac za zaključavanje
2. Montirajte alat na sustav za sakupljanje prašine tako da pomičete utor vodilice na donjoj površini kućišta uređaja preko vodilica na gornjoj površini sustava za sakupljanje prašine dok ne sjedne na mjesto uz zvuk klika.
▶ **SI.2:** 1. Utori vodilice 2. Vodilice 3. Sustav za sakupljanje prašine

Uklanjanje sustava za sakupljanje prašine

1. Demontirajte alat sa sustava za sakupljanje prašine tako da pomičete alat dok istodobno pritisćete gumb za deblokadu na sustavu za sakupljanje prašine.
▶ **SI.3:** 1. Sustav za sakupljanje prašine 2. Gumb za deblokadu
2. Pomaknite čep za otvor za zrak duž utora vodilice na kućištu uređaja dok ne sjedne na mjesto uz zvuk klika.
▶ **SI.4:** 1. Čep za otvor za zrak 2. Utori vodilice

NAPOMENA: Obavezno postavite čep za otvor za zrak preko otvora za zrak i odvojite sustav za sakupljanje prašine s alata. Učinkovitost alata može se narušiti ako se njime upravlja bez čepa za otvor za zrak.

RAD

Prilagodba položaja mlaznice sustava za sakupljanje prašine

Pomaknite prema unutra i prema van vodilicu mlaznice dok pritisćete gumb za podešavanje vodilice, a zatim otpustite gumb točno na mjestu gdje vrh nastavka sjeda iza prednje površine mlaznice.

- ▶ **SI.5:** 1. Vodilica 2. Gumb za prilagodbu vodilice
3. Vrh nastavka 4. Prednja površina mlaznice

NAPOMENA: Prije podešavanja položaja mlaznice pritisnite gumb za podešavanje vodilice da biste otpustili napetost vodilice mlaznice i oslobodili je u potpuno proširen položaj.

Prilagođavanje dubine bušenja

Dubina bušenja može se prilagoditi promjenom dužina između gumba za podešavanje dubine i stražnjeg kraja vodilice mlaznice. Pritisnite i zadržite gumb za podešavanje dubine i pomaknite ga u željeni položaj.

► **SI.6:** 1. Gumb za prilagodbu dubine 2. Vodilica mlaznice 3. Dubine bušenja

Otresanje prašine s filtra

▲OPREZ: Nemojte okretati regulator na kutiji za prašinu dok je uklanjate iz sustava za sakupljanje prašine. U protivnom može doći do udisanja prašine.

▲OPREZ: Uvijek isključite uređaj kad okrećete regulator na kutiji za prašinu. Okretanje regulatora dok je uređaj uključen može rezultirati gubitkom kontrole nad uređajem.

► **SI.7:** 1. Kutija za prašinu 2. Regulator

Odlaganje prašine

▲OPREZ: Obavezno nosite masku za zaštitu od prašine prilikom odlaganja prašine u otpad.

▲OPREZ: Redovito praznite kutiju za prašinu prije nego što se potpuno napuni. U protivnom može doći do smanjenja sposobnosti prikupljanja prašine i udisanja prašine.

▲OPREZ: Sakupljanje prašine smanjuje se ako se začepi filter u kutiji za prašinu. Zamijenite filter novim nakon otprilike 200 punjenja. U protivnom može doći do udisanja prašine.

1. Uklonite kutiju za prašinu pritiskom na ručicu kutije za prašinu.

► **SI.8:** 1. Poluga zatvarača

2. Podignite jezičac za zaključavanje prema van i otvorite poklopac kutije za prašinu.

► **SI.9:** 1. Poklopac kutije za prašinu 2. Jezičac za zaključavanje

3. Odložite prašinu u otpad, a zatim očistite filter.

► **SI.10**

NAPOMENA: Kada čistite filter, rukom blago lupkajte po kućištu filtra da biste uklonili prašinu. Nemojte lupkati izravno po filteru, dodirivati filter četkom ili sličnim predmetom ili ispuhivati komprimirani zrak na filteru. U protivnom možete oštetiti filter.

ODRŽAVANJE

Zamjena filtra ili kutije za prašinu

1. Uklonite kutiju za prašinu pritiskom na ručicu kutije za prašinu.

► **SI.11:** 1. Poluga zatvarača

2. Podignite jezičac za zaključavanje prema van i otvorite poklopac kutije za prašinu.

► **SI.12:** 1. Poklopac kutije za prašinu 2. Jezičac za zaključavanje

3. Umetnite odvijач plosnatog vrha između kućišta filtra i poklopca kutije za prašinu kako je prikazano na slici. Pritisnite bočne stijenke kutije za filter prema unutra i podignite kutiju za filter s pomoću odvijāča plosnatog vrha.

► **SI.13:** 1. Odvijāč plosnatog vrha 2. Kućište filtra 3. Poklopac kutije za prašinu

4. Gurnite filter iz kutije za filter kako je prikazano na slici.

► **SI.14:** 1. Filter 2. Kućište filtra

5. Zamijenite novi filter u kutiji za filter. Postavite kutiju za filter na kutiju za prašinu i poravnajte izbočinu na vodilici na kutiju za filter s utovor u kutiji za prašinu.

► **SI.15:** 1. Izbočina na vodilici 2. Utor

6. Zatvorite poklopac kutije za prašinu, a zatim kutiju za prašinu ponovno postavite na sustav za sakupljanje prašine.

Zamjena brtvenog čepa

1. Umetnite odvijāč plosnatog vrha s površinama u okomitom položaju u jednu od kutija za otpuštanje na bočnim stranama glave mlaznice. Nagnite odvijāč plosnatog vrha pod kutom da biste stisnuli i prsnuli kockastu kuku brtvenog čepa iz oblikovane utičnice. Zatim ogulite gumene rubove brtvenog čepa s rubova otvora glave mlaznice.

► **SI.16:** 1. Brtveni čep 2. Kockasta kuka 3. Otvor za otpuštanje 4. Glava mlaznice

2. Postavite jednu od kockastih kuka obnovljenog brtvenog čepa u oblikovanu utičnicu u glavi mlaznice s udubljenom površinom brtvenog čepa okrenutom prema naprijed.

► **SI.17:** 1. Kockaste kuke 2. Utičnice 3. Brtveni čep 4. Udubljena površina

3. Stavite drugu kuku u utičnicu na suprotnoj strani glave mlaznice i premjestite brtveni čep kako bi sjeo u glavu mlaznice.

► **SI.18:** 1. Brtveni čep 2. Kockasta kuka 3. Utičnica 4. Glava mlaznice 5. Rubovi

4. Nježno polegnite gumene rubove brtvenog čepa s rubova otvora glave mlaznice od dna prema vrhu.

► **SI.19:** 1. Gumeni rubovi 2. Brtveni čep 3. Glava mlaznice

Pohrana

NAPOMENA: Kad neko vrijeme nisu u upotrebi, vodilice mlaznice potrebno je proširiti na približno 100 mm (3-15/16") s potpuno skraćenog položaja. Ako to ne učinite, moglo bi doći do oštećenja crijeva za prašinu predmontiranog u vodilici mlaznice.

- ▶ **SI.20:** 1. Gumb za prilagodbu vodilice 2. Pribl. 100 mm (3-15/16")

ВОВЕД

Додатокот е дизајниран за користење со следнава комбинирана чекан-дупчалка на Makita за извлекување бетонски прав додека се дупчи.
HR007G
GRH07

БЕЗБЕДНОСНИ ПРЕДУПРЕДУВАЊА

Пред користење на системот за собирање прав со електричниот алат, прочитајте ги сите безбедносни предупредувања, упатства, илустрации и спецификации што се испорачани со електричниот алат.

⚠ВАЖНО:

- Системот за собирање прав е наменет само за дупчење во бетон. Не користете го системот за собирање прав кога дупчите во метал или дрво.
- Пред секое дотерување или проверка на алатот, секогаш проверувајте дали е исклучен и батеријата е извадена.
- Кога го користите алатот со системот за собирање прав, погрижете се да го прикачите филтерот на системот за собирање прав за да спречите вдишување прав.
- Пред да го користите системот за собирање прав, проверете дали филтерот е оштетен. Во спротивно може да дојде до вдишување прав.
- Не користете го системот за собирање прав за дупчење во влажен бетон или за употреба во влажна средина. Во спротивно може да дојде до дефект.
- Не насочувајте ја смукалката кон вас или кон други лица при нејзиното пуштање со притискање на копчето за нагудување на насочувачот.
- Секогаш следете ги националните закони, правила и уредби што го пропишуваат работењето со материјали што се опасни по здравјето.
- Носете заштита за дишење кога ја празните кутијата за прав.

⚠НАПОМЕНА:

- Не користете го системот за собирање прав кога дупчите со јадро или длетување.
- Пред монтирање на системот за собирање прав, осигурете се дека точките за прикачување и самиот електричен алат немаат прашина и туѓи материјали. Откако ќе го монтирате системот за собирање прав, секогаш проверувајте дали е монтирано безбедно.

- Не допирајте го делот за филтер кога ќе го чистите.
- Не користете четка ниту чистач на воздухот за да го чистите делот за филтер. Користењето четка или компримиран воздух може да го оштети филтерот.
- За чистење, не користете нафта, бензин, разредувач, алкохол или слично. Тие средства ја вадат бојата и може да предизвикаат деформации или пукнатини.

СОСТАВУВАЊЕ

Монтирање системот за собирање прав

1. Лизнете го капачето на воздушниот канал надвор од куќиштето на моторот додека го подигате јазичето за заклучување во неблокирана положба.
► Сл.1: 1. Капаче на воздушниот канал 2. Јазиче за заклучување
2. Монтирајте го алатот на системот за собирање прав со лизгање на жлебовите на водилката на долната површина од куќиштето на запченикот над шините-водилки на горната површина од системот за собирање прав додека не се блокира во место при што ќе се слушне кликнување.
► Сл.2: 1. Жлебови на водилката 2. Шини-водилки 3. Систем за собирање прав

Вадење на системот за собирање прав

1. Демонтирајте го алатот од системот за собирање прав со лизгање на алатот подалеку додека го притискате копчето за деблокирање на системот за собирање прав.
► Сл.3: 1. Систем за собирање прав 2. Копче за деблокирање
2. Повторно лизнете го копчето на воздушниот канал по должина на жлебовите на водилката на куќиштето на запченикот додека е се блокира во место при што ќе се слушне кликнување.
► Сл.4: 1. Капаче на воздушниот канал 2. Жлебови на водилката

ЗАБЕЛЕШКА: Осигурете се дека сте го поставиле капачето на воздушниот канал врз воздушниот канал по откачување на системот за собирање прав од алатот. Може да има влијание на перформансите на алатот ако се работи без капачето на воздушниот канал на место.

РАБОТЕЊЕ

Нагодување на положбата на смукалката на системот за собирање прав

Лизнете ја навнатре и нанадвор водилката на смукалката додека го притискате копчето за нагодување на насочувачот, а потоа отпуштете го копчето на точната позиција на која врвот на бургијата се наоѓа токму зад предната површина на смукалката.

► **Сл.5:** 1. Насочувач 2. Копче за нагодување на насочувачот 3. Врв на бургијата 4. Предна површина на смукалката

НАПОМЕНА: Пред нагодување на положбата на смукалката, притиснете го копчето за нагодување на насочувачот за да се отпушти затегнатоста на насочувачот и ослободете го во целосно издолжена положба.

Нагодување на длабочините на дупчењето

Длабочината на дупчењето може да се нагоди со менување на должините помеѓу копчето за нагодување на длабочината и задниот крај на насочувачот. Притиснете го и задржете го копчето за нагодување на длабочината и лизнете го во саканата позиција.

► **Сл.6:** 1. Копче за нагодување на длабочината 2. Насочувач 3. Длабочини на дупчењето

Тресење на прашината од филтерот

⚠ ВНИМАНИЕ: Не вртете го бирачот на кутијата за прав додека таа е отстранета од системот за собирање прав. Тоа може да предизвика вдишување прав.

⚠ ВНИМАНИЕ: Секогаш исклучувајте го алатот кога го вртите бирачот на кутијата за прав. Ако го вртите бирачот додека алатот работи, може да дојде до загуба на контролата врз алатот.

► **Сл.7:** 1. Кутија за прав 2. Бирач

Фрлање на правот во отпад

⚠ ВНИМАНИЕ: Погрижете се да носите маска за прав кога го фрлате правот во отпад.

⚠ ВНИМАНИЕ: Редовно празнете ја кутијата за прав пред таа да се наполни. Во спротивно, може да се намалат перформансите на собирачот на прав и да се предизвика вдишување на правот.

⚠ ВНИМАНИЕ: Перформансите на собирачот на прав се намалуваат, доколку филтерот во кутијата за прав се затне. Како насока, заменете го филтерот со нов по приближно 200 пати полнење со прав. Во спротивно може да дојде до вдишување прав.

1. Отстранете ја кутијата за прав додека го притискате надолу лостот на стегата на кутијата за прав.

► **Сл.8:** 1. Лост на стега

2. Подигнете го лесно јазичето за заклучување нанадвор и отворете го капакот на кутијата за прав.

► **Сл.9:** 1. Капак на кутијата за прав 2. Јазиче за заклучување

3. Фрлете го правот во отпад и потоа исчистете го филтерот.

► **Сл.10**

ЗАБЕЛЕШКА: Кога ќе го чистите филтерот, нежно допрете ја кутијата за филтер со рака за да го отстраните правот. Не допирајте го филтерот директно, не допирајте го со четка или слично, ниту, пак, дувајте компримиран воздух на филтерот. Тоа може да го оштети филтерот.

ОДРЖУВАЊЕ

Замена на филтерот од кутијата за прав

1. Отстранете ја кутијата за прав додека го притискате надолу лостот на стегата на кутијата за прав.

► **Сл.11:** 1. Лост на стега

2. Подигнете го лесно јазичето за заклучување нанадвор и отворете го капакот на кутијата за прав.

► **Сл.12:** 1. Капак на кутијата за прав 2. Јазиче за заклучување

3. Вметнете плоснат шрафцигер помеѓу кутијата на филтерот и капакот на кутијата за прав како што е прикажано на сликата. Притиснете ги страничните сидови на кутијата на филтерот навнатре и подигнете ја кутијата на филтерот со плоснат шрафцигер.

► **Сл.13:** 1. Плоснат шрафцигер 2. Кутија на филтерот 3. Капак на кутијата за прав

4. Притиснете го филтерот надвор од кутијата на филтерот како што е прикажано на сликата.

► **Сл.14:** 1. Филтер 2. Кутија на филтерот

5. Заменете нов филтер во кутијата на филтерот. Поставете ја кутијата на филтерот назад на кутијата за прав со порамнување на издадениот дел од водилката на кутијата на филтерот со жлебот во кутијата за прав.

► **Сл.15:** 1. Издаден дел од водилката 2. Жлеб

6. Затворете го капакот на кутијата за прав и потоа повторно склопете го системот за собирање прав.

Менување на заптивното капаче

1. Вметнете плоснат шрафцигер со неговите плоснати површини во вертикална положба во еден од отворите за отпуштање што се сместени на страните од главата на млазницата. Навалете го плоснатиот шрафцигер под агол за да ја притиснете и извлечете куката на коцката на заптивото капаче надвор од обликуваниот штекер. Потоа одлепете ги гумените рабови од заптивото капаче подалеку од рабовите на отворот на главата на млазницата.

► **Сл.16:** 1. Заптивно капаче 2. Кука на коцката 3. Отвор за отпуштање 4. Глава на млазница

2. Поставете една од куките на коцката на обновено заптивно капаче во обликуваниот штекер во главата на млазница со издадена површина на заптивото капаче свртена нанапред.

► **Сл.17:** 1. Куки на коцката 2. Штекери 3. Заптивно капаче 4. Издадена површина

3. Поставете ја другата кука во штекерот на другата страна од главата на млазницата додека го репозиционирате заптивото капаче фино да се вклопи во главата на млазницата.

► **Сл.18:** 1. Заптивно капаче 2. Кука на коцката 3. Штекер 4. Глава на млазница 5. Рабови

4. Нежно поставете ги гумените рабови од заптивото капаче долу преку рабовите на отворот на главата на млазницата, одоздола нагоре.

► **Сл.19:** 1. Гумени рабови 2. Заптивно капаче 3. Глава на млазница

Складирање

ЗАБЕЛЕШКА: Кога нема да се користи определено време, главата на млазницата треба да се продолжи приближно 100 мм (3-15/16") од нејзината целосно скратена положба. Во спротивно, може да се оштети каналното црево што претходно е монтирано во главата на млазницата.

► **Сл.20:** 1. Копче за нагудување на насочувачот 2. Прибл. 100 мм (3-15/16")

УВОД

Овај прибор је предвиђен за коришћење са следећим Makita комбинованим чекићем и служи за извлачење бетонске прашине током бушења.

HR007G

GRH07

БЕЗБЕДНОСНА УПОЗОРЕЊА

Пре него што почнете да користите овај систем за скупљање прашине са електричним алатом, прочитајте сва безбедносна упозорења, упутства, илустрације и спецификације које су испоручене са електричним алатом.

⚠ ПАЖЊА:

- Систем за скупљање прашине је намењен само за бушење бетона. Немојте да користите систем за скупљање прашине за бушење метала или дрвета.
- Пре обављања било каквог посла на алату увек проверите да ли је он искључен и да ли је уложак батерије уклоњен.
- Приликом употребе алата са системом за скупљање прашине обавезно поставите филтер на систем за скупљање прашине да бисте спречили удисање прашине.
- Уверите се да на филтеру нема оштећења пре него што употребите систем за скупљање прашине. У супротном може доћи до удисања прашине.
- Немојте да користите систем за скупљање прашине за бушење влажног бетона или у влажним условима. У супротном може доћи до квара.
- Немојте да усмеравае млазницу ка себи или другима при отпуштању млазнице притиском на дугме за подешавање вођице.
- Увек поступајте у складу са примењивим законима, прописима и уредбама који регулишу рад са материјалима опасним по здравље.
- Носите заштиту за дисајне органе када празните кућиште за прашину.

⚠ ОБАВЕШТЕЊЕ:

- Немојте да користите систем за скупљање прашине за бушење или клесање.
- Пре постављања система за скупљање прашине, уверите се да на тачкама за причвршћивање и самом електричном алату нема прашине и страних тела. Када постављате систем за скупљање прашине, такође проверите да ли је он чврсто постављен.

- Немојте да додирујете одељак са филтером приликом чишћења.
- Немојте да користите четку или распршивач ваздуха за чишћење одељка са филтером. Тиме можете да оштетите филтер.
- Никад немојте да користите нафту, бензин, разређивач, алкохол и слична средства. Може доћи до губитка боје, деформације или оштећења.

СКЛАПАЊЕ

Постављање система за скупљање прашине

1. Скините поклопац отвора за ваздух тако што ћете га повући са кућишта мотора и уједно подигните језичак за закључавање у откључани положај.

► **Слика1:** 1. Поклопац отвора за ваздух 2. Језичак за закључавање

2. Монтирајте алат на систем за скупљање прашине тако што ћете навући жлебове водилице на доњој површини кућишта зупчаника преко шина водилица на горњој површини система за скупљање прашине тако да улегне на место уз шкљоцање.

► **Слика2:** 1. Жлебови водилице 2. Шине водилице 3. Систем за скупљање прашине

Уклањање система за скупљање прашине

1. Демонтирајте алат са система за скупљање прашине тако што ћете скинути алат повлачењем, а уједно притиснете дугме за ослобађање из блокираног положаја на систему за скупљање прашине.

► **Слика3:** 1. Систем за скупљање прашине 2. Дугме за ослобађање из блокираног положаја

2. Вратите поклопац отвора за ваздух повлачењем дуж жлебова водилица на кућишту зупчаника све док не налегне на место уз шкљоцање.

► **Слика4:** 1. Поклопац отвора за ваздух 2. Жлебови водилице

ОБАВЕШТЕЊЕ: Обавезно вратите поклопац на отвор за ваздух када одвојите систем за скупљање прашине од алата. Перформансе алата могу бити угрожене ако се њиме рукује када поклопац отвора за ваздух није на свом месту.

Подешавање положаја млазнице на систему за прикупљање прашине

Повлачите вођицу млазнице напред и назад док притискате дугме за подешавање вођице, а затим отпустите дугме баш у оном положају у ком је врх одмах иза предње површине млазнице.

► **Слика5:** 1. Вођица 2. Дугме за подешавање вођице 3. Врх бургије 4. Предња површина млазнице

НАПОМЕНА: Пре подешавања положаја млазнице, притисните дугме за подешавање вођице како бисте смањили затегнутост вођице млазнице и ослободили је у потпуно проширеном положају.

Подешавање дубина бушења

Дубина бушења се може подесити променом дужине између дугмета за подешавање дубине и задњег краја вођице млазнице. Притисните и држите дугме за подешавање дубине и повуците га у жељени положај.

► **Слика6:** 1. Дугме за подешавање дубине 2. Вођица млазнице 3. Дубине бушења

Истресање прашине са филтера

▲ ПАЖЊА: Немојте да okreћете бројчаник на кућишту за прашину док га уклањате са система за прикупљање прашине. У супротном је могуће удисање прашине.

▲ ПАЖЊА: Увек искључите алат пре окретања бројчаника на кућишту за прашину. Ако okreћете бројчаник док алат ради, могућ је губитак контроле над алатом.

► **Слика7:** 1. Кућиште за прашину 2. Бројчаник

Одлагање прашине

▲ ПАЖЊА: Приликом одлагања прашине обавезно носите маску против прашине.

▲ ПАЖЊА: Редовно празните кућиште за прашину пре него што се напуни. У супротном може доћи до смањења перформанси скупљања прашине и удисања прашине.

▲ ПАЖЊА: Запушен филтер у кућишту за прашину смањује перформансе скупљања прашине. Замените филтер новим након приближно 200 коришћења. У супротном може доћи до удисања прашине.

1. Уклоните кућиште за прашину док притискате надоле ручицу за закључавање кућишта за прашину.

► **Слика8:** 1. Ручица за закључавање

2. Подигните језичак за закључавање благо ка споља и отворите поклопац кућишта за прашину.

► **Слика9:** 1. Поклопац кућишта за прашину 2. Језичак за закључавање

3. Одложите прашину, а затим очистите филтер.

► **Слика10**

ОБАВЕШТЕЊЕ: Приликом чишћења филтера лагано ударајте руком по кућишту филтера да бисте уклонили прашину. Немојте да ударате директно по филтеру, додирујете филтер четком или сличним предметом или да филтер третирате компримованим ваздухом. Тиме можете да оштетите филтер.

ОДРЖАВАЊЕ

Замена филтера кућишта за прашину

1. Уклоните кућиште за прашину док притискате надоле ручицу за закључавање кућишта за прашину.

► **Слика11:** 1. Ручица за закључавање

2. Подигните језичак за закључавање благо ка споља и отворите поклопац кућишта за прашину.

► **Слика12:** 1. Поклопац кућишта за прашину 2. Језичак за закључавање

3. Поставите равни одвијач између кућишта филтера и поклопца кућишта за прашину као што је приказано на слици. Притисните бочне зидове кућишта филтера ка унутра, а затим избаците кућиште филтера тако што ћете га подићи нагоре помоћу равног одвијача.

► **Слика13:** 1. Равни одвијач 2. Кућиште филтера 3. Поклопац кућишта за прашину

4. Изгурате филтер из кућишта као што је приказано на слици.

► **Слика14:** 1. Филтер 2. Кућиште филтера

5. Ставите нови филтер у кућиште филтера. Вратите кућиште филтера на кућиште за прашину водећи рачуна да управљачка избочина на кућишту филтера буде у равни са жлебом на кућишту за прашину.

► **Слика15:** 1. Управљачка избочина 2. Жлеб

6. Затворите поклопац кућишта за прашину, а затим поново поставите кућиште за прашину на систем за скупљање прашине.

Замена заптивног поклопца

1. Окрените равни одвијач тако да његове равне површине буду у вертикалном положају и уметните га у један од отвора за отпуштање на бочним странама главе млазнице. Нагните равни одвијач под углом како бисте притисли и избацили четвртасту куку заптивног поклопца из њеног лежишта. Потом одлепите гумене ивице заптивног поклопца од рубова отвора главе млазнице.

► **Слика16:** 1. Заптивни поклопац 2. Четвртаста кука 3. Отвор за отпуштање 4. Глава млазнице

2. Поставите једну од четвртастих кука обновљеног заптивног поклопца у предвиђено лежиште на глави млазнице тако да удубљена површина заптивног поклопца буде окренута ка напред.

► **Слика17:** 1. Четвртасте куке 2. Лежишта 3. Заптивни поклопац 4. Удубљена површина

3. Поставите другу куку у лежиште са супротне стране главе млазнице и уједно наместите заптивни поклопац тако да добро налегне на главу млазнице.

► **Слика18:** 1. Заптивни поклопац 2. Четвртаста кука 3. Лежиште 4. Глава млазнице 5. Рубови

4. Пажљиво поставите гумене ивице заптивног поклопца одоздо нагоре, дуж рубова отвора главе млазнице.

► **Слика19:** 1. Гумене ивице 2. Заптивни поклопац 3. Глава млазнице

Складиштење

ОБАВЕШТЕЊЕ: Када се не користи одређено време, потребно је проширити вођицу млазнице до отприлике 100 мм (3-15/16") од њеног потпуно скраћеног положаја. У супротном може доћи до оштећења инсталационог црева које је већ постављено у вођици млазнице.

► **Слика20:** 1. Дугме за подешавање вођице 2. Приближно 100 мм (3-15/16")

INTRODUCERE

Accesorii este proiectat pentru a fi utilizat împreună cu următorul Ansamblu percutor multifuncțional Makita pentru a extrage praful de beton în timpul găuririi.

HR007G

GRH07

AVERTIZĂRI DE SIGURANȚĂ

Citiți toate avertismentele de siguranță, instrucțiunile, ilustrațiile și specificațiile furnizate împreună cu mașina dumneavoastră electrică înainte de a utiliza acest sistem de colectare a prafului cu mașina dumneavoastră electrică.

⚠️ ATENȚIE:

- Sistemul de colectare a prafului este destinat numai găuririi în beton. Nu utilizați sistemul de colectare a prafului pentru găurire în metal sau lemn.
- Asigurați-vă întotdeauna că mașina este oprită și cartușul acumulatorului este scos înainte de a executa orice lucrări la mașină.
- La momentul utilizării mașinii cu sistemul de colectare a prafului, asigurați-vă că atașați filtrul la sistemul de colectare a prafului, pentru a preveni inhalarea prafului.
- Înainte de a utiliza sistemul de colectare a prafului, verificați dacă filtrul este deteriorat. În caz contrar, se poate ajunge la inhalarea prafului.
- Nu utilizați sistemul de colectare a prafului pentru găurire în beton umed și nu utilizați acest sistem în medii umede. În caz contrar, există pericol de funcționare necorespunzătoare.
- Nu îndreptați duza înspre dumneavoastră sau înspre alte persoane atunci când eliberați duza trăgând butonul de reglare a ghidajului.
- Respectați întotdeauna legislația, reglementările și ordonanțele naționale care stabilesc condițiile de lucru cu materiale periculoase pentru sănătate.
- Purtați echipament de protecție respiratorie atunci când goliți cutia pentru praf.

⚠️ NOTĂ:

- Nu utilizați sistemul de colectare a prafului pentru găurire cu burghiu de centrare sau pentru dăltuire.
- Înainte de instalarea sistemului de colectare a prafului, asigurați-vă că punctele de atașare și mașina electrică sunt lipsite de praf sau materii străine. După instalarea sistemului de colectare a prafului, asigurați-vă că acesta este bine fixat.

- Nu atingeți secțiunea filtrului atunci când o curățați.
- Nu utilizați o perie sau o suflantă pentru a curăța secțiunea filtrului. Utilizarea unei peri sau a aerului comprimat poate deteriora filtrul.
- Nu utilizați niciodată gazolină, benzină, diluant, alcool sau alte substanțe asemănătoare. În caz contrar, pot rezulta decolorări, deformări sau fisuri.

ASAMBLARE

Instalarea sistemului de colectare a prafului

1. Glisați capacul conductei de aer afară din carcasa motorului în timp ce ridicați clapeta de blocare în poziția deblocată.

► Fig.1: 1. Capacul conductei de aer 2. Clapetă de blocare

2. Montați mașina pe sistemul de colectare a prafului glisând canelurile de ghidare de pe suprafața inferioară a carcasei angrenajului peste șinele de ghidare de pe suprafața superioară a sistemului de colectare a prafului până când se înclichetează în locaș.

► Fig.2: 1. Caneluri de ghidare 2. Șine de ghidare 3. Sistem de colectare a prafului

Demontarea sistemului de colectare a prafului

1. Demontați mașina din sistemul de colectare a prafului, glisând mașina în afară în timp ce apăsați butonul de deblocare de pe sistemul de colectare a prafului.

► Fig.3: 1. Sistem de colectare a prafului 2. Buton de deblocare

2. Glisați capacul conductei de aer înapoi de-a lungul canelurilor de ghidare de pe carcasa angrenajului până când se înclichetează în locaș.

► Fig.4: 1. Capacul conductei de aer 2. Caneluri de ghidare

NOTĂ: Asigurați-vă că puneți la loc capacul conductei de aer peste conducta de aer după ce ați demontat sistemul de colectare a prafului de la mașină. Performanțele mașinii pot fi afectate dacă aceasta este folosită fără a pune la loc capacul conductei de aer.

OPERAREA

Reglarea poziției duzei la sistemul de colectare a prafului

Glisați în interior și în exterior ghidajul în timp ce apăsați butonul de reglare a ghidajului și apoi eliberați butonul într-o poziție exactă în care vârful burghiului se află chiar în spatele suprafeței frontale a duzei.

- **Fig.5:** 1. Ghidaj 2. Buton de reglare a ghidajului
3. Vârful burghiului 4. Suprafața frontală a duzei

NOTĂ: Înainte de a regla poziția duzei, apăsați butonul de reglare a ghidajului pentru a elibera tensiunea de pe ghidaj și a o elibera într-o poziție complet extinsă.

Reglarea adâncimii de găurire

Adâncimea de găurire poate fi reglată prin modificarea lungimilor dintre butonul de reglare a adâncimii și capătul posterior al ghidajului. Apăsați și țineți apăsat butonul de reglare a adâncimii și glisați-l în poziția dorită.

- **Fig.6:** 1. Buton de reglare a adâncimii 2. Ghidaj
3. Adâncime de găurire

Scuturarea prafului din filtru

⚠ATENȚIE: Nu rotiți selectorul de pe cutia pentru praf în timp ce cutia pentru praf este scoasă din sistemul de colectare a prafului. Acționarea lui poate duce la inhalarea prafului.

⚠ATENȚIE: Întotdeauna opriți scula când rotiți selectorul de pe cutia pentru praf. Rotirea selectorului în timp ce scula este în funcțiune poate duce la pierderea controlului asupra mașinii.

- **Fig.7:** 1. Cutie pentru praf 2. Disc rotativ

Eliminarea prafului

⚠ATENȚIE: Asigurați-vă că purtați mască anti-praf atunci când eliminați praful.

⚠ATENȚIE: Goliți în mod regulat cutia pentru praf, înainte ca aceasta să se umple. În caz contrar, performanța de colectare a prafului poate scădea și se poate ajunge la inhalarea prafului.

⚠ATENȚIE: Performanța colectării prafului scade dacă filtrul din cutia pentru praf se înfundă. Înlocuiți filtrul cu unul nou după aproximativ 200 de umpleri cu praf, orientativ. În caz contrar, se poate ajunge la inhalarea prafului.

1. Scoateți cutia pentru praf în timp ce apăsați în jos piedica cutiei pentru praf.

► **Fig.8:** 1. Piedică

2. Ridicați clapeta de blocare ușor spre exterior și deschideți capacul cutiei pentru praf.

► **Fig.9:** 1. Capacul cutiei pentru praf 2. Clapetă de blocare

3. Eliminați praful și apoi curățați filtrul.

► **Fig.10**

NOTĂ: Atunci când curățați filtrul, loviți ușor cu mâna cutia filtrului pentru a îndepărta praful. Nu loviți filtrul direct, atingeți filtrul cu peria sau cu un alt obiect asemănător sau suflați aer comprimat pe acesta. În caz contrar, filtrul se poate deteriora.

ÎNTREȚINERE

Înlocuirea filtrului cutiei pentru praf

1. Scoateți cutia pentru praf în timp ce apăsați în jos piedica cutiei pentru praf.

► **Fig.11:** 1. Piedică

2. Ridicați clapeta de blocare ușor spre exterior și deschideți capacul cutiei pentru praf.

► **Fig.12:** 1. Capacul cutiei pentru praf 2. Clapetă de blocare

3. Introduceți o șurubelniță cu lamă plată între carcasa filtrului și capacul cutiei pentru praf, astfel cum se arată în figură. Apăsați pereții laterali ai carcasei filtrului spre interior și ridicați carcasa filtrului cu ajutorul șurubelniței cu lamă plată.

► **Fig.13:** 1. Șurubelniță cu lamă plată 2. Carcasă filtru 3. Capacul cutiei pentru praf

4. Împingeți în afară filtrul din carcasa filtrului, astfel cum se arată în figură.

► **Fig.14:** 1. Filtru 2. Carcasă filtru

5. Înlocuiți cu un filtru nou în carcasa filtrului. Așezați carcasa filtrului înapoi pe cutia pentru praf, aliniind proeminențele de ghidare pe carcasa filtrului cu canelura de pe cutia pentru praf.

► **Fig.15:** 1. Proeminențe de ghidare 2. Canelură

6. Închideți capacul cutiei pentru praf și apoi reasamblați cutia pentru praf la sistemul de colectare a prafului.

Înlocuirea capacului de etanșare

1. Introduceți o șurubelniță cu lamă plată, cu suprafețele sale plane verticale, într-unul dintre orificiile de eliberare plasate pe părțile laterale ale capului duzei. Înclinați șurubelnița cu lamă plată într-un unghi pentru a strânge și scoate elementul de prindere în formă de cub al capacului de etanșare din suport. Apoi desprindeți marginile de cauciuc ale capacului de etanșare de pe marginile laterale ale deschiderii capului duzei.

► **Fig.16:** 1. Capac de etanșare 2. Element de prindere în formă de cub 3. Orificii de eliberare 4. Capul duzei

2. Așezați unul dintre elementele de prindere în formă de cub ale noului capac de etanșare în suport, în capul duzei, cu suprafața înfundată a capacului de etanșare orientată în față.

► **Fig.17:** 1. Elemente de prindere în formă de cub 2. Suporturi 3. Capac de etanșare 4. Suprafața înfundată

3. Așezați celălalt element de prindere în formă de cub în suportul de pe partea opusă a capului duzei, în timp ce re poziționați capacul de etanșare pentru a se potrivi perfect la capul duzei.

► **Fig.18:** 1. Capac de etanșare 2. Element de prindere în formă de cub 3. Suport 4. Capul duzei 5. Margini

4. Așezați ușor marginile de cauciuc ale capacului de etanșare în jos peste marginile capului duzei care se deschid de jos în sus.

► **Fig.19:** 1. Margini de cauciuc 2. Capac de etanșare 3. Capul duzei

Depozitarea

NOTĂ: Dacă nu este utilizat pentru o anumită perioadă de timp, ghidajul trebuie extins la aproximativ 100 mm (3-15/16") din poziția complet scurtată. În caz contrar, se poate deteriora furtunul conductei preinstalată în ghidaj.

► **Fig.20:** 1. Buton de reglare a ghidajului
2. Aproximativ 100 mm (3-15/16")

ВСТУП

Це приладдя призначене для використання із зазначеними нижче моделями трирежимного перфоратора Makita для видалення цементного пилу під час свердління.

HR007G
GRH07

ПОПЕРЕДЖЕННЯ ПРО ДОТРИМАННЯ ТЕХНІКИ БЕЗПЕКИ

Перш ніж використовувати цю систему збирання пилу зі своїм електроінструментом, ознайомтеся з усіма попередженнями, інструкціями, ілюстраціями й технічними характеристиками, що надаються із цим електроінструментом.

⚠ОБЕРЕЖНО!

- Система збирання пилу призначена лише для свердління бетону. Не використовуйте систему збирання пилу для свердління металу або деревини.
- Обов'язково переконайтеся, що прилад вимкнено, а касету з акумулятором знято, перш ніж проводити будь-які роботи з інструментом.
- Під час використання інструмента із системою збирання пилу обов'язково приєднуйте до неї фільтр, щоб уникнути вдихання пилу.
- Перш ніж використовувати систему збирання пилу, переконайтеся, що фільтр не пошкоджено. Невиконання цієї умови може призвести до вдихання пилу.
- Не використовуйте систему збирання пилу для свердління вологого бетону чи для свердління у вологому середовищі. Невиконання цієї умови може призвести до несправності системи.
- Не направляйте сопло на себе чи на інших людей під час натискання кнопки регулювання напрямної для розблокування сопла.
- Неухильно дотримуйтеся вимог національного законодавства, нормативних актів і постанов, що регулюють порядок роботи та поводження з небезпечними для здоров'я речовинами.
- Під час спорожнення корпусу для збору пилу використовуйте засоби захисту органів дихання.

⚠УВАГА.

- Не використовуйте систему збирання пилу для колонкового свердління або довбання.
- Перш ніж установлювати систему збирання пилу, переконайтеся, що на точках кріплення й самому електроінструменті немає пилу та інших сторонніх об'єктів. Після встановлення системи збирання пилу переконайтеся в тому, що її надійно закріплено.
- Не торкайтеся секції фільтра під час її очищення.
- Не використовуйте для очищення секції фільтра щітку чи продувний пістолет. Щітка або стиснене повітря можуть пошкодити фільтр.
- Ніколи не використовуйте газолін, бензин, розріджувач, спирт та подібні речовини. Їх використання може призвести до зміни кольору, деформації або появи тріщин.

ЗБОРКА

Установлення системи збирання пилу

1. Зніміть кришку повітряного каналу з корпусу двигуна, піднявши запірний виступ в положення розблокування.

► **Рис.1:** 1. Кришка повітряного каналу 2. Запірний виступ

2. Установіть інструмент на систему збирання пилу, вставивши в напрямні пази, розташовані на нижній поверхні корпусу редуктора, напрямні рейки верхньої поверхні системи збирання пилу до фіксації з клацанням.

► **Рис.2:** 1. Направні пази 2. Направні рейки 3. Система збирання пилу

Зняття системи збирання пилу

1. Зніміть інструмент із системи збирання пилу, просуваючи його по напрямних й утримуючи натиснутою кнопку розблокування на системі збирання пилу.

► **Рис.3:** 1. Система збирання пилу 2. Кнопка розблокування

2. Установіть на корпус редуктора кришку повітряного каналу, пересуваючи її по напрямних пазах до фіксації з клацанням.

► **Рис.4:** 1. Кришка повітряного каналу 2. Направні пази

УВАГА: Обов'язково встановіть кришку повітряного каналу назад на повітряний канал після від'єднання системи збирання пилу від інструмента. Використання інструмента без установлення на місце кришки повітряного каналу може негативно вплинути на його роботу.

РОБОТА

Регулювання положення сопла системи збирання пилу

Пересувайте напрямну сопла, утримуючи натиснутою кнопку регулювання напрямної, після чого відпустіть кнопку в тому положенні, де кінчик свердла розташований трохи позаду передньої поверхні сопла.

- **Рис.5:** 1. Напрямна 2. Кнопка регулювання напрямної 3. Кінчик свердла 4. Передня поверхня сопла

ПРИМІТКА: Перш ніж регулювати положення сопла, натисніть кнопку регулювання напрямної, щоб зняти напруження напрямної сопла й установити її в повністю висунутому положенні.

Регулювання глибини свердління

Глибину свердління можна регулювати, змінюючи відстань між кнопкою регулювання глибини та заднім кінцем напрямної сопла. Посуньте кнопку регулювання глибини в потрібне положення, утримуючи її натиснутою.

- **Рис.6:** 1. Кнопка регулювання глибини 2. Напрямна сопла 3. Діапазон глибини свердління

Очищення фільтра від пилу

⚠ОБЕРЕЖНО: Не повертайте диск на корпусі для збору пилу, якщо корпус від'єднано від системи збирання пилу. Це може призвести до вдихання пилу.

⚠ОБЕРЕЖНО: Завжди вимикайте інструмент, перш ніж повернути диск на корпусі для збору пилу. Повертання цього диска під час роботи інструмента може призвести до втрати контролю над інструментом.

- **Рис.7:** 1. Корпус для збору пилу 2. Диск

Видалення пилу

⚠ОБЕРЕЖНО: Обов'язково надівайте пилозахисну маску, коли видаляєте пил.

⚠ОБЕРЕЖНО: Регулярно спорожняйте коробку для пилу, перш ніж вона наповниться. Невиконання цієї умови може призвести до погіршення якості роботи системи збирання пилу та до вдихання пилу.

⚠ОБЕРЕЖНО: Якість роботи системи збирання пилу погіршується, якщо засмічується фільтр коробки для пилу. Замініть фільтр новим приблизно після 200 разів виконання роботи (рекомендація). Невиконання цієї умови може призвести до вдихання пилу.

1. Зніміть корпус для збору пилу, натиснувши важіль фіксатора корпусу для збору пилу.

► **Рис.8:** 1. Важіль фіксатора

2. Підніміть запірний виступ трохи назовні й відкрийте кришку корпусу для збору пилу.

► **Рис.9:** 1. Кришка корпусу для збору пилу 2. Запірний виступ

3. Видаліть пил, а потім очистьте фільтр.

► **Рис.10**

УВАГА: Під час очищення фільтра злегка торкніться корпусу фільтра рукою для видалення пилу. Не торкайтеся безпосередньо фільтра; не торкайтеся фільтра щіткою або аналогічними пристроями й не направляйте потік стисненого повітря на фільтр. Це може пошкодити фільтр.

ТЕХНІЧНЕ ОБСЛУГОВУВАННЯ

Заміна фільтра коробки для пилу

1. Зніміть корпус для збору пилу, натиснувши важіль фіксатора корпусу для збору пилу.

► **Рис.11:** 1. Важіль фіксатора

2. Підніміть запірний виступ трохи назовні й відкрийте кришку корпусу для збору пилу.

► **Рис.12:** 1. Кришка корпусу для збору пилу 2. Запірний виступ

3. Вставте плоску викрутку між корпусом фільтра та кришкою корпусу для збору пилу, як показано на рисунку. Притисніть всередину бічні стінки корпусу фільтра та підніміть корпус фільтра, використовуючи плоску викрутку.

► **Рис.13:** 1. Плоска викрутка 2. Корпус фільтра 3. Кришка корпусу для збору пилу

4. Виштовхніть фільтр із корпусу фільтра, як показано на рисунку.

► **Рис.14:** 1. Фільтр 2. Корпус фільтра

5. Установіть у корпус фільтра новий фільтр.

Установіть корпус фільтра назад на корпус для збору пилу, сумістивши напрямний виступ на корпусі фільтра з канавкою в корпусі для збору пилу.

► **Рис.15:** 1. Направний виступ 2. Канавка

6. Закрийте кришку корпусу для збору пилу та знову під'єднайте корпус для збору пилу до системи збирання пилу.

Заміна ущільнювальної кришки

1. Вставте плоску викрутку, розташувачи вертикально її жало, в один із випускних отворів по боках головки насадки. Нахиліть плоску викрутку під кутом, щоб притиснути кубічний зачіп ущільнювальної кришки та виштовхнути його з призначеної для цього зачепа виїмки. Потім відірвіть гумові краї ущільнювальної кришки від країв отвору головки насадки.

► **Рис.16:** 1. Ущільнювальна кришка 2. Кубічний зачіп 3. Випускний отвір 4. Головка насадки

2. Вставте один із кубічних зачіпів оновленої ущільнювальної кришки до виїмки головки насадки таким чином, щоб ущільнювальна кришка була розташована увігнутою поверхнею вперед.

► **Рис.17:** 1. Кубічні зачіпи 2. Виїмки 3. Ущільнювальна кришка 4. Увігнута поверхня

3. Вставте другий зачіп до виїмки на протилежному боці головки насадки, змінивши положення ущільнювальної кришки таким чином, щоб вона щільно прилягала до головки насадки.

► **Рис.18:** 1. Ущільнювальна кришка 2. Кубічний зачіп 3. Виїмка 4. Головка насадки 5. Краї

4. Обережно накладіть гумові краї ущільнювальної кришки на краї отвору головки насадки знизу догори.

► **Рис.19:** 1. Гумові краї 2. Ущільнювальна кришка 3. Головка насадки

Зберігання

УВАГА: Якщо інструмент не використовуватиметься протягом певного часу, напрямну сопла слід висунути приблизно на 100 мм (3-15/16") відносно її максимально прибраного положення. Недотримання цієї вимоги може призвести до пошкодження шланга повітряного каналу, встановленого в напрямній сопла.

► **Рис.20:** 1. Кнопка регулювання напрямної 2. Прибл. 100 мм (3-15/16")

ВВЕДЕНИЕ

Данная принадлежность предназначена для использования с указанными ниже моделями трехрежимного перфоратора Makita для удаления цементной пыли в процессе сверления.

HR007G
GRH07

МЕРЫ БЕЗОПАСНОСТИ

Прежде чем использовать эту систему пылеулавливания со своим электроинструментом, ознакомьтесь со всеми инструкциями по технике безопасности, указаниями, иллюстрациями и техническими характеристиками, прилагаемыми к электроинструменту.

⚠️ ВНИМАНИЕ!

- Система пылеудаления предназначена только для сверления бетона. Не используйте систему пылеудаления при сверлении металла или дерева.
- Перед проведением каких-либо работ с инструментом обязательно убедитесь, что инструмент отключен, а блок аккумулятора снят.
- При использовании инструмента с системой пылеудаления к системе необходимо присоединить фильтр, чтобы избежать вдыхания пыли.
- Перед использованием системы пылеудаления убедитесь, что фильтр не поврежден. Несоблюдение этого требования может привести к вдыханию пыли.
- Не используйте систему пылеудаления для сверления влажного бетона или во влажных условиях. Несоблюдение этого требования может привести к поломке.
- Не направляйте сопло на себя или других людей при нажатии кнопки регулировки направляющей для его разблокирования.
- Строго соблюдайте требования национального законодательства, нормативных актов и постановлений, регулирующих порядок работы с вредными для здоровья веществами.
- При опорожнении корпуса для сбора пыли используйте средства защиты органов дыхания.

⚠️ ПРИМЕЧАНИЕ.

- Не используйте систему пылеудаления для колонкового бурения или долбления долотом.

- Перед установкой системы пылеулавливания убедитесь в отсутствии пыли и других инородных тел на точках крепления и на самом электроинструменте. После установки системы пылеулавливания убедитесь в том, что она надежно закреплена.
- Не прикасайтесь к секции фильтра во время ее очистки.
- Не используйте для очистки секции фильтра щетку или продувочный пистолет. Щетка или сжатый воздух могут повредить фильтр.
- Запрещается использовать бензин, растворители, спирт и другие подобные жидкости. Это может привести к обесцвечиванию, деформации и трещинам.

СБОРКА

Установка системы пылеулавливания

1. Снимите крышку воздушного канала с корпуса двигателя, приподняв запорный выступ и установив его в положение разблокировки.

- ▶ **Рис.1:** 1. Крышка воздушного канала
2. Запорный выступ

2. Установите инструмент на систему пылеулавливания, вставив в направляющие пазы, расположенные на нижней поверхности корпуса редуктора, направляющие рельсы верхней поверхности системы пылеулавливания до фиксации со щелчком.

- ▶ **Рис.2:** 1. Направляющие пазы 2. Направляющие рельсы 3. Система пылеулавливания

Снятие системы пылеулавливания

1. Снимите инструмент с системы пылеулавливания, сдвигая его и удерживая нажатой кнопку разблокировки на системе пылеулавливания.

- ▶ **Рис.3:** 1. Система пылеулавливания 2. Кнопка разблокировки

2. Установите на корпус редуктора крышку воздушного канала, двигая ее по направляющим пазам до фиксации со щелчком.

- ▶ **Рис.4:** 1. Крышка воздушного канала
2. Направляющие пазы

ПРИМЕЧАНИЕ: Обязательно установите крышку воздушного канала обратно поверх воздушного канала после отсоединения от инструмента системы пылеулавливания. Использование инструмента без установленной на место крышки воздушного канала может отрицательно сказаться на его работе.

ЭКСПЛУАТАЦИЯ

Регулировка положения сопла системы пылеулавливания

Сдвигайте направляющую сопла, удерживая нажатой кнопку регулировки направляющей, после чего отпустите кнопку в том положении, где кончик сверла располагается чуть позади передней поверхности сопла.

► **Рис.5:** 1. Направляющая 2. Кнопка регулировки направляющей 3. Кончик сверла 4. Передняя поверхность сопла

ПРИМЕЧАНИЕ: Прежде чем регулировать положение сопла, нажмите кнопку регулировки направляющей, чтобы снять напряжение направляющей сопла и установить ее в полностью выдвинутом положении.

Регулировка глубины сверления

Глубину сверления можно регулировать, меняя расстояние между кнопкой регулировки глубины и задним концом направляющей сопла. Сдвиньте кнопку регулировки глубины в нужное положение, удерживая ее нажатой.

► **Рис.6:** 1. Кнопка регулировки глубины 2. Направляющая сопла 3. Диапазон глубины сверления

Очистка фильтра от пыли

ВНИМАНИЕ: Не поворачивайте диск на корпусе для сбора пыли, если корпус для сбора пыли отсоединен от системы пылеулавливания. Это может привести к вдыханию пыли.

ВНИМАНИЕ: Обязательно выключайте инструмент, прежде чем повернуть диск на корпусе для сбора пыли. Поворот этого диска при работающем инструменте может привести к потере контроля над инструментом.

► **Рис.7:** 1. Корпус для сбора пыли 2. Регулятор со шкалой

Удаление пыли

ВНИМАНИЕ: Обязательно надевайте защитную маску при удалении пыли.

ВНИМАНИЕ: Регулярно очищайте корпус для сбора пыли до его заполнения. Несоблюдение этого требования может привести к ухудшению процесса сбора пыли и вдыханию пыли.

ВНИМАНИЕ: Процесс удаления пыли ухудшается, если фильтр корпуса для сбора пыли засорен. В качестве рекомендации замените фильтр новым после 200 раз заполнения пылесборника. Несоблюдение этого требования может привести к вдыханию пыли.

1. Снимите корпус для сбора пыли, удерживая нажатым рычаг фиксатора корпуса для сбора пыли.

► **Рис.8:** 1. Рычаг фиксатора

2. Отведите запорный выступ немного наружу и откройте крышку корпуса для сбора пыли.

► **Рис.9:** 1. Крышка корпуса для сбора пыли 2. Запорный выступ

3. Удалите пыль, затем очистите фильтр.

► **Рис.10**

ПРИМЕЧАНИЕ: При очистке фильтра слегка коснитесь корпуса фильтра рукой для удаления пыли. Не прикасайтесь к самому фильтру; не прикасайтесь к фильтру щеткой или аналогичными приспособлениями и не направляйте поток сжатого воздуха на фильтр. Это может повредить фильтр.

ОБСЛУЖИВАНИЕ

Замена фильтра корпуса для сбора пыли

1. Снимите корпус для сбора пыли, удерживая нажатым рычаг фиксатора корпуса для сбора пыли.

► **Рис.11:** 1. Рычаг фиксатора

2. Отведите запорный выступ немного наружу и откройте крышку корпуса для сбора пыли.

► **Рис.12:** 1. Крышка корпуса для сбора пыли 2. Запорный выступ

3. Вставьте плоскую отвертку между корпусом фильтра и крышкой корпуса для сбора пыли, как показано на рисунке. Прижмите внутрь боковые стенки корпуса фильтра и приподнимите корпус фильтра, используя плоскую отвертку.

► **Рис.13:** 1. Плоская отвертка 2. Корпус фильтра 3. Крышка корпуса для сбора пыли

4. Вытолкните фильтр из корпуса фильтра, как показано на рисунке.

► **Рис.14:** 1. Фильтр 2. Корпус фильтра

5. Установите в корпус фильтра новый фильтр. Установите корпус фильтра обратно на корпус для сбора пыли, совместив направляющий выступ на корпусе фильтра с пазом в корпусе для сбора пыли.

► **Рис.15:** 1. Направляющий выступ 2. Паз

6. Закройте крышку корпуса для сбора пыли и снова присоедините корпус для сбора пыли к системе пылеулавливания.

Замена уплотнительной крышки

1. Вставьте плоскую отвертку, расположив ее жало вертикально, в одно из выпускных отверстий по бокам головки насадки. Поверните плоскую отвертку под углом, чтобы прижать кубический зацеп уплотнительной крышки и вытолкнуть его из предназначенной для этого зацепа выемки. Затем оторвите резиновые края уплотнительной крышки от краев отверстия головки насадки.

► **Рис.16:** 1. Уплотнительная крышка 2. Кубический зацеп 3. Выпускное отверстие 4. Головка насадки

2. Вставьте один из кубических зацепов обновленной уплотнительной крышки в выемку головки насадки так, чтобы вогнутая поверхность уплотнительной крышки была обращена вперед.

► **Рис.17:** 1. Кубические зацепы 2. Выемки 3. Уплотнительная крышка 4. Вогнутая поверхность

3. Вставьте второй зацеп в выемку на противоположной стороне головки насадки, изменив положение уплотнительной крышки таким образом, чтобы она плотно прилегала к головке насадки.

► **Рис.18:** 1. Уплотнительная крышка 2. Кубический зацеп 3. Выемка 4. Головка насадки 5. Края

4. Аккуратно наложите резиновые края уплотнительной крышки на края отверстия головки насадки снизу вверх.

► **Рис.19:** 1. Резиновые края 2. Уплотнительная крышка 3. Головка насадки

Хранение

ПРИМЕЧАНИЕ: Если инструмент не будет использоваться в течение определенного времени, направляющую сопла необходимо выдвинуть приблизительно на 100 мм (3-15/16 дюйма) относительно ее максимально сложенного положения. Несоблюдение этого требования может привести к повреждению шланга воздушного канала, установленного в направляющей сопла.

► **Рис.20:** 1. Кнопка регулировки направляющей 2. Около 100 мм (3-15/16 дюйма)

КІРІСПЕ

Бұл бөлшекті Makita компаниясының келесі үш тәртіпті перфораторы пайдаланады және олар бұрғылау кезінде цемент шаңын шығаруға арналған. HR007G GRH07

ҚАУПСІЗДІК БОЙЫНША ЕСКЕРТУЛЕР

Бұл шаң тұту жүйесін электр құралымен бірге пайдаланар алдында, электр құралымен берілген барлық қауіпсіздік ескертулерін, нұсқауларды, суреттерді және техникалық сипаттамаларды оқып шығыңыз.

⚠САҚ БОЛЫҢЫЗ:

- Шаң тұту жүйесі тек бетонды бұрғылауға арналған. Шаң тұту жүйесін металл немесе ағашты бұрғылау үшін пайдаланбаңыз.
- Құралмен кез келген жұмыс істемес бұрын, әрдайым құралдың өшірулі екендігіне және аккумулятор картриджінің алынғанына көз жеткізіңіз.
- Құралды шаң тұту жүйесімен пайдалану кезінде шаң жұту қауіпін болдырмау үшін шаң тұту жүйесіне сүзгі орнатыңыз.
- Шаң тұту жүйесін пайдаланар алдында сүзгінің зақымдалмағанын тексеріңіз. Мұны орындамау шаң жұту қауіпіне алып келуі мүмкін.
- Шаң тұту жүйесін ылғалды бетон үшін пайдаланбаңыз немесе бұл жүйені ылғалды ортада пайдаланыңыз. Мұны орындамау ақауға алып келуі мүмкін.
- Саптаманы бағыттауышты реттеу түймесін басу арқылы босатқан кезде, оны өзіңізге немесе басқа адамдарға қаратпаңыз.
- Денсаулыққа қауіп төндіретін материалдармен жұмыс істеуге қатысты мемлекеттік заңдар, ережелер мен нормалардың талаптарын әрдайым орындауыңыз қажет.
- Шаңжинағыш корпусын босатқан кезде тыныс алу жолдарын қорғайтын құралдарды қолданыңыз.

⚠ЕСКЕРТПЕ:

- Шаң тұту жүйесін бағаналы бұрғылау немесе қашау үшін пайдаланбаңыз.
- Шаң тұту жүйесін орнатар алдында, бекіту нүктелері мен электр құралының өзінде шаң мен бөгде заттардың жоқ болғанын тексеріңіз. Шаң тұту жүйесін орнатқаннан кейін, әрдайым оның берік орнатылғанына көз жеткізіңіз.
- Тазалау кезінде сүзгі бөліміне қолыңызды тигізбеңіз.

- Сүзгі бөлімін щеткамен немесе ауадағы шаңды кетіргішпен тазалауға болмайды. Щетка немесе сығылған ауа сүзгіні зақымдауы мүмкін.
- Жанармайды, бензинді, сұйылтқышты, спиртті немесе соған ұқсас заттарды ешқашан пайдаланбаңыз. Нәтижесінде тұссіздену, бүліну немесе жарықтар пайда болуына әкелуі мүмкін.

ҚҰРАСТЫРУ

Шаң тұту жүйесін орнату

1. Құлып ілмегін құлпы ашылған күйге көтерген кезде ауа құбырының қақпағын мотор корпусынан сырғытып шығарыңыз.

► **Сурет1:** 1. Ауа құбырының қақпағы 2. Құлып ілмегі

2. Беріліс корпусының төменгі бетінде орналасқан бағыттауыш ойықтарды орнында құлыпталғанша шаң тұту жүйесінің жоғарғы бетінде орналасқан бағыттауыш жылжымалардың үстінен сырғыту арқылы құралды шаң тұту жүйесіне орнатыңыз.

► **Сурет2:** 1. Бағыттауыш ойықтар 2. Бағыттауыш жылжымалар 3. Шаң тұту жүйесі

Шаң тұту жүйесін шешіп алу

1. Құралды шаң тұту жүйесінен шешіп алу үшін шаң тұту жүйесіндегі құлыпты ашу түймесін басып тұрып, құралды сырғытып шығарыңыз.

► **Сурет3:** 1. Шаң тұту жүйесі 2. Құлыпты ашу түймесі

2. Ауа құбырының қақпағын орнында құлыпталғанша беріліс корпусындағы бағыттауыш ойықтардың бойымен сырғытыңыз.

► **Сурет4:** 1. Ауа құбырының қақпағы 2. Бағыттауыш ойықтар

НАЗАР САЛЫҢЫЗ: Шаң тұту жүйесін құралдан ажыратқаннан кейін, ауа құбырының қақпағын қайтадан ауа құбырына салып қойыңыз. Ауа құбырының қақпағы орнына салынбаса, бұл құралдың жұмысына кері әсерін тигізуі мүмкін.

ПАЙДАЛАНУ

Шаң тұту жүйесіндегі саптама күйін реттеу

Бағыттауышты реттеу түймесін басып тұрып, саптама бағыттауышын ішке және сыртқа қарай сырғытыңыз, содан кейін ұштықтың ұшы саптаманың алдыңғы бетінің дәл артында орныққан күйде түймені босатыңыз.

- **Сурет5:** 1. Бағыттауыш 2. Бағыттауышты реттеу түймесі 3. Ұштықтың ұшы 4. Саптаманың алдыңғы беті

ЕСКЕРТПЕ: Саптама орналасуын реттеудің алдында бағыттауышты реттеу түймесін басып, саптама бағыттауышының керілісін босатыңыз және оны толық кеңейтілген күйде босатып қойыңыз.

Бұрғылау тереңдігін реттеу

Тереңдікті реттеу түймесі мен саптама бағыттауышының артқы шеті арасындағы ұзындықты өзгерту арқылы бұрғылау тереңдігін реттеуге болады. Тереңдікті реттеу түймесін басып тұрып, оны қажетті күйге сырғытыңыз.

- **Сурет6:** 1. Тереңдікті реттеу түймесі 2. Саптама бағыттауышы 3. Бұрғылау тереңдігі

Сүзгідегі шаңды қағу

▲САҚ БОЛЫҢЫЗ: Шаңжинағыш корпусы шаң тұту жүйесінен алынған кезде, ондағы дөңгелекті бұрамаңыз. Бұл әрекет шаң жұту қаупіне алып келуі мүмкін.

▲САҚ БОЛЫҢЫЗ: Шаңжинағыш корпусындағы дөңгелекті бұру кезінде құралды әрдайым өшіріңіз. Құрал қосулы кезде дөңгелекті бұру құралды басқару мүмкіндігінің жоғалуына алып келуі мүмкін.

- **Сурет7:** 1. Шаңжинағыш корпусы 2. Дөңгелек реттегіш

Шаңды кетіру

▲САҚ БОЛЫҢЫЗ: Шаңды кетіру кезінде маска киюді естен шығармаңыз.

▲САҚ БОЛЫҢЫЗ: Шаңжинағыш корпусы толмас бұрын, оны жүйелі түрде босатып тұрыңыз. Әйтпесе шаң жинау өнімділігі төмендеп, шаң жұту қаупі орын алуы мүмкін.

▲САҚ БОЛЫҢЫЗ: Шаңжинағыш корпусындағы сүзгі бітелсе, шаң жинау өнімділігі төмендейді. Шамамен 200 рет шаң өткізгеннен кейін сүзгіні жаңасына ауыстырыңыз. Мұны орындамау шаң жұту қаупіне алып келуі мүмкін.

1. Шаңжинағыш корпусының ысырма тетігін төмен басып тұрып, шаңжинағыш корпусын алып тастаңыз.

- **Сурет8:** 1. Ысырма тетігі

2. Құлып ілмегін сыртқа қарай сәл көтеріп, шаңнан қорғайтын қақпақты ашыңыз.

- **Сурет9:** 1. Корпустың шаңнан қорғайтын қақпағы 2. Құлып ілмегі

3. Шаңды кетіріп, содан соң сүзгіні тазалаңыз.

- **Сурет10**

НАЗАР САЛЫҢЫЗ: Сүзгіні тазалау кезінде шаңды кетіру үшін сүзгі корпусын қолмен ақырын қағыңыз. Сүзгіні тікелей қақпай, қылшақпен немесе соған ұқсас затпен түртіңіз немесе сүзгіні сығылған ауамен үрлеңіз. Кері жағдайда сүзгіге зақым келуі мүмкін.

ТЕХНИКАЛЫҚ ҚЫЗМЕТ КӨРСЕТУ

Шаңжинағыш корпусының сүзгісін ауыстыру

1. Шаңжинағыш корпусының ысырма тетігін төмен басып тұрып, шаңжинағыш корпусын алып тастаңыз.

- **Сурет11:** 1. Ысырма тетігі

2. Құлып ілмегін сыртқа қарай сәл көтеріп, шаңнан қорғайтын қақпақты ашыңыз.

- **Сурет12:** 1. Корпустың шаңнан қорғайтын қақпағы 2. Құлып ілмегі

3. Жүзі тегіс бұрама шеге бұрағышын сүзгі корпусы мен шаңнан қорғайтын қақпақтың арасына суретте көрсетілгендей кіргізіңіз. Сүзгі корпусының бүйірлік қабырғаларын ішке қарай басып, жүзі тегіс бұрама шеге бұрағышының көмегімен сүзгі корпусын көтеріңіз.

- **Сурет13:** 1. Жүзі тегіс бұрама шегені бұрағыш 2. Сүзгі корпусы 3. Корпустың шаңнан қорғайтын қақпағы

4. Сүзгіні суретте көрсетілгендей итеріп, сүзгі корпусынан шығарыңыз.

- **Сурет14:** 1. Сүзгі 2. Сүзгі корпусы

5. Сүзгі корпусына жаңа сүзгі салыңыз. Сүзгі корпусын шаңжинағыш корпусына орнатып, сүзгі корпусындағы бағыттауыш дөңес бөлікті шаңжинағыш корпусындағы ойықпен туралаңыз.

- **Сурет15:** 1. Бағыттауыш дөңес бөлік 2. Ойық

6. Шаңжинағыш корпусының қақпағын жауып, шаңжинағыш корпусын шаң тұту жүйесіне қайта орнатыңыз.

Тығыздағыш қақпақты ауыстыру

1. Жүзі тегіс бұрама шеге бұрағышын саптама басының екі жағында орналасқан босату тесіктерінің біріне тегіс беттерін тік күйде ұстап кіргізіңіз. Жүзі тегіс бұрама шеге бұрағышын бұрышпен еңкейтіп, тығыздағыш қақпақтың текше ілмегін қысыңыз және құйылған ұяшығынан алып шығарыңыз. Содан кейін, тығыздағыш қақпақтың резеңке жиектерін саптама басындағы саңылаудың тоғындарынан кетіріңіз.

► **Сурет16:** 1. Тығыздағыш қақпақ 2. Текше ілмек 3. Босату тесігі 4. Саптама басы

2. Жаңартылған тығыздағыш қақпақтағы текше ілмектердің бірін саптама басындағы құйылған ұяшыққа тығыздағыш қақпақтың ойық бетін алға қаратып орнатыңыз.

► **Сурет17:** 1. Текше ілмектер 2. Ұяшықтар 3. Тығыздағыш қақпақ 4. Ойық беті

3. Екінші ілмекті саптама басының қарама-қарсы жағындағы ұяшыққа салып, тығыздағыш қақпақты саптама басына мықтап орналастырыңыз.

► **Сурет18:** 1. Тығыздағыш қақпақ 2. Текше ілмек 3. Ұяшық 4. Саптама басы 5. Тоғындар

4. Тығыздағыш қақпақтың резеңке жиектерін саптама басындағы саңылаудың тоғындарына төменнен жоғары қарай ақырындап жатқызыңыз.

► **Сурет19:** 1. Резеңке жиектер 2. Тығыздағыш қақпақ 3. Саптама басы

Сақтау

НАЗАР САЛЫҢЫЗ: Саптама бағыттауышы ұзақ уақыт пайдаланылмайтын болса, оны толық қысқартылған күйден шамамен 100 мм (3-15/16") ұзартып қоюыңыз қажет. Бұл ереже орындалмаған жағдайда саптама бағыттауышында алдын ала орнатылған арна шлангісі зақымдалуы мүмкін.

► **Сурет20:** 1. Бағыттауышты реттеу түймесі 2. Шамамен 100 мм (3-15/16")

简介

本配件在设计上需和Makita（牧田）电锤搭配使用，用于在钻孔时收集固体灰尘。

HR007G
GRH07

安全警告

在使用此集尘系统和电动工具之前，请全文阅读电动工具相关的安全警告、说明、插图和规格。

⚠️ 小心：

- 集尘系统仅用于对混凝土钻孔。对金属或木材进行钻孔时，请勿使用集尘系统。
- 对工具进行任何装配操作前，请务必关闭工具电源，并取出电池组。
- 结合集尘系统使用工具时，请务必安装过滤器至集尘系统以防止吸入灰尘。
- 使用集尘系统前，请检查并确认过滤器没有损坏。否则可能会导致吸入灰尘。
- 对潮湿混凝土钻孔或在潮湿环境下工作时，请勿使用集尘系统。否则可能导致功能不良。
- 按下导板调节按钮释放集尘口时，请勿将集尘口指向自己或者他人。
- 请务必遵守“有害物质环境下的工作”相关的国家法律、法规和条例。
- 请在清空集尘盒时佩戴呼吸系统防护用品。

⚠️ 注意：

- 进行空心钻孔或开凿时，请勿使用集尘系统。
- 在安装集尘系统前，请确保连接点和电动工具本身没有灰尘和异物问题。在安装集尘系统后，也请确保已牢固安装。
- 请勿在清理灰尘时触碰过滤器部分。
- 请勿用刷子或空气除尘器来清理过滤器部分。刷子或压缩空气可能会损害过滤器。
- 切勿使用汽油、苯、稀释剂、酒精或类似物品清洁工具。否则可能会导致工具变色、变形或出现裂缝。

装配

安装集尘系统

1. 将锁片抬起至未锁定位置，同时将风管盖滑出电机外罩。

▶ 图片1: 1. 风管盖 2. 锁片

2. 将设备外罩底面上的导槽滑入集尘系统顶面上的导轨，直至发出咔哒声并锁定，从而将工具安放到集尘系统上。

▶ 图片2: 1. 导槽 2. 导轨 3. 集尘系统

拆卸集尘系统

1. 按住集尘系统的锁止按钮，同时将工具滑出，即可拆分工具和集尘系统。

▶ 图片3: 1. 集尘系统 2. 锁止按钮

2. 将风管盖沿着设备外罩上的导槽滑回去，直至发出咔哒声并锁定。

▶ 图片4: 1. 风管盖 2. 导槽

注意： 在拆分集尘系统和工具后，务必将风管盖放回到风管上。若在运行时风管盖不在其位置上，工具性能可能会受到影响。

操作

调节集尘系统的集尘口位置

按下导板调节按钮，同时滑入和滑出导板，当钻头尖端恰好位于集尘口正面的背后时，松开按钮。

▶ 图片5: 1. 导板 2. 导板调节按钮 3. 钻头尖端 4. 集尘口正面

注： 在调节集尘口的位置前，按下导板调节按钮，释放导板上的张力，然后将其释放到完全伸长的位置。

调节钻孔深度

改变深度调节按钮和导板后端之间的长度，即可调节钻孔深度。按住深度调节按钮，然后将其滑入预定的位置。

▶ 图片6: 1. 深度调节按钮 2. 导板 3. 钻孔深度

拍打过滤器上的灰尘

小心： 在集尘盒已从集尘系统移除的情况下，请勿转动集尘盒上的拨盘。否则会导致吸入灰尘。

小心： 转动集尘盒上的拨盘时，务必关闭工具电源开关。在工具运行的状态下转动拨盘可能会导致工具失控。

► 图片7: 1. 集尘盒 2. 拨盘

灰尘处理

小心： 处理灰尘时，请务必佩戴防尘面罩。

小心： 在集尘盒集满前，定期清空集尘盒。否则可能会降低集尘性能，并导致吸入灰尘。

小心： 如果集尘盒内的过滤器堵塞，集尘性能会下降。一般来说，在约200次集满灰尘后，应更换新的过滤器。否则可能会导致吸入灰尘。

1. 按下集尘盒插销杆的同时，拆下集尘盒。

► 图片8: 1. 插销杆

2. 稍微向外抬起锁片，打开集尘盒盖板。

► 图片9: 1. 集尘盒盖板 2. 锁片

3. 清理灰尘，然后清洁过滤器。

► 图片10

注意： 在清洁过滤器时，用手轻轻拍打过滤器壳体以清除灰尘。请勿直接拍打过滤器；请勿用刷子或类似工具触碰过滤器，或用压缩空气吹扫过滤器。这样做可能会损坏过滤器。

保养

更换集尘盒的过滤器

1. 按下集尘盒插销杆的同时，拆下集尘盒。

► 图片11: 1. 插销杆

2. 稍微向外抬起锁片，打开集尘盒盖板。

► 图片12: 1. 集尘盒盖板 2. 锁片

3. 如图所示，在过滤器盒与集尘盒盖板之间插入平口螺丝刀。向内按过滤器盒的侧壁，用平口螺丝刀将过滤器盒撬起。

► 图片13: 1. 平口螺丝刀 2. 过滤器盒 3. 集尘盒盖板

4. 如图所示，将过滤器盒的过滤器推出来。

► 图片14: 1. 过滤器 2. 过滤器盒

5. 为过滤器盒更换新过滤器。将过滤器盒装回集尘盒，将过滤器盒上的引导凸起与集尘盒上的凹槽对齐。

► 图片15: 1. 引导凸起 2. 凹槽

6. 关闭集尘盒盖板，然后将集尘盒装回集尘系统。

更换密封盖

1. 将平口螺丝刀竖着插入喷嘴头侧面的一个释放孔中。以一定角度倾斜平口螺丝刀，将密封盖的方形挂钩挤到模具插槽的外面。然后将密封盖的橡胶边从喷嘴头开口的边沿剥下。

► 图片16: 1. 密封盖 2. 方形挂钩 3. 释放孔 4. 喷嘴头

2. 将新密封盖的方形挂钩套入喷嘴头上的模具插槽，让密封盖的凹陷表面朝前。

► 图片17: 1. 方形挂钩 2. 插槽 3. 密封盖 4. 凹陷表面

3. 将其它挂钩套到喷嘴头反面的插槽里，同时调整密封盖位置，使其对准喷嘴头。

► 图片18: 1. 密封盖 2. 方形挂钩 3. 插槽 4. 喷嘴头 5. 边沿

4. 小心地将密封盖的橡胶边从下往上放到喷嘴头开口的边沿。

► 图片19: 1. 橡胶边 2. 密封盖 3. 喷嘴头

存放

注意： 在一定时间内无需使用时，导板应从其完全缩起的位置伸长约100 mm(3-15/16")。若非如此，导板上预安装的软管可能会损坏。

► 图片20: 1. 导板调节按钮 2. 约100 mm(3-15/16")

簡介

本配件設計為與 Makita (牧田) 電動鏈鑽搭配使用，以利在鑽孔時蒐集混凝土粉塵。

HR007G
GRH07

安全警告

與電動工具搭配使用本集塵裝置系統前，請詳閱所有電動工具隨附的安全警告、說明、圖例與規格。

⚠️ 小心：

- 集塵系統僅適用於鑽混凝土。在金屬或木質材料上進行鑽孔時，請勿使用集塵系統。
- 在對工具進行任何裝配操作之前，請務必關閉工具電源開關並取下電池組。
- 搭配集塵系統使用工具時，請確定在集塵系統上安裝過濾器以防止吸入灰塵。
- 在使用集塵系統之前，請檢查過濾器是否未受損。否則可能會造成吸入灰塵。
- 請勿在鑽擊潮濕混凝土時使用集塵系統，或是在潮濕環境中使用本系統。否則可能會造成故障。
- 推動導板調整按鈕以釋放噴嘴時，請勿將噴嘴朝向自己或他人。
- 使用會危害健康的材料時，務必遵守國家法律、法規與相關條例規定。
- 清空灰塵盒時請佩戴呼吸防護面罩。

⚠️ 注意：

- 在進行岩心鑽擊時，請勿使用集塵系統。
- 安裝集塵裝置系統前，務必確保安裝點與電動工具本身無灰塵或異物。安裝集塵裝置系統後，務必確定其已穩固安裝。
- 清潔濾清器部分時，請勿觸碰該部分。
- 請勿使用刷子或氣動除塵槍來清潔濾清器部分。使用刷子或壓縮空氣可能會使濾清器受損。
- 切勿使用汽油、苯、稀釋劑、酒精或類似物品清潔工具。否則可能會導致工具變色、變形或出現裂縫。

裝配

安裝集塵裝置系統

1. 將空氣導管蓋從馬達外殼滑出，同時將鎖片向上提起至解鎖位置。

► 圖片1: 1. 空氣導管蓋 2. 鎖片

2. 若要將工具安裝到集塵裝置系統上，將齒輪箱底表面的導軌凹槽滑過集塵裝置系統上表面的導軌，直到聽見喀嗒聲鎖定至定位。

► 圖片2: 1. 導軌凹槽 2. 導軌 3. 集塵裝置系統

拆卸集塵裝置系統

1. 若要將工具從集塵裝置系統拆下，按下集塵裝置系統的鎖定按鈕，同時將工具滑開。

► 圖片3: 1. 集塵裝置系統 2. 保護鎖按鈕

2. 將空氣導管蓋沿著齒輪箱上的導軌凹槽向後滑動，直到聽見喀嗒聲鎖定至定位。

► 圖片4: 1. 空氣導管蓋 2. 導軌凹槽

注意：將集塵裝置系統從工具上拆下後，確保將空氣導管蓋放回空氣導管上。若在空氣導管蓋未置於定位時運作工具，則工具效能會受到影響。

操作

調整集塵裝置系統的噴嘴位置

按下導板調整按鈕時將噴嘴導板滑入與滑出，然後在鑽頭尖端剛好位於噴嘴前表面後方的精確位置時鬆開按鈕。

► 圖片5: 1. 導板 2. 導板調整按鈕 3. 鑽頭尖端 4. 噴嘴前表面

注：在調整噴嘴位置前，按下導板調整按鈕即可釋放噴嘴導板上的張力，並將其釋放至完全延伸位置。

調整鑽孔深度

變更深度調整按鈕和噴嘴導板後端間的長度，即可調整鑽孔深度。按住深度調整按鈕，並將其滑至所需位置。

► 圖片6: 1. 深度調整按鈕 2. 導板 3. 鑽孔深度

拍打濾網上的灰塵

小心： 灰塵盒自集塵裝置系統上取下時，請勿轉動灰塵盒上的調節盤。否則可能會吸入灰塵。

小心： 轉動灰塵盒上的調節盤時，請務必將工具關閉。若轉動調節盤時工具乃在運行，可能會造成工具失控。

► 圖片7: 1. 灰塵盒 2. 調節盤

傾倒灰塵

小心： 請確定在傾倒灰塵時配戴防塵面罩。

小心： 定時清空灰塵盒，以免灰塵盒滿溢。否則會降低集塵效能並造成吸入灰塵。

小心： 若灰塵盒中的過濾器阻塞，集塵效能會下降。在使用集塵功能約 200 次後，請更換新的過濾器。否則可能會造成吸灰塵。

1. 拆下灰塵盒，同時壓下灰塵盒的門桿。

► 圖片8: 1. 門桿

2. 將鎖片稍微向外提起，並開啟灰塵盒蓋。

► 圖片9: 1. 灰塵盒蓋 2. 鎖片

3. 傾倒灰塵，然後清潔過濾器。

► 圖片10

注意： 清潔過濾器時，請用手輕拍過濾器外殼，清除灰塵。請勿直接拍擊過濾器、用刷子或類似工具接觸過濾器，或是以壓縮空氣吹過濾器。否則可能會使過濾器受損。

保養

更換灰塵盒的過濾器

1. 拆下灰塵盒，同時壓下灰塵盒的門桿。

► 圖片11: 1. 門桿

2. 將鎖片稍微向外提起，並開啟灰塵盒蓋。

► 圖片12: 1. 灰塵盒蓋 2. 鎖片

3. 如圖所示，將一字螺絲起子插入濾清器外殼和灰塵盒蓋之間。將濾清器外殼的側壁往內按壓，然後用一字螺絲起子將濾清器外殼向上提起。

► 圖片13: 1. 一字螺絲起子 2. 濾清器外殼 3. 灰塵盒蓋

4. 如圖所示，將濾清器從濾清器外殼中推出。

► 圖片14: 1. 濾網 2. 濾清器外殼

5. 將新的濾清器換入濾清器外殼。將濾清器裝回灰塵盒，並使濾清器外殼上的導板突出部分對齊灰塵蓋上的溝槽。

► 圖片15: 1. 導板突出部分 2. 溝槽

6. 關上灰塵盒蓋，然後將灰塵盒安裝至集塵裝置系統。

更換密封蓋

1. 使一字螺絲起子的平坦表面垂直，並將其插入噴嘴頭側上的任一釋放孔。將一字螺絲起子傾斜至特定角度，擠壓密封蓋的方形鉤並使其彈出模製插座。然後，將密封蓋的橡膠邊緣從噴嘴頭開口的邊緣剝開。

► 圖片16: 1. 密封蓋 2. 方形鉤 3. 釋放孔 4. 噴嘴頭

2. 將更換後的密封蓋的任一方形鉤放入噴嘴頭的模製插座中，並使密封蓋的凹入表面朝向前方。

► 圖片17: 1. 方形鉤 2. 插座 3. 密封蓋 4. 凹入表面

3. 將另一個鉤子放入噴嘴頭的另一側插座中，同時調整密封蓋的位置，使其能與噴嘴頭緊密貼合。

► 圖片18: 1. 密封蓋 2. 方形鉤 3. 插座 4. 噴嘴頭 5. 邊緣

4. 輕輕地將密封蓋的橡膠邊緣從下至上放在噴嘴頭開口的邊緣上。

► 圖片19: 1. 橡膠邊緣 2. 密封蓋 3. 噴嘴頭

存放

注意： 一段時間不使用時，需將噴嘴導板從完全縮短位置延伸約 100 mm (3-15/16")。否則，可能會使預先安裝在噴嘴導板的導管軟管受損。

► 圖片20: 1. 導板調整按鈕 2. 約 100 mm (3-15/16")

소개

이 액세서리는 다음 Makita 로타리 합마와 함께 사용하여 천공 작업 중에 콘크리트 먼지를 추출할 수 있도록 설계되었습니다.

HR007G
GRH07

안전 경고

이 집진기를 전동 공구와 함께 사용하기 전에 전동 공구와 함께 제공된 모든 안전 경고, 지침, 일러스트, 사양을 숙지하여 주십시오.

⚠주의:

- 집진 시스템은 콘크리트를 천공하는 데만 사용하도록 제작되었습니다. 금속이나 나무를 천공할 때는 집진 시스템을 사용하지 마십시오.
- 공구에 무언가 작업을 하기 전에는 항상 공구의 스위치가 꺼져 있고 배터리가 제거되어 있는지를 확인하여 주십시오.
- 집진 시스템이 있는 공구를 사용할 때에는 먼지 흡입을 막기 위해 집진 시스템에 필터가 부착되어 있는지 확인하십시오.
- 집진 시스템을 사용하기 전에 필터가 손상되지 않았는지 확인합니다. 잘못하면 먼지 흡입을 야기할 수 있습니다.
- 젖은 콘크리트 천공용이나 젖은 환경에서 집진 시스템을 사용하지 마십시오. 잘못하면 고장의 원인이 될 수 있습니다.
- 가이드 조정 버튼을 눌러 노즐을 분리할 때 노즐이 자신이나 타인을 향하지 않도록 하십시오.
- 건강에 유해한 물질로 하는 작업에 대해 규정하는 국가 법률, 규정 및 법령을 항상 따르십시오.
- 더스트 케이스를 비울 때는 호흡 보호구를 착용하십시오.

⚠유의사항:

- 코어 드릴 작업이나 치질 작업용으로 집진 시스템을 사용하지 마십시오.
- 집진기를 설치하기 전에 부착 지점과 전동 공구 자체에 먼지와 이물질이 없는지 확인하십시오. 집진기를 설치한 후에는 항상 단단하게 설치되었는지 확인하여 주십시오.
- 청소할 때 필터 부분을 만지지 마십시오.
- 필터 부분을 청소할 때는 브러시나 먼지 청소기를 사용하지 마십시오. 브러시나 압축 공기를 사용하면 필터가 손상될 수 있습니다.
- 휘발유, 벤진, 시너, 알코올 등은 사용하지 마십시오. 변색 또는 변형되거나 금이 갈 수 있습니다.

조립

집진기 설치

1. 잠금 탭을 잠금 해제 위치까지 들어 올리면서 모터 하우징에서 공기 덕트 캡을 밀어냅니다.

▶ 그림1: 1. 공기 덕트 캡 2. 잠금 탭

2. 딸깍 소리가 나면서 제자리에 고정될 때까지 집진기 상단 표면에 있는 가이드 레일 위로 기어 하우징 바닥면에 있는 가이드 홈을 밀어 집진기에 공구를 장착합니다.

▶ 그림2: 1. 가이드 홈 2. 가이드 레일 3. 집진기

집진기 제거

1. 집진기의 잠금 해제 버튼을 누른 상태에서 공구를 밀어 빼내어 집진기에서 공구를 분리합니다.

▶ 그림3: 1. 집진기 2. 잠금 해제 버튼

2. 딸깍 소리가 나면서 제자리에 고정될 때까지 기어 하우징의 가이드 홈을 따라 공기 덕트 캡을 뒤로 밀니다.

▶ 그림4: 1. 공기 덕트 캡 2. 가이드 홈

유의사항: 공구에서 집진기를 분리한 후 공기 덕트 캡을 공기 덕트 위에 다시 배치하여 주십시오. 공기 덕트 캡 없이 작동하면 공구 성능에 영향을 미칠 수 있습니다.

작동

집진 시스템의 노즐 위치 조정

가이드 조정 버튼을 누른 상태에서 노즐 가이드를 밀어 넣었다 뺀 다음 비트의 끝이 노즐 앞면 바로 뒤에 있는 정확한 위치에서 버튼을 놓습니다.

▶ 그림5: 1. 가이드 2. 가이드 조정 버튼 3. 비트의 끝 4. 노즐 앞면

참고: 노즐 위치를 조정하기 전에 가이드 조정 버튼을 눌러 노즐 가이드의 장력을 해제하고 완전히 퍼진 위치로 풀어 주십시오.

천공 깊이 조정

깊이 조정 버튼과 노즐 가이드 뒤쪽 끝 사이의 길이를 변경하여 천공 깊이를 조절할 수 있습니다. 깊이 조정 버튼을 누른 상태에서 원하는 위치로 밀니다.

▶ 그림6: 1. 깊이 조정 버튼 2. 노즐 가이드 3. 천공 깊이

필터의 먼지 털기

⚠주의: 집진기에서 먼지 케이스를 제거하는 동안은 먼지 케이스의 다이얼을 돌리지 마십시오. 먼지를 흡입할 수 있습니다.

⚠주의: 먼지 케이스의 다이얼을 돌릴 때는 공구를 항상 꺼두십시오. 공구를 작동 중에 다이얼을 돌리면 공구의 통제력을 상실할 수 있습니다.

▶ 그림7: 1. 더스트 케이스 2. 다이얼

먼지 처리

⚠주의: 먼지 처리할 때 방진 마스크를 착용하십시오.

⚠주의: 먼지 케이스가 꼭 차기 전에 정기적으로 비워 주십시오. 잘못하면 집진 성능이 떨어지고 먼지 흡입을 일으킬 수 있습니다.

⚠주의: 먼지 케이스의 필터가 막히면 집진 성능이 떨어집니다. 참고로 약 200번 먼지 처리를 한 후에는 필터를 새것으로 교체합니다. 잘못하면 먼지 흡입을 야기할 수 있습니다.

1. 더스트 케이스의 걸쇠 레버를 아래로 누르면서 더스트 케이스를 제거합니다.

▶ **그림8:** 1. 걸쇠 레버

2. 잠금 탭을 약간 바깥쪽으로 들어 올리고 더스트 케이스 커버를 엽니다.

▶ **그림9:** 1. 더스트 케이스 커버 2. 잠금 탭

3. 먼지를 처리한 다음 필터를 청소합니다.

▶ **그림10**

유의사항: 필터를 청소할 때 필터의 케이스를 손으로 부드럽게 두드려 먼지를 제거하십시오. 필터를 직접 두드리거나 솔 등으로 필터를 털거나 압축 공기를 필터에 쏘지 마십시오. 그렇게 하면 필터가 손상될 수 있습니다.

유지 보수

더스트 케이스의 필터 교체

1. 더스트 케이스의 걸쇠 레버를 아래로 누르면서 더스트 케이스를 제거합니다.

▶ **그림11:** 1. 걸쇠 레버

2. 잠금 탭을 약간 바깥쪽으로 들어 올리고 더스트 케이스 커버를 엽니다.

▶ **그림12:** 1. 더스트 케이스 커버 2. 잠금 탭

3. 그림과 같이 필터 케이스와 더스트 케이스 커버 사이에 일자형 스크류드라이버를 삽입합니다. 필터 케이스의 측면 벽을 안쪽으로 누르고 일자형 스크류드라이버를 사용하여 필터 케이스를 들어 올립니다.

▶ **그림13:** 1. 일자형 스크류드라이버 2. 필터 케이스 3. 더스트 케이스 커버

4. 그림과 같이 필터 케이스에서 필터를 밀어 빼냅니다.

▶ **그림14:** 1. 필터 2. 필터 케이스

5. 필터 케이스의 새 필터를 교체합니다. 필터 케이스의 가이드 돌출부를 더스트 케이스의 홈에 맞춰 필터 케이스를 더스트 케이스에 다시 끼웁니다.

▶ **그림15:** 1. 가이드 돌출부 2. 홈

6. 더스트 케이스의 커버를 닫은 후 집진기에 더스트 케이스를 부착합니다.

씰링 램의 교체

1. 일자형 스크류드라이버를 평평한 면이 수직이 되도록 노즐 헤드 측면의 해제 구멍 중 하나에 삽입합니다. 일자형 스크류드라이버를 비스듬히 기울여 씰링 램의 큐브 축을 물딩된 리셉터클에서 빼냅니다. 그런 다음 노즐 헤드 입구 테두리에서 씰링 램의 고무 가장자리를 벗겨냅니다.

▶ **그림16:** 1. 씰링 램 2. 큐브 축 3. 해제 구멍 4. 노즐 헤드

2. 교체된 씰링 램의 큐브 축 중 하나를 씰링 램의 오목한 면이 앞을 향하도록 한 상태에서 노즐 헤드의 물딩된 리셉터클에 설치합니다.

▶ **그림17:** 1. 큐브 축 2. 리셉터클 3. 씰링 램 4. 오목한 면

3. 다른 축을 노즐 헤드 반대쪽 리셉터클에 배치하고 씰링 램의 위치를 조정하여 노즐 헤드에 잘 맞춥니다.

▶ **그림18:** 1. 씰링 램 2. 큐브 축 3. 리셉터클 4. 노즐 헤드 5. 테두리

4. 씰링 램의 고무 가장자리를 아래에서 위로 노즐 헤드 입구 테두리 위에 부드럽게 씩습니다.

▶ **그림19:** 1. 고무 가장자리 2. 씰링 램 3. 노즐 헤드

보관

유의사항: 일정 시간 동안 사용하지 않을 경우 노즐 가이드를 완전히 축소된 위치에서 약 100mm(3-15/16")로 확장해 두어야 합니다. 그렇지 않으면 노즐 가이드에 사전 설치된 덕트 호스가 손상될 수 있습니다.

▶ **그림20:** 1. 가이드 조정 버튼 2. 약 100mm(3-15/16")

PENGANTAR

Aksesori ini dirancang untuk digunakan dengan mengikuti Bor Getar Kombinasi Makita untuk mengekstrak debu beton saat mengebor.

HR007G

GRH07

PERINGATAN KESELAMATAN

Baca semua peringatan keselamatan, petunjuk, ilustrasi, dan spesifikasi yang diberikan bersama mesin listrik Anda sebelum menggunakan sistem pengumpul debu ini dengan mesin listrik Anda.

⚠️ PERHATIAN:

- Sistem pengumpul debu hanya ditujukan untuk pengeboran baja. Jangan gunakan sistem pengumpul debu untuk pengeboran logam atau kayu.
- Selalu pastikan bahwa mesin dimatikan dan kartrid baterai dilepas sebelum melakukan pekerjaan apa pun pada mesin.
- Saat menggunakan mesin dengan sistem pengumpul debu, pastikan Anda memasang saringan ke sistem pengumpul debu untuk mencegah debu terhirup.
- Sebelum menggunakan sistem pengumpul debu, periksa apakah saringan tidak rusak. Kelalaian dalam melakukannya dapat menyebabkan debu terhirup.
- Jangan gunakan sistem pengumpul debu untuk pengeboran dalam beton basah atau menggunakan sistem dalam lingkungan yang basah. Kelalaian dalam melakukannya dapat menyebabkan kegagalan.
- Jangan arahkan nosel ke diri Anda atau orang lain saat melepaskan nosel dengan menekan tombol penyetel pemandu.
- Selalu ikuti undang-undang, peraturan, dan peraturan nasional yang mengatur tentang bekerja dengan bahan yang berbahaya bagi kesehatan.
- Gunakan pelindung pernapasan saat mengosongkan wadah debu.

⚠️ PEMBERITAHUAN:

- Jangan gunakan sistem pengumpul debu untuk pemahatan atau pengeboran berteras.
- Sebelum memasang sistem pengumpul debu, pastikan titik pemasangan dan perkakas listrik itu sendiri bebas dari debu dan benda asing. Setelah memasang sistem pengumpul debu, juga pastikan bahwa sistem pengumpul debu terpasang dengan kuat.
- Jangan menyentuh bagian saringan saat membersihkannya.

- **Jangan menggunakan sikat atau kemoceng untuk membersihkan bagian saringan.** Menggunakan sikat atau udara bertekanan dapat merusak saringan.
- **Jangan sekali-kali menggunakan bensin, tiner, alkohol, atau bahan sejenisnya.** Penggunaan bahan demikian dapat menyebabkan perubahan warna, perubahan bentuk atau timbulnya retakan.

PERAKITAN

Memasang sistem pengumpul debu

1. Geser tutup saluran udara keluar dari rumah motor sambil mengangkat tab pengunci ke posisi tidak terkunci.
▶ **Gbr.1:** 1. Tutup saluran udara 2. Tab pengunci
2. Pasang mesin ke sistem pengumpul debu dengan menggeser alur pemandu pada permukaan bawah rumah roda gigi di atas rel pemandu pada permukaan atas sistem pengumpul debu hingga terkunci pada tempatnya dengan bunyi klik.
▶ **Gbr.2:** 1. Alur pemandu 2. Rel pemandu 3. Sistem pengumpul debu

Melepas sistem pengumpul debu

1. Lepaskan mesin dari sistem pengumpul debu dengan menggeser mesin menjauh sambil menekan tombol pengunci pada sistem pengumpul debu.
▶ **Gbr.3:** 1. Sistem pengumpul debu 2. Tombol pengunci
2. Geser tutup saluran udara ke belakang di sepanjang alur pemandu pada rumah gir hingga terkunci di tempatnya dengan bunyi klik.
▶ **Gbr.4:** 1. Tutup saluran udara 2. Alur pemandu

PEMBERITAHUAN: Pastikan untuk memasang kembali tutup saluran udara di atas saluran udara setelah melepaskan sistem pengumpul debu dari mesin. Kinerja mesin dapat terpengaruh jika dioperasikan tanpa tutup saluran udara pada tempatnya.

PENGUNAAN

Menyetel posisi nosel sistem pengumpul debu

Geser masuk dan keluar pemandu nosel sambil menekan tombol penyetel pemandu, dan kemudian lepaskan tombol pada posisi yang tepat di mana ujung mata pisau berada tepat di belakang permukaan depan nosel.

- **Gbr.5:** 1. Pemandu 2. Tombol penyetel pemandu 3. Ujung mata pisau 4. Permukaan depan nosel

CATATAN: Sebelum menyetel posisi nosel, tekan tombol penyetel pemandu untuk melepaskan tegangan pada pemandu nosel dan bebaskan ke posisi memanjang penuh.

Menyetel kedalaman bor

Kedalaman pengeboran dapat disetel dengan mengubah panjang antara tombol penyetelan kedalaman dan ujung belakang pemandu nosel. Tekan dan tahan tombol penyetelan kedalaman dan geser ke posisi yang Anda inginkan.

- **Gbr.6:** 1. Tombol penyetelan kedalaman 2. Pemandu nosel 3. Kedalaman pengeboran

Menyingkirkan debu pada saringan

⚠PERHATIAN: Jangan menyalakan sakelar pada wadah debu saat dilepaskan dari sistem pengumpul debu. Hal tersebut dapat menyebabkan debu terhirup.

⚠PERHATIAN: Selalu matikan mesin saat menyalakan sakelar pada wadah debu. Menyalakan sakelar saat mesin berjalan dapat mengakibatkan hilangnya kendali pada mesin.

- **Gbr.7:** 1. Wadah debu 2. Sakelar

Membuang debu

⚠PERHATIAN: Pastikan Anda mengenakan masker debu saat membuang debu.

⚠PERHATIAN: Kosongkan wadah debu secara rutin sebelum wadah debu penuh. Kelalaian dalam melakukannya dapat menurunkan kinerja pengumpul debu dan menyebabkan debu terhirup.

⚠PERHATIAN: Kinerja pengumpul debu menurun jika saringan dalam wadah debu tersumbat. Ganti saringan dengan yang baru setelah sekitar 200 kali pengisian debu sebagai panduan. Kelalaian dalam melakukannya dapat menyebabkan debu terhirup.

1. Lepas wadah debu sembari menekan ke bawah tuas kancing wadah debu.

- **Gbr.8:** 1. Tuas kancing

2. Angkat tab pengunci sedikit ke luar dan buka penutup wadah debu.

- **Gbr.9:** 1. Penutup wadah debu 2. Tab pengunci

3. Buang debu, lalu bersihkan saringan.

- **Gbr.10**

PEMBERITAHUAN: Saat membersihkan saringan, ketuk wadah saringan dengan tangan untuk menghilangkan debu. Jangan langsung mengetuk pita saringan; menyentuh saringan dengan sikat atau semacamnya; atau meniup udara mampat pada saringan. Hal tersebut dapat merusak saringan.

PERAWATAN

Mengganti saringan wadah debu

1. Lepas wadah debu sembari menekan ke bawah tuas kancing wadah debu.

- **Gbr.11:** 1. Tuas kancing

2. Angkat tab pengunci sedikit ke luar dan buka penutup wadah debu.

- **Gbr.12:** 1. Penutup wadah debu 2. Tab pengunci

3. Masukkan obeng pipih di antara wadah saringan dan penutup wadah debu seperti yang ditunjukkan dalam gambar. Tekan dinding samping kotak saringan ke dalam, dan angkat kotak saringan menggunakan obeng pipih.

- **Gbr.13:** 1. Obeng bilah rata 2. Wadah saringan 3. Penutup wadah debu

4. Tekan saringan keluar dari wadah saringan seperti yang ditunjukkan dalam gambar.

- **Gbr.14:** 1. Saringan 2. Wadah saringan

5. Ganti saringan baru di wadah saringan. Atur kembali kotak saringan ke wadah debu dengan menyelaraskan proyeksi pemandu pada wadah saringan dengan alur di wadah debu.

- **Gbr.15:** 1. Proyeksi pemandu 2. Alur

6. Tutup penutup wadah debu, dan kemudian rakit kembali wadah debu ke sistem pengumpul debu.

Mengganti tutup penyegel

1. Masukkan obeng pipih, dengan permukaan datar vertikal, ke salah satu lubang pelepas yang ditempatkan di sisi kepala nosel. Miringkan obeng pipih pada suatu sudut untuk menekan dan mengeluarkan kait kubus tutup penyegel dari wadah cetakan. Kemudian kupas tepi karet tutup penyegel dari tepi lubang kepala nosel.

► **Gbr.16:** 1. Tutup penyegel 2. Kait kubus 3. Lubang pelepasan 4. Kepala nosel

2. Tempatkan salah satu kait kubus dari tutup penyegel yang diperbarui ke dalam wadah cetakan di kepala nosel dengan permukaan tersembunyi dari tutup penyegel menghadap ke depan.

► **Gbr.17:** 1. Kait kubus 2. Wadah 3. Tutup penyegel 4. Permukaan ceruk

3. Tempatkan kait lainnya ke dalam wadah di sisi berlawanan dari kepala nosel, sambil memosisikan ulang tutup penyegel agar pas dengan kepala nosel.

► **Gbr.18:** 1. Tutup penyegel 2. Kait kubus 3. Wadah 4. Kepala nosel 5. Pelek

4. Letakkan perlahan tepi karet tutup penyegel ke bawah pelek bukaan kepala nosel dari bawah ke atas.

► **Gbr.19:** 1. Tepi karet 2. Tutup penyegel 3. Kepala nosel

Penyimpanan

PEMBERITAHUAN: Saat tidak digunakan untuk jangka waktu tertentu, pemandu nosel perlu diperpanjang hingga kira-kira 100 mm (3-15/16") dari posisinya yang sepenuhnya dipersingkat.

Gagal melakukannya dapat merusak selang saluran yang telah dipasang sebelumnya di pemandu nosel.

► **Gbr.20:** 1. Tombol penyetel pemandu 2. Sekitar 100 mm (3-15/16")

HƯỚNG DẪN

Phụ kiện này được thiết kế để sử dụng với Máy Khoan Đa Năng Cầm Tay Hoạt Động Bằng Động Cơ Điện Makita sau đây để hút bụi bê tông trong khi khoan.

HR007G
GRH07

CẢNH BÁO AN TOÀN

Vui lòng đọc tất cả cảnh báo an toàn, hướng dẫn, minh họa và thông số kỹ thuật đi kèm với dụng cụ máy của bạn trước khi sử dụng hệ thống hút bụi này với dụng cụ máy của bạn.

⚠ CẢM TRỌNG:

- Hệ thống thu bụi chỉ dành cho khoan bê tông. Không được sử dụng hệ thống thu bụi cho việc khoan kim loại hoặc gỗ.
- Luôn đảm bảo rằng đã tắt dụng cụ và tháo hộp pin ra trước khi thực hiện bất cứ thao tác nào trên dụng cụ.
- Khi sử dụng dụng cụ với hệ thống thu bụi, hãy đảm bảo gắn bộ lọc vào hệ thống thu bụi để tránh hít phải bụi.
- Trước khi sử dụng hệ thống thu bụi, kiểm tra xem bộ lọc có hỏng hóc không. Không làm như vậy có thể khiến bạn hít phải bụi vào phổi.
- Không sử dụng hệ thống thu bụi cho việc khoan bê tông ướt hoặc sử dụng hệ thống này trong môi trường ẩm ướt. Không làm như vậy có thể gây ra sự cố.
- Không hướng vòi xả về phía mình hoặc người khác khi nhà vòi xả bằng cách nhấn nút điều chỉnh thanh dẫn.
- Luôn tuân thủ luật pháp quốc gia, quy định và điều lệ quy định về làm việc với vật liệu gây nguy hiểm cho sức khỏe.
- Đeo thiết bị bảo vệ đường hô hấp khi đồ hộp chứa bụi.

⚠ CHÚ Ý:

- Không được sử dụng hệ thống thu bụi cho việc đục hoặc khoan lỗi.
- Trước khi lắp đặt hệ thống hút bụi, đảm bảo các điểm gắn và dụng cụ máy không có bụi và ngoại vật. Sau khi lắp đặt hệ thống hút bụi, cũng cần đảm bảo hệ thống được lắp đặt an toàn.
- Không chạm vào phần bộ lọc khi làm sạch nó.
- Không sử dụng bàn chải hoặc máy hút bụi để làm sạch phần bộ lọc. Sử dụng bàn chải hoặc khí nén có thể làm hỏng bộ lọc.
- Không được phép dùng xăng, ết xăng, dung môi, cồn hoặc hóa chất tương tự. Có thể xảy ra hiện tượng mất màu, biến dạng hoặc nứt vỡ.

LẮP RÁP

Lắp đặt hệ thống hút bụi

1. Trượt nắp ống dẫn khí ra khỏi vỏ ngoài động cơ trong khi nhấn chốt khóa lên đến vị trí mở khóa.
▶ **Hình1:** 1. Nắp ống dẫn khí 2. Chốt khóa
2. Gắn dụng cụ vào hệ thống hút bụi bằng cách trượt các rãnh dẫn hướng trên bề mặt dưới của vỏ hộp số lên các thanh ray dẫn trên bề mặt trên của hệ thống hút bụi cho đến khi dụng cụ khóa vào vị trí với một tiếng cách.
▶ **Hình2:** 1. Rãnh dẫn hướng 2. Thanh ray dẫn 3. Hệ thống hút bụi

Tháo hệ thống hút bụi

1. Tháo dụng cụ khỏi hệ thống hút bụi bằng cách trượt dụng cụ ra ngoài trong khi nhấn nút nhả khóa trên hệ thống hút bụi.
▶ **Hình3:** 1. Hệ thống hút bụi 2. Nút nhả khóa
2. Trượt nắp ống dẫn khí trở lại dọc theo rãnh dẫn hướng trên hộp số cho đến khi nắp khóa vào vị trí với một tiếng cách.
▶ **Hình4:** 1. Nắp ống dẫn khí 2. Rãnh dẫn hướng

CHÚ Ý: Đảm bảo đặt nắp ống dẫn khí trở lại trên ống dẫn khí sau khi tháo hệ thống hút bụi ra khỏi dụng cụ. Hiệu suất dụng cụ có thể bị ảnh hưởng nếu dụng cụ vận hành mà không có nắp ống dẫn khí ở đúng vị trí.

VẬN HÀNH

Điều chỉnh vị trí vòi xả của hệ thống hút bụi

Trượt thanh dẫn vòi phun vào và ra trong khi nhấn nút điều chỉnh thanh dẫn, sau đó nhà nút tại vị trí chính xác nơi đỉnh đầu mũi nằm ngay sau bề mặt trước của vòi phun.

- ▶ **Hình5:** 1. thanh dẫn 2. Nút điều chỉnh thanh dẫn 3. Đỉnh đầu mũi 4. Bề mặt trước của vòi phun

LƯU Ý: Trước khi điều chỉnh vị trí vòi phun, nhấn nút điều chỉnh thanh dẫn để giải phóng lực căng trên thanh dẫn vòi phun và đặt thanh dẫn tự do vào vị trí mở rộng hoàn toàn.

Điều chỉnh độ sâu khoan

Có thể điều chỉnh độ sâu khoan bằng cách thay đổi chiều dài giữa nút điều chỉnh độ sâu và phần sau của thanh dẫn vòi phun. Nhấn và giữ nút điều chỉnh độ sâu và trượt nút đến vị trí mà bạn mong muốn.

- ▶ **Hình6:** 1. Nút điều chỉnh độ sâu 2. Thanh dẫn vòi phun 3. Độ sâu khoan

Giữ bụi trên bộ lọc

⚠ THẬN TRỌNG: Không vận đĩa trên hộp chứa bụi trong khi tháo hộp chứa bụi khỏi hệ thống hút bụi. Làm như vậy có thể khiến bạn hít phải bụi vào phổi.

⚠ THẬN TRỌNG: Luôn tắt dụng cụ khi vận đĩa trên hộp chứa bụi. Vận đĩa khi dụng cụ đang chạy có thể dẫn đến mất kiểm soát dụng cụ.

► **Hình7:** 1. Hộp chứa bụi 2. Đĩa xoay

Thải bụi

⚠ THẬN TRỌNG: Hãy chắc chắn đeo mặt nạ chống bụi khi thải bụi.

⚠ THẬN TRỌNG: Thường xuyên đổ hộp chứa bụi trước khi hộp chứa bụi đầy. Không làm như vậy có thể làm giảm hiệu suất thu bụi và khiến bạn bị hít bụi vào phổi.

⚠ THẬN TRỌNG: Hiệu suất thu bụi sẽ giảm nếu bộ lọc trong hộp chứa bụi bị tắc. Thay thế bộ lọc mới sau khoảng 200 lần thu bụi như hướng dẫn. Không làm như vậy có thể khiến bạn hít phải bụi vào phổi.

1. Tháo hộp chứa bụi trong khi nhấn chốt đòn bẩy của hộp chứa bụi xuống.

► **Hình8:** 1. Chốt đòn bẩy

2. Nhấn nhẹ chốt khóa hướng ra ngoài và mở nắp hộp chứa bụi.

► **Hình9:** 1. Nắp hộp chứa bụi 2. Chốt khóa

3. Thải bỏ bụi, sau đó làm sạch bộ lọc.

► **Hình10**

CHÚ Ý: Khi làm sạch bộ lọc, dùng tay gỗ nhẹ vào vỏ bộ lọc để loại bỏ bụi. Không gõ trực tiếp vào bộ lọc; chạm vào bộ lọc bằng bàn chải hoặc vật tương tự; hoặc thổi khí nén lên bộ lọc. Làm như vậy có thể làm hỏng bộ lọc.

BẢO TRÌ

Thay thế bộ lọc của hộp chứa bụi

1. Tháo hộp chứa bụi trong khi nhấn chốt đòn bẩy của hộp chứa bụi xuống.

► **Hình11:** 1. Chốt đòn bẩy

2. Nhấn nhẹ chốt khóa hướng ra ngoài và mở nắp hộp chứa bụi.

► **Hình12:** 1. Nắp hộp chứa bụi 2. Chốt khóa

3. Chèn máy vận vít lưởi phẳng vào giữa hộp bộ lọc và nắp hộp chứa bụi như thể hiện trong hình. Nhấn thành bên của hộp bộ lọc vào trong, và nâng hộp bộ lọc lên bằng cách sử dụng máy vận vít lưởi phẳng.

► **Hình13:** 1. Máy bắt vít đầu dẹp 2. Hộp bộ lọc
3. Nắp hộp chứa bụi

4. Đẩy bộ lọc ra khỏi hộp bộ lọc như thể hiện trong hình.

► **Hình14:** 1. Bộ lọc 2. Hộp bộ lọc

5. Thay thế bộ lọc mới trong hộp bộ lọc. Đặt hộp bộ lọc trở lại vào hộp chứa bụi, căn chỉnh phần nhô ra dẫn hướng trên hộp bộ lọc với rãnh trong hộp chứa bụi.

► **Hình15:** 1. Phần nhô ra dẫn hướng 2. Rãnh

6. Đóng nắp hộp chứa bụi, sau đó lắp lại hộp chứa bụi vào hệ thống hút bụi.

Thay thế nắp đậy kín

1. Đặt máy vận vít lưởi phẳng, với bề mặt phẳng thẳng đứng, vào một trong các lỗ nhả được đặt ở mặt bên của đầu vòi phun. Nghiêng máy vận vít lưởi phẳng theo góc để bóp và bật móc hình khối của nắp đậy kín ra khỏi ổ cắm đúc. Sau đó bóc các mép cao su của nắp đậy kín ra khỏi vành của lỗ mở đầu vòi phun.

► **Hình16:** 1. Nắp đậy kín 2. Móc hình khối 3. Lỗ nhả
4. Đầu vòi phun

2. Đặt một trong các móc hình khối của nắp đậy kín đã làm mới vào ổ cắm đúc trong đầu vòi phun với bề mặt lõm của nắp đậy kín hướng về phía trước.

► **Hình17:** 1. Móc hình khối 2. Ổ cắm 3. Nắp đậy kín
4. Bề mặt lõm

3. Đặt móc treo còn lại vào ổ cắm ở phía đối diện của đầu vòi phun, đồng thời định vị lại nắp đậy kín để vừa khít với đầu vòi phun.

► **Hình18:** 1. Nắp đậy kín 2. Móc hình khối 3. Ổ cắm
4. Đầu vòi phun 5. Vành

4. Nhẹ nhàng đặt các mép cao su của nắp đậy kín xuống trên vành của lỗ mở đầu vòi phun từ dưới lên trên.

► **Hình19:** 1. Mép cao su 2. Nắp đậy kín 3. Đầu vòi phun

Cắt giữ

CHÚ Ý: Khi không sử dụng trong một khoảng thời gian nhất định, cần phải mở rộng thanh dẫn vòi phun đến khoảng 100 mm (3-15/16") từ vị trí rút ngắn hoàn toàn của thanh dẫn. Nếu không làm như vậy có thể làm hỏng ống dẫn được lắp đặt sẵn trong thanh dẫn vòi phun.

► **Hình20:** 1. Nút điều chỉnh thanh dẫn 2. Khoảng 100 mm (3-15/16")

บทนำ

อุปกรณ์เสริมนี้ถูกออกแบบให้ใช้งานร่วมกับสว่านเจาะ กระแทกของ Makita เพื่อตัดฝุ่นคอนกรีตระหว่างทำการเจาะ HR007G GRH07

คำเตือนด้านความปลอดภัย

อ่านคำเตือนด้านความปลอดภัย คำอธิบาย ภาพประกอบ และข้อมูลจำเพาะทั้งหมดที่มากับอุปกรณ์ไฟฟ้าของท่าน ก่อนใช้งานระบบตัดฝุ่นกับอุปกรณ์ไฟฟ้าของท่าน

⚠️ ข้อควรระวัง:

- ระบบตัดฝุ่นใช้สำหรับการเจาะคอนกรีตเท่านั้น อย่าใช้ระบบตัดฝุ่นสำหรับการเจาะโลหะหรือไม้
- ตรวจสอบให้แน่ใจว่าได้ปิดสวิตช์เครื่องมือและถอดปลั๊กแบตเตอรี่ออกก่อนดำเนินการใดๆ กับเครื่องมือ
- เมื่อใช้เครื่องมือที่ติดระบบตัดฝุ่น ให้ใส่ตัวกรองที่ระบบตัดฝุ่นเพื่อป้องกันการสูดดมฝุ่นเข้าไปด้วย
- เมื่อจะใช้ระบบตัดฝุ่น โปรดตรวจสอบดูก่อนว่าตัวกรองไม่ชำรุด ไม่เช่นนั้น คุณอาจสูดดมฝุ่นเข้าไปได้
- อย่าใช้ระบบตัดฝุ่นสำหรับการเจาะคอนกรีตที่เปียกชื้น หรือใช้ระบบนี้ในสภาพแวดล้อมที่เปียกชื้น ไม่เช่นนั้น อาจทำให้เครื่องมือทำงานผิดปกติได้
- อย่าหันท่อเข้าหาตัวเองหรือผู้อื่นขณะปล่อยท่อโดยกดปุ่มปรับร่อนน้ำ
- ปฏิบัติตามกฎหมาย ข้อบังคับ และบัญญัติในประเทศ ที่ระบุถึงการทำงานกับวัสดุที่เป็นอันตรายต่อสุขภาพเสมอ
- สวมใส่อุปกรณ์ป้องกันการหายใจ เมื่อระบายฝุ่นออกจากช่องเก็บฝุ่น

⚠️ ข้อสังเกต:

- อย่าใช้ระบบตัดฝุ่นสำหรับการเจาะแกนหรือการสกัด
- ก่อนติดตั้งระบบตัดฝุ่น ตรวจสอบให้แน่ใจว่าจุดเชื่อมต่อและอุปกรณ์ไฟฟ้าไม่มีฝุ่นและสิ่งแปลกปลอม หลังติดตั้งระบบตัดฝุ่น ตรวจสอบให้แน่ใจว่าติดตั้งแน่นหนาดีหรือไม่
- ห้ามสัมผัสส่วนตัวกรองขณะทำความสะอาด

- ห้ามใช้แปรงหรือสเปรย์ลมกำจัดฝุ่นในการทำความสะอาดส่วนตัวกรอง การใช้แปรงหรือแรงอัดอากาศ อาจทำให้ตัวกรองเสียหายได้
- อย่าใช้น้ำมันเชื้อเพลิง เบนซิน ทินเนอร์ แอลกอฮอล์ หรือวัสดุประเภทเดียวกัน เนื่องจากอาจทำให้สีซีดจางเสียหาย หรือแตกร้าวได้

การประกอบ

การติดตั้งระบบตัดฝุ่น

1. เลื่อนฝาปิดที่ล้อมออกจากโครงมอเตอร์ ขณะดันแถบล็อกขึ้นไปยังตำแหน่งปลดล็อก
 - ▶ หมายเลข 1: 1. ฝาปิดที่ล้อม 2. แถบล็อก
2. ยึดอุปกรณ์เข้ากับระบบตัดฝุ่นโดยเลือกร่องน้ำที่พื้นผิวด้านล่างของโครงเครื่องเข้ากับร่องน้ำที่พื้นผิวด้านบนของระบบตัดฝุ่น จนกระทั่งอุปกรณ์ล็อกเข้าที่ดังคลิก
 - ▶ หมายเลข 2: 1. ร่องน้ำ 2. ราน้ำ 3. ระบบตัดฝุ่น

การถอดระบบตัดฝุ่น

1. ถอดอุปกรณ์ออกจากระบบตัดฝุ่นโดยเลื่อนอุปกรณ์ออกขณะกดปุ่มปลดล็อกบนระบบตัดฝุ่น
 - ▶ หมายเลข 3: 1. ระบบตัดฝุ่น 2. ปุ่มปลดล็อก
2. เลื่อนฝาปิดที่ล้อมเข้ากับร่องน้ำบนโครงเครื่อง จนกระทั่งฝาปิดที่ล้อมล็อกเข้าที่ดังคลิก
 - ▶ หมายเลข 4: 1. ฝาปิดที่ล้อม 2. ร่องน้ำ

ข้อสังเกต: ตรวจสอบให้แน่ใจว่าได้ประกอบฝาปิดที่ล้อมเข้าที่เพื่อปิดที่ล้อม หลังจากถอดระบบตัดฝุ่นออกจากอุปกรณ์ ประสิทธิภาพการทำงานของอุปกรณ์อาจได้รับผลกระทบ หากทำงานโดยไม่ได้ประกอบฝาปิดที่ล้อมเข้าที่

การใช้งาน

การปรับตำแหน่งหัวของระบบดักฝุ่น

เลื่อนตัวนำหัวดูดเข้าออกขณะดักฝุ่นปรับร่อนนำ แล้วปล่อยปุมในตำแหน่งที่ปลายดอกลูกกวาดอยู่ด้านหลังพื้นผิวด้านหน้าของหัวดูดพอดี

- **หมายเลข 5:** 1. ร่อนนำ 2. ปุมปรับร่อนนำ 3. ปลายดอกลูกกวาด 4. พื้นผิวด้านหน้าของหัวดูด

หมายเหตุ: ก่อนปรับตำแหน่งหัวดูด ให้กดปุมปรับร่อนนำเพื่อคลายความตึงบนตัวนำหัวดูด แล้วปล่อยปุมปรับร่อนนำโดยที่หัวดูดอยู่ในตำแหน่งที่ยึดจนสุด

การปรับความลึกดอกลูกกวาด

ความลึกดอกลูกกวาดสามารถปรับได้ด้วยการปรับเปลี่ยนระยะห่างระหว่างปุมปรับความลึกและปลายตัวนำหัวดูด กดปุมปรับความลึกค้างไว้ และเลื่อนไปยังตำแหน่งที่ท่านต้องการ

- **หมายเลข 6:** 1. ปุมปรับความลึก 2. ตัวนำหัวดูด 3. ความลึกดอกลูกกวาด

การปิดฝุ่นบนตัวกรอง

⚠ ข้อควรระวัง: อย่าหมุนแป้นบนกล่องเก็บฝุ่นในขณะที่นำกล่องเก็บฝุ่นออกจากระบบดักฝุ่น การกระทำดังกล่าวอาจทำให้คุณหายใจเอาฝุ่นเข้าไปได้

⚠ ข้อควรระวัง: ปิดสวิตช์เครื่องมือเสมอในขณะที่เครื่องมือกำลังทำงานอยู่เมื่อทำการหมุนแป้นบนกล่องเก็บฝุ่น การหมุนแป้นในขณะที่เครื่องมือทำงานอยู่อาจส่งผลให้สูญเสียการควบคุมเครื่องมือได้

- **หมายเลข 7:** 1. กล่องเก็บฝุ่น 2. แป้น

การนำผงฝุ่นออกไปทิ้ง

⚠ ข้อควรระวัง: โปรดสวมหน้ากากกันฝุ่นเมื่อต้องการนำผงฝุ่นออกไปทิ้ง

⚠ ข้อควรระวัง: ทำความสะอาดกล่องเก็บฝุ่นเป็นประจำก่อนที่กล่องเก็บฝุ่นจะเต็ม ไม่เช่นนั้น อาจทำให้ประสิทธิภาพในการดักฝุ่นลดลงและทำให้คุณสูดดมฝุ่นเข้าไปได้

⚠ ข้อควรระวัง: ประสิทธิภาพในการดักฝุ่นจะลดลงถ้าตัวกรองในกล่องเก็บฝุ่นอุดตัน แนะนำให้เปลี่ยนตัวกรองใหม่หลังจากกรองฝุ่นประมาณ 200 ครั้ง ไม่เช่นนั้น คุณอาจสูดดมฝุ่นเข้าไปได้

1. ถอดกล่องเก็บฝุ่นขณะกดก้านตัวล็อกของกล่องเก็บฝุ่นลง

- **หมายเลข 8:** 1. ก้านตัวล็อก

2. ดันแถบล็อกคอกเล็กน้อย แล้วเปิดฝาครอบกล่องเก็บฝุ่น

- **หมายเลข 9:** 1. ฝาครอบกล่องเก็บฝุ่น 2. แถบล็อก

3. นำฝุ่นออกไปทิ้ง และทำความสะอาดตัวกรอง

- **หมายเลข 10**

ข้อสังเกต: เมื่อทำความสะอาดตัวกรอง ให้เคาะกล่องตัวกรองเบาๆ ด้วยมือเพื่อให้ฝุ่นผงหลุดออก อย่ายะกะที่ตัวกรองโดยตรง ใช้แปรงหรืออุปกรณ์อื่นที่คล้ายกันนี้สัมผัสตัวกรอง หรือเป่าตัวกรองด้วยลมอัด การกระทำดังกล่าวอาจทำให้ตัวกรองเสียหายได้

การบำรุงรักษา

การเปลี่ยนตัวกรองของกล่องเก็บฝุ่น

1. ถอดกล่องเก็บฝุ่นขณะกดก้านตัวล็อกของกล่องเก็บฝุ่นลง

- **หมายเลข 11:** 1. ก้านตัวล็อก

2. ดันแถบล็อกคอกเล็กน้อย แล้วเปิดฝาครอบกล่องเก็บฝุ่น

- **หมายเลข 12:** 1. ฝาครอบกล่องเก็บฝุ่น 2. แถบล็อก

3. สอดไขควงปากแบนเข้าระหว่างปลอกตัวกรองและฝาครอบกล่องเก็บฝุ่นดึงที่แสดงในภาพ กดผนังด้านข้างของปลอกตัวกรองเข้าด้านใน และยกปลอกตัวกรองขึ้นโดยใช้ไขควงปากแบน

- **หมายเลข 13:** 1. ไขควงปากแบน 2. ปลอกตัวกรอง 3. ฝาครอบกล่องเก็บฝุ่น

4. ดันตัวกรองออกจากปลอกตัวกรองดึงที่แสดงในภาพ

- **หมายเลข 14:** 1. ตัวกรอง 2. ปลอกตัวกรอง

5. เปลี่ยนตัวกรองใหม่ โดยประกอบเข้ากับปลอกตัวกรองสวมปลอกตัวกรองเข้ากับกล่องเก็บฝุ่น โดยจัดก้านนำบนปลอกตัวกรองให้ตรงกับร่องในกล่องเก็บฝุ่น

- **หมายเลข 15:** 1. ก้านนำ 2. ร่อง

6. ปิดฝาครอบกล่องเก็บฝุ่น แล้วติดตั้งกล่องเก็บฝุ่นเข้ากับระบบดักฝุ่นอีกครั้ง

การเปลี่ยนฝาปิดซีล

1. สอดไขควงปากแบนเข้ากับรูปลดบนด้านข้างของหัวดูด โดยให้ด้านแบนของไขควงอยู่ในแนวตั้ง เอียงไขควงปากแบนให้ทามุม เพื่อดันและปลดขอเกี่ยวลูกบาศก์บนฝาปิดซีลออกจากตัวรับแบบขึ้นรูปพอดี้ จากนั้นลอกขอบยางของฝาปิดซีลออกจากปลายเปิดของหัวดูด

▶ **หมายเลข 16:** 1. ฝาปิดซีล 2. ขอเกี่ยวลูกบาศก์
3. รูปลด 4. หัวฉีด

2. สอดขอเกี่ยวลูกบาศก์ชิ้นหนึ่งของฝาปิดซีลใหม่เข้ากับตัวรับแบบขึ้นรูปพอดี้ของหัวดูด โดยให้พื้นผิวส่วนเว้าของฝาปิดซีลหันขึ้นด้านบน

▶ **หมายเลข 17:** 1. ขอเกี่ยวลูกบาศก์ 2. ตัวรับ 3. ฝาปิดซีล 4. พื้นผิวส่วนเว้า

3. สอดขอเกี่ยวอีกชิ้นเข้ากับตัวรับบนด้านตรงข้ามของหัวดูด โดยจัดตำแหน่งฝาปิดซีลให้ยึดพอดีกับหัวดูด

▶ **หมายเลข 18:** 1. ฝาปิดซีล 2. ขอเกี่ยวลูกบาศก์
3. ตัวรับ 4. หัวฉีด 5. ขอบ

4. วางขอบยางของฝาปิดซีลเหนือปลายเปิดของหัวดูดจากข้างล่างขึ้นข้างบน

▶ **หมายเลข 19:** 1. ขอบยาง 2. ฝาปิดซีล 3. หัวฉีด

การเก็บรักษา

ข้อสังเกต: เมื่อไม่ได้ใช้งานในระยะหนึ่ง ตัวนำหัวดูดจะต้องได้รับการยืดออกประมาณ 100 mm (3-15/16") จากตำแหน่งหดจนสุด มิเช่นนั้นอาจทำให้ท่อดูดที่ติดตั้งเข้ากับตัวนำหัวดูดก่อนหน้านี้เสียหายได้

▶ **หมายเลข 20:** 1. ปุ่มปรับร่องน้ำ 2. ประมาณ
100 mm (3-15/16")

PENGENALAN

Aksesori ini direka bentuk untuk digunakan dengan Tukul Kombinasi Makita untuk mengeluarkan habuk konkrit ketika menggerudi.

HR007G
GRH07

AMARAN KESELAMATAN

Baca semua amaran keselamatan, arahan, ilustrasi dan spesifikasi yang disediakan bersama alat kuasa anda sebelum menggunakan sistem pengumpulan habuk ini dengan alat kuasa anda.

⚠️ PERHATIAN:

- Sistem pengumpulan habuk bertujuan untuk penggerudian pada konkrit sahaja. Jangan gunakan sistem pengumpulan habuk untuk penggerudian pada logam atau kayu.
- Sentiasa pastikan alat dimatikan dan kartrij bateri dikeluarkan sebelum menjalankan sebarang kerja pada alat.
- Semasa menggunakan alat ini dengan sistem pengumpulan habuk, pastikan anda memasang penapis pada sistem pengumpulan habuk untuk mengelakkan penyedutan habuk.
- Sebelum menggunakan sistem pengumpulan habuk, pastikan bahawa penapis tidak rosak. Kegagalan berbuat demikian boleh menyebabkan penyedutan habuk.
- Jangan gunakan sistem pengumpulan habuk untuk penggerudian pada konkrit basah atau gunakan sistem ini dalam persekitaran basah. Kegagalan berbuat demikian boleh menyebabkan pincang tugas.
- Jangan halakan muncung kepada diri anda atau orang lain ketika melepaskan muncung dengan menekan butang pelarasan panduan.
- Sentiasa mengikut undang-undang, peraturan dan ordinan negara yang menetapkan cara bekerja dengan bahan yang berbahaya kepada kesihatan.
- Pakai perlindungan pernafasan ketika mengosongkan bekas habuk.

⚠️ NOTIS:

- Jangan gunakan sistem pengumpulan habuk bagi penggerudian atau penarahan teras.
- Sebelum memasang sistem pengumpulan habuk, pastikan titik pemasangan dan alat kuasa itu sendiri bebas daripada habuk dan bendasing. Selepas memasang sistem pengumpulan habuk, pastikan juga ia dipasang dengan kukuh.
- Jangan sentuh bahagian penapis apabila membersihkannya.

- **Jangan gunakan berus atau pengabuk udara untuk membersihkan bahagian penapis.** Penggunaan berus atau udara termampat boleh merosakkan penapis.
- **Jangan gunakan petrol, benzin, pencair, alkohol atau bahan yang serupa. Ia boleh menyebabkan perubahan warna, bentuk atau keretakan.**

PEMASANGAN

Memasang sistem pengumpulan habuk

1. Luncurkan penutup salur udara keluar daripada perumah motor sambil mengangkat tab kunci ke kedudukan tidak terkunci.
▶ **Rajah1:** 1. Penutup salur udara 2. Tab kunci
2. Lepaskan alat kepada sistem pengumpulan habuk dengan meluncurkan alur panduan pada permukaan bawah perumah gear di atas landasan panduan pada permukaan atas sistem pengumpulan habuk sehingga ia terkunci di tempatnya dengan bunyi klik.
▶ **Rajah2:** 1. Alur panduan 2. Landasan panduan 3. Sistem pengumpulan habuk

Mengeluarkan sistem pengumpulan habuk

1. Tanggalkan alat daripada sistem pengumpulan habuk dengan meluncurkan alat keluar sambil menekan butang buka kunci pada sistem pengumpulan habuk.
▶ **Rajah3:** 1. Sistem pengumpulan habuk 2. Butang buka kunci
2. Luncurkan penutup salur udara kembali bersama-sama alur panduan pada perumah gear sehingga ia terkunci di tempatnya dengan bunyi klik.
▶ **Rajah4:** 1. Penutup salur udara 2. Alur panduan

NOTIS: Pastikan penutup salur udara diletakkan kembali di atas salur udara selepas menanggalkan sistem pengumpulan habuk daripada alat. Prestasi alat boleh terjejas jika dikendalikan tanpa penutup salur udara di tempatnya.

OPERASI

Melarkan kedudukan muncung sistem pengumpulan habuk

Luncur masuk dan keluar panduan muncung sambil menekan butang pelarasan panduan dan kemudian lepaskan butang tersebut pada kedudukan yang tepat di tempat hujung bit berada di belakang permukaan hadapan muncung.

- **Rajah5:** 1. Panduan 2. Butang pelarasan panduan 3. Hujung bit 4. Permukaan hadapan muncung

NOTA: Sebelum melarkan kedudukan muncung, tekan butang pelarasan panduan untuk melepaskan tegangan pada panduan muncung dan membiarkannya berada pada kedudukan yang dipanjangkan sepenuhnya.

Melarkan kedalaman penggerudian

Kedalaman penggerudian boleh dilaraskan dengan mengubah panjang di antara butang pelarasan kedalaman dengan bahagian belakang panduan muncung. Tekan dan tahan butang pelarasan kedalaman dan luncurkannya ke kedudukan yang dikehendaki.

- **Rajah6:** 1. Butang pelarasan kedalaman 2. Panduan muncung 3. Kedalaman penggerudian

Menepuk habuk pada penapis

⚠PERHATIAN: Jangan putar dail pada bekas habuk semasa bekas habuk ditanggalkan dari sistem pengumpulan habuk. Berbuat demikian boleh menyebabkan penyedutan habuk.

⚠PERHATIAN: Sentiasa matikan alat semasa memutar dail pada bekas habuk. Memutar dail semasa alat sedang berjalan boleh mengakibatkan hilangnya kawalan alat.

- **Rajah7:** 1. Bekas habuk 2. Dail

Pembuangan habuk

⚠PERHATIAN: Pastikan memakai topeng habuk semasa membuang habuk.

⚠PERHATIAN: Kosongkan bekas habuk secara kerap sebelum bekas habuk menjadi penuh. Gagal berbuat demikian boleh mengurangkan prestasi pengumpulan habuk dan menyebabkan penyedutan debu.

⚠PERHATIAN: Prestasi pengumpulan habuk akan berkurang jika penapis dalam bekas habuk menjadi tersumbat. Gantikan penapis dengan yang baru selepas kira-kira 200 kali pengisian habuk sebagai panduan. Kegagalan berbuat demikian boleh menyebabkan penyedutan habuk.

1. Tanggalkan bekas habuk sambil menekan tuil pelekat bekas habuk.
► **Rajah8:** 1. Tuil pelekat
2. Angkat tab kunci sedikit ke arah keluar dan buka penutup bekas habuk.
► **Rajah9:** 1. Penutup bekas habuk 2. Tab kunci
3. Buang habuk, kemudian bersihkan penapis.
► **Rajah10**

NOTIS: Semasa membersihkan penapis, ketuk bekas penapis dengan lembut menggunakan tangan untuk menanggalkan habuk. Jangan ketuk penapis secara langsung; sentuh penapis dengan berus atau yang serupa; atau tiup udara termampat pada penapis. Berbuat demikian boleh merosakkan penapis.

PENYELENGGAAN

Menggantikan penapis bekas habuk

1. Tanggalkan bekas habuk sambil menekan tuil pelekat bekas habuk.
► **Rajah11:** 1. Tuil pelekat
2. Angkat tab kunci sedikit ke arah keluar dan buka penutup bekas habuk.
► **Rajah12:** 1. Penutup bekas habuk 2. Tab kunci
3. Sisipkan pemutar skru bilah rata di antara bekas penapis dengan penutup bekas habuk seperti yang ditunjukkan dalam rajah. Tekan dinding sisi bekas penapis ke dalam dan angkat bekas penapis tersebut untuk mengeluarkannya menggunakan pemutar skru bilah rata.
► **Rajah13:** 1. Pemutar skru bilah rata 2. Bekas penapis 3. Penutup bekas habuk
4. Tolak keluar penapis daripada bekas penapis seperti yang ditunjukkan dalam rajah.
► **Rajah14:** 1. Penapis 2. Bekas penapis
5. Gantikan penapis baharu dalam bekas penapis. Pasangkan semula bekas penapis kepada bekas habuk dengan menjajarkan unjuran panduan pada bekas penapis dengan alur dalam bekas habuk.
► **Rajah15:** 1. Unjuran panduan 2. Alur
6. Tutup penutup bekas habuk dan kemudian pasang semula bekas habuk pada sistem pengumpulan habuk.

Menggantikan penutup pengedap

1. Sisipkan pemutar skru bilah rata, dengan permukaan ratanya menegak, ke dalam salah satu lubang pelepas yang terletak pada sisi kepala muncung. Jongketkan pemutar skru bilah rata pada sudut untuk menekan keluar cangkuk kiub penutup pengedap daripada bekas teracu. Kemudian kopek tepi getah penutup pengedap untuk menanggalkannya daripada bukaan bibir kepala muncung.

► **Rajah16:** 1. Penutup pengedap 2. Cangkuk kiub
3. Lubang pelepas 4. Kepala muncung

2. Pasangkan salah satu cangkuk kiub penutup pengedap yang baharu kepada bekas teracu dalam kepala muncung dengan permukaan berlekuk penutup pengedap yang menghadap ke depan.

► **Rajah17:** 1. Cangkuk kiub 2. Bekas 3. Penutup pengedap 4. Permukaan berlekuk

3. Letakkan cangkuk lain ke dalam bekas pada sisi bertentangan kepala muncung, sambil meletakkan semula penutup pengedap untuk dipadankan dengan baik pada kepala muncung.

► **Rajah18:** 1. Penutup pengedap 2. Cangkuk kiub
3. Bekas 4. Kepala muncung 5. Bibir

4. Letakkan perlahan-lahan tepi getah penutup pengedap di atas bukaan bibir kepala muncung dari bahagian bawah ke atas.

► **Rajah19:** 1. Tepi getah 2. Penutup pengedap
3. Kepala muncung

Penyimpanan

NOTIS: Apabila tidak digunakan untuk tempoh masa tertentu, panduan muncung perlu dipanjangkan kepada kira-kira 100 mm (3-15/16") dari kedudukan dipendekkan sepenuhnya. Gagal berbuat demikian boleh merosakkan hos salur yang diprapasang dalam panduan muncung.

► **Rajah20:** 1. Butang pelarasan panduan 2. Kira-kira 100 mm (3-15/16")

2. یکی از قلاب های مکعبی یک کلاهک درزگیر جدید را طوری روی جایگاه قالبی در سر نازل قرار دهید که سطح فرورفته کلاهک درزگیر به سمت جلو باشد.

◀ شکل 17: 1. قلاب های مکعبی 2. جایگاه ها 3. کلاهک درزگیر 4. سطح فرورفته

3. قلاب دیگر را روی جایگاه سمت مخالف سر نازل قرار داده و همزمان موقعیت کلاهک درزگیر را طوری تنظیم کنید که دقیقاً در سر نازل جاگیرد.

◀ شکل 18: 1. کلاهک درزگیر 2. قلاب مکعبی 3. جایگاه 4. سر نازل 5. لبه ها

4. لبه های لاستیکی کلاهک درزگیر را با ملایمت از پایین به بالا روی لبه های بازشدگی سر نازل قرار دهید.

◀ شکل 19: 1. لبه های لاستیکی 2. کلاهک درزگیر 3. سر نازل

قراردادن در محل نگهداری

تذکر: هنگامی که از راهنمای نازل برای مدت زمان مشخصی استفاده نمی کنید باید آنرا به حدوداً 100 mm (3-15/16") از موقعیت کاملاً کوتاه شده آن باز کنید. در صورت عدم انجام این کار ممکن است به شلنگ مجرای آب پیش نصب شده در راهنمای نازل آسیب برسد.

◀ شکل 20: 1. دکمه تنظیم راهنما 2. حدوداً 100 mm (3-15/16")

احتیاط: در هنگام دور ریختن گرد و خاک حتماً ماسک بزنید.

احتیاط: پیش از پر شدن محفظه گرد به صورت منظم آن را تخلیه کنید. عدم انجام این کار ممکن است عملکرد گردگیری را کاهش دهد و منجر به استنشاق گرد و خاک شود.

احتیاط: اگر فیلتر داخل محفظه گرد گیر کند، عملکرد گردگیر کاهش پیدا می کند. پس از حدود 200 بار پر شدن محفظه گرد با توجه به راهنما، فیلتر قدیمی را با یک فیلتر جدید تعویض کنید. عدم انجام این کار ممکن است منجر به استنشاق گرد و خاک شود.

1. در حالی که اهرم ضامن محفظه گرد و خاک را به پایین فشار داده‌اید محفظه گرد و خاک را از جای خود خارج کنید.
◀ شکل 8: 1. اهرم ضامن

2. زبانه قفل را کمی به بیرون بلند کنید و قاب محفظه گرد و غبار را باز کنید.
◀ شکل 9: 1. قاب محفظه گرد و غبار 2. زبانه قفل

3. گرد و خاک را دور بریزید و سپس فیلتر را تمیز کنید.
◀ شکل 10

تذکر: هنگام تمیز کردن فیلتر باید با ملایمت با دست به محفظه فیلتر بزنید تا گرد و خاک ها زوده شوند. مستقیم به خود فیلتر نزنید؛ فیلتر را با یک برس یا وسیله‌ای مشابه آن لمس نکنید؛ یا هوای فشرده به فیلتر ندمید. این کار می تواند به فیلتر آسیب برساند.

نگهداری

تعویض فیلتر محفظه گرد

1. در حالی که اهرم ضامن محفظه گرد و خاک را به پایین فشار داده‌اید محفظه گرد و خاک را از جای خود خارج کنید.
◀ شکل 11: 1. اهرم ضامن

2. زبانه قفل را کمی به بیرون بلند کنید و قاب محفظه گرد و غبار را باز کنید.
◀ شکل 12: 1. قاب محفظه گرد و غبار 2. زبانه قفل

3. مطابق شکل یک پیچ‌گوشی دوسو مابین محفظه فیلتر و قاب محفظه گرد و غبار قرار دهید. دوباره های جانبی محفظه فیلتر را به داخل فشار دهید و محفظه فیلتر را با استفاده از یک پیچ‌گوشی دوسو بلند کرده و بردارید.
◀ شکل 13: 1. پیچ‌گوشی دوسو 2. محفظه فیلتر 3. قاب محفظه گرد و غبار

4. فیلتر را همانطور که در شکل نشان داده شده است از محفظه فیلتر بیرون بکشید.
◀ شکل 14: 1. فیلتر 2. محفظه فیلتر

5. یک فیلتر جدید در محفظه فیلتر قرار دهید. محفظه فیلتر را دوباره روی محفظه گرد و خاک قرار داده و پیش آمدگی راهنمای روی محفظه فیلتر را با شیار روی محفظه گرد و خاک میزان کنید.
◀ شکل 15: 1. پیش آمدگی راهنما 2. شیار

6. قاب محفظه گرد و غبار را ببندید و سپس محفظه گرد و خاک را دوباره روی سیستم گردگیر سوار کنید.

تعویض کلاهک درزگیر

1. یک پیچ‌گوشی دوسو را در حالی که سطح تخت آن بصورت عمودی قرار دارد در یکی از سوراخ های آزادسازی روی طرفین سر نازل قرار دهید. پیچ‌گوشی دوسو را بصورت زاویه دار متمایل کنید تا قلاب مکعبی کلاهک درزگیر از جایگاه قالبی آن بیرون بزند. سپس لبه های لاستیکی کلاهک درزگیر را به دور از لبه های بازشدگی سر نازل بکشید.
◀ شکل 16: 1. کلاهک درزگیر 2. قلاب مکعبی 3. سوراخ آزادسازی 4. سر نازل

مقدمه

ضمیمه برای استفاده با دریل بتون کن سه حالته ضربه ای ماکیتای زیر جهت بیرون کشیدن گرد و غبار حاصل از بتون در حین دریل کاری طراحی شده است.

HR007G
GRH07

هشدارهای ایمنی

تمام هشدارهای ایمنی، دستورالعمل ها، تصاویر و مشخصات فنی ابزار پر قدرت خود را پیش از استفاده از این سیستم گردگیر با ابزار پر قدرت خود مطالعه کنید.

⚠ احتیاط:

- سیستم گردگیر تنها مخصوص دریل کاری بتون است. از سیستم گردگیر برای دریل کاری فلز یا چوب استفاده نکنید.
- پیش از انجام هرگونه کار بر روی ابزار، باید همیشه اطمینان حاصل کنید که ابزار خاموش بوده و کارت ریج باتری آن خارج شده باشد.
- در هنگام استفاده از ابزار همراه با سیستم گردگیر، از اتصال فیلتر به سیستم گردگیر اطمینان پیدا کنید تا از استنشاق گرد و خاک پیشگیری شود.
- پیش از استفاده از سیستم گردگیر، بررسی کنید که فیلتر آسیب ندیده باشد. عدم انجام این کار ممکن است منجر به استنشاق گرد و خاک شود.
- از سیستم گردگیر برای دریل کاری بتون خیس یا کار در محیط خیس استفاده نکنید. عدم انجام این کار ممکن است منجر به ایجاد نقص شود.
- هنگامی که با فشار دادن دکمه تنظیم راهنما نازل را آزاد می کنید نباید نازل را به سمت خود یا دیگران بگیرید.
- همیشه باید از قوانین، مقررات و دستورات ملی درباره نحوه کار با مواد خطرناک برای سلامتی تبعیت نمایید.
- هنگام خالی کردن محفظه گرد و خاک باید از ادوات محافظت تنفسی استفاده کنید.

⚠ تذکر:

- از سیستم گردگیر برای دریل کاری نمونه برداری و شیار انداختن استفاده نکنید.
- پیش از نصب سیستم گردگیر باید اطمینان حاصل کنید که نقاط اتصال و خود ابزار پر قدرت عاری از گرد و غبار و ذرات خارجی باشند. بعد از نصب سیستم گردگیر، باید همچنین مطمئن شوید که محکم وصل شده باشد.
- قسمت فیلتر را موقع تمیز کردن آن لمس نکنید.
- از یک برس یا گردگیر هوایی برای تمیز کردن قسمت فیلتر استفاده نکنید. استفاده از برس یا هوای فشرده می تواند به فیلتر آسیب برساند.
- هرگز از بنزین، بنزن، تینر، الکل و مواد مشابه استفاده نکنید. امکان تغییر رنگ، تغییر شکل و یا ترک خوردگی وجود خواهد داشت.

نصب

نصب سیستم گردگیر

- در ضمنی که زبانه قفل را به بالا و وضعیت بدون قفل بلند می کنید، درپوش مجرای هوا را از روی محفظه موتور بیرون ببلغزانید.
◀ شکل 1: درپوش مجرای هوا 2. زبانه قفل
- با لغزاندن شیارهای راهنمای سطح زیرین محفظه دنده روی ریل های راهنمای روی سطح بالای سیستم گردگیر، ابزار را روی سیستم گردگیر سوار کنید تا با یک کلیک در جای خود قرار گیرد.
◀ شکل 2: شیارهای راهنما 2. ریل های راهنما 3. سیستم گردگیر

برداشتن سیستم گردگیر

- در ضمنی که دکمه قفل روی سیستم گردگیر را فشار می دهید، ابزار را روی سیستم گردگیر به بیرون لغزانده و آنرا جدا کنید.
◀ شکل 3: 1. سیستم گردگیر 2. دکمه قفل
- درپوش مجرای هوا را دوباره روی شیارهای راهنمای محفظه دنده ببلغزانید تا با یک کلیک در جای خود قفل شود.
◀ شکل 4: 1. درپوش مجرای هوا 2. شیارهای راهنما

تذکر: بعد از جدا کردن سیستم گردگیر از ابزار، اطمینان حاصل کنید که درپوش مجرای هوا را دوباره روی مجرای هوا قرار می دهید. اگر ابزار بدون قرار داشتن درپوش مجرای هوا در جای خود کار کند، کیفیت عملکرد ابزار افت خواهد کرد.

طرز کار با دستگاه

تنظیم موقعیت نازل سیستم گردگیر

در ضمنی که دکمه تنظیم راهنما را فشار داده اید راهنمای نازل را به داخل و بیرون ببلغزانید، و سپس دکمه را دقیقاً در موقعیتی رها کنید که نوک سر ابزار درست پشت سطح روی نازل قرار گرفته است.
◀ شکل 5: 1. راهنما 2. دکمه تنظیم راهنما 3. نوک سر ابزار 4. سطح روی نازل

توجه: پیش از تنظیم موقعیت نازل باید دکمه تنظیم راهنما را فشار دهید تا نتش روی راهنمای نازل برداشته شود و آنرا در وضعیت کاملاً باز قرار داده و آزاد کنید.

تنظیم عمق های دریل کاری

عمق دریل کاری را می توان با تغییر دادن طول های میان دکمه تنظیم عمق و انتهای پشت راهنمای نازل تنظیم کرد. دکمه تنظیم عمق را فشار داده و نگه دارید و آنرا روی موقعیت دلخواه خود ببلغزانید.
◀ شکل 6: 1. دکمه تنظیم عمق 2. راهنمای نازل 3. عمق های دریل کاری

پاک کردن گرد و غبار از فیلتر

⚠ احتیاط: در حالی که محفظه گرد و خاک از روی سیستم گردگیر برداشته شده است نباید کلید گردان روی محفظه گرد و خاک را بچرخانید. این کار ممکن است منجر به استنشاق گرد و خاک شود.

⚠ احتیاط: همیشه هنگام چرخاندن کلید گردان روی محفظه گرد و خاک باید ابزار را خاموش کنید. چرخاندن کلید گردان در حالی که ابزار روشن است می تواند باعث از دست رفتن کنترل ابزار شود.

◀ شکل 7: 1. محفظه گرد و خاک 2. کلید گردان

التخزين

إشعار: إذا كنت لن تستخدم موجه الفوهة لفترة زمنية معينة، فينبغي مده حتى 100 mm (3-15/16") تقريباً من موضع ضمه بالكامل. قد يؤدي عدم الالتزام بذلك إلى تلف خرطوم المجرى المثبت مسبقاً في موجه الفوهة.

الشكل: 20: 1. زر ضبط الموجه 2. حوالي 100 mm (3-15/16")

1. أزل حاوية الغبار، بينما تضغط لأسفل على ذراع تثبيت حاوية الغبار.
الشكل: 8: 1. ذراع التثبيت
2. ارفع لسان التثبيت للخارج قليلاً، وافتح غطاء حاوية الغبار.
الشكل: 9: 1. غطاء حاوية الغبار 2. لسان التثبيت
3. تخلص من الغبار ونظّف الفلتر.
الشكل: 10

إشعار: عند تنظيف الفلتر، اضغط على علبّة الفلتر برفق بيديك لإزالة الغبار. لا تضغط على الفلتر مباشرةً، ولا تلمسه بفرشاة، أو أداة مشابهة، ولا تقم بنفخ هواء مضغوط في الفلتر. فقد يؤدي ذلك إلى تلف الفلتر.

الصيانة

استبدال حاوية الغبار

1. أزل حاوية الغبار، بينما تضغط لأسفل على ذراع تثبيت حاوية الغبار.
الشكل: 11: 1. ذراع التثبيت
2. ارفع لسان التثبيت للخارج قليلاً، وافتح غطاء حاوية الغبار.
الشكل: 12: 1. غطاء حاوية الغبار 2. لسان التثبيت
3. أدخل مفكًا عريضًا بين صندوق الفلتر وغطاء حاوية الغبار، كما هو موضح في الشكل. اضغط على جوانب صندوق الفلتر للداخل، وارفع صندوق الفلتر لأعلى باستخدام مفك عريض.
الشكل: 13: 1. المفك العريض 2. صندوق الفلتر 3. غطاء حاوية الغبار
4. اسحب الفلتر خارج صندوق الفلتر، بالطريقة الموضحة في الشكل.
الشكل: 14: 1. الفلتر 2. صندوق الفلتر
5. ركب الفلتر الجديد في صندوق الفلتر. أعد صندوق الفلتر إلى حاوية الغبار بينما تقوم بمحاذاة النتوء التوجيهي، الموجود على صندوق الفلتر، مع التجويف الموجود في حاوية الغبار.
الشكل: 15: 1. النتوء التوجيهي 2. التجويف
6. أغلق غطاء حاوية الغبار، ثم أعد تركيب حاوية الغبار في نظام جمع الغبار.

استبدال غطاء منع التسرب

1. أدخل مفكًا عريضًا، مع وضع الفصل المسطح عموديًا على إحدى فتحات التحرير الموجودة على جانبي رأس الفوهة. أمل المفك العريض بزاوية للضغط على الخطاف المكعب الخاص بغطاء منع التسرب وإخراجه من الحاوية المصبوبة. وبعد ذلك، انزع الحواف المطاطية لغطاء منع التسرب من حواف فتحة رأس الفوهة.
الشكل: 16: 1. غطاء منع التسرب 2. الخطاف المكعب 3. فتحة التحرير 4. رأس الفوهة
2. ضع أحد الخطافات المكعبة لغطاء منع تسرب مجدد في الحاوية المصبوبة برأس الفوهة مع توجيه السطح المجوف لغطاء منع التسرب للأمام.
الشكل: 17: 1. الخطافات المكعبة 2. الحاويات 3. غطاء منع التسرب 4. السطح المجوف
3. ضع الخطاف الآخر في الحاوية الموجودة على الجانب الآخر من رأس الفوهة، بينما تقوم بإعادة تركيب غطاء منع التسرب بإحكام في رأس الفوهة.
الشكل: 18: 1. غطاء منع التسرب 2. الخطاف المكعب 3. الحاوية 4. رأس الفوهة 5. الحافة
4. انزع الحواف المطاطية لغطاء منع التسرب من حواف فتحة رأس الفوهة بتحريكها من الأسفل للأعلى.
الشكل: 19: 1. الحواف المطاطية 2. غطاء منع التسرب 3. رأس الفوهة

مقدمة

فيما يلي طرز المطرقة متعددة الأغراض من Makita التي صمم هذا الملحق للاستخدام معها لاستخراج غبار الخرسانة أثناء الحفر.

HR007G
GRH07

تحذيرات السلامة

اقرأ جميع تحذيرات السلامة والإرشادات والرسوم التوضيحية والمواصفات المتوفرة مع الأداة الكهربائية قبل استخدام نظام جمع الغبار هذا مع الأداة الكهربائية.

⚠️ إنذار:

- نظام تجميع الغبار مصمم للثقوب في الأسطح الخرسانية فقط. لا تستخدم نظام تجميع الغبار للثقوب في الأسطح المعدنية أو الخشبية.
- تأكد دائماً من إيقاف تشغيل الأداة وإزالة صندوق البطارية قبل تنفيذ أي عمل في الأداة.
- عند استخدام أداة مزودة بنظام تجميع الغبار، تأكد من تركيب الفلتر في نظام تجميع الغبار لمنع استنشاق الغبار.
- قبل استخدام نظام تجميع الغبار، افحص الفلتر للتأكد من عدم تلفه. وقد يؤدي عدم الالتزام بذلك إلى استنشاق الغبار.
- لا تستخدم نظام تجميع الغبار للثقوب في الأسطح الخرسانية المبللة، ولا تستخدم هذا النظام في البيئة المبللة. فقد يؤدي عدم الالتزام بذلك إلى حدوث عطل.
- لا توجه الفوهة نحوك أو نحو الآخرين عند تحريرها بالضغط على زر ضبط الموجه.
- اتبع دائماً القوانين واللوائح والنظم المحلية المتعلقة بالتعامل مع المواد الخطرة على الصحة.
- ارتد وافي الجهاز التنفسي عند إفراغ حاوية الغبار.

⚠️ تنبيه:

- لا تستخدم نظام تجميع الغبار أثناء عمليات الثقب والنقش الأسطوانية.
- قبل تركيب نظام جمع الغبار، تأكد من أن نقاط التوصيل والأداة الكهربائية نفسها خالية من الغبار والمواد الغريبة. بعد تركيب نظام جمع الغبار، تأكد أيضاً من تثبيته بإحكام.
- لا تلمس جزء الفلتر عند تنظيفه.
- لا تستخدم فرشاة أو ناضف غبار هوائي لتنظيف جزء الفلتر. قد يؤدي استخدام فرشاة أو هواء مضغوط إلى إتلاف الفلتر.
- تجنب استخدام الجازولين أو البنزين أو التتر أو الكحول أو ما شابهه. فقد ينتج عن ذلك تغير لون الجهاز أو تشوه شكله أو تشققه.

إزالة نظام جمع الغبار

1. أزل الأداة من نظام جمع الغبار من خلال تحريك الأداة بعيداً بينما تضغط على زر فتح القفل في نظام جمع الغبار.
2. الشكل: 1. نظام جمع الغبار. زر فتح القفل
2. حرك غطاء أنبوب الهواء للخلف بطول التجاويف التوجيهية، الموجودة على مبيت الترس، حتى يتم تثبيته في مكانه وتسمع صوت طقطقة.
4. الشكل: 1. غطاء أنبوب الهواء. 2. التجاويف التوجيهية

إشعار: تأكد من وضع غطاء أنبوب الهواء مرة أخرى فوق أنبوب الهواء بعد فصل نظام جمع الغبار عن الأداة. قد يتأثر أداء الأداة إذا تم تشغيلها بدون تثبيت غطاء أنبوب الهواء في مكانه.

التشغيل

ضبط موضع فوهة نظام تجميع الغبار

- حرك موجه الفوهة للداخل والخارج بينما تضغط على زر ضبط الموجه، ثم حرك الزر في الموضع المحدد، بحيث يكون طرف اللقمة خلف السطح الأمامي للفوهة مباشرة.
- الشكل: 1. الموجه. 2. زر ضبط الموجه. 3. طرف اللقمة. 4. السطح الأمامي للفوهة

ملاحظة: قبل ضبط موضع الفوهة، اضغط على زر ضبط الموجه لفك موجه الفوهة وتحريره بكامل امتداده.

ضبط عمق الثقب

- يمكن ضبط عمق الثقب من خلال تغيير الأطوال بين زر ضبط العمق والطرف الخلفي لموجه الفوهة. اضغط مع الاستمرار على زر ضبط العمق وحركه إلى الموضع المطلوب.
- الشكل: 6. زر ضبط العمق. 2. موجه الفوهة. 3. عمق الثقب

نفض الغبار عن الفلتر

⚠️ تنبيه: لا تقم بإدارة القرص الموجود على حاوية الغبار أثناء إزالة حاوية الغبار من نظام تجميع الغبار؛ فقد يؤدي ذلك إلى استنشاق الغبار.

⚠️ تنبيه: احرص دائماً على إيقاف تشغيل الأداة عند إدارة القرص الموجود على حاوية الغبار. قد تؤدي إدارة القرص أثناء تشغيل الأداة إلى فقدان السيطرة على الأداة.

- الشكل: 7. 1. حاوية الغبار. 2. القرص

التخلص من الغبار

⚠️ تنبيه: احرص على ارتداء قناع الغبار عند التخلص من الغبار.

⚠️ تنبيه: أفرغ حاوية الغبار بصفة دورية قبل أن تمتلئ بالغبار. فقد يؤدي عدم القيام بذلك إلى انخفاض كفاءة أداء نظام تجميع الغبار، ومن ثم استنشاق الغبار.

⚠️ تنبيه: تنخفض كفاءة أداء نظام تجميع الغبار في حالة انسداد الفلتر المركب في حاوية الغبار. استبدل الفلتر بأخر جديد بعد 200 مرة تقريباً من امتلاء الفلتر، علماً بأن هذه النسبة تقديرية. وقد يؤدي عدم الالتزام بذلك إلى استنشاق الغبار.

التجميع

تركيب نظام جمع الغبار

1. حرك غطاء أنبوب الهواء خارج مبيت الموتور أثناء رفع لسان التثبيت لأعلى إلى وضع فتح القفل.
- الشكل: 1. 1. غطاء أنبوب الهواء. 2. لسان التثبيت
2. ركب الأداة على نظام جمع الغبار من خلال تحريك التجاويف التوجيهية، الموجودة على السطح السفلي لمبيت الترس، فوق القضبان التوجيهية، الموجودة على السطح العلوي لنظام جمع الغبار، حتى يتم تثبيتها في مكانها وتسمع صوت طقطقة.
- الشكل: 2. 1. التجاويف التوجيهية. 2. القضبان التوجيهية. 3. نظام جمع الغبار

Makita Europe N.V.

Jan-Baptist Vinkstraat 2, 3070 Kortenberg, Belgium

Makita Corporation

3-11-8, Sumiyoshi-cho, Anjo, Aichi 446-8502 Japan

www.makita.com



885920A920
EN, PTBR, FR, DE,
IT, NL, ES, PT, DA,
EL, TR, SV, NO,
FI, LV, LT, ET, PL,
HU, SK, CS, SL,
SQ, BG, HR, MK,
SR, RO, UK, RU,
KK, ZHCN, ZHTW,
KO, ID, VI, TH, MS,
FA, AR
20210701